

DR. DISH™

DR. DISH® Arc1 AND COMPLETE TRAINER+ (CT+)

ASSEMBLY INSTRUCTIONS



Rev. A

DIGITAL INSTRUCTIONS

Scan or click the QR code, or visit
DRDISHBASKETBALL.COM/SETUP
for video set up instructions.



PARA ESPAÑOL VEA LA PÁGINA 28 • POUR LE FRANÇAIS, VOIR PAGE 55 • FÜR DEUTSCH SIEHE SEITE 82

DRDISHBASKETBALL.COM • EU.DRDISHBASKETBALL.COM • AU.DRDISHBASKETBALL.COM

TABLE OF CONTENTS

IMPORTANT SAFETY INSTRUCTIONS	4
Warnings	4
General Information	4
Warranty	5
Maintenance	6
PARTS AND SPECIFICATIONS	8
INITIAL SET-UP	9
Step 1: Attach Ball Feeder	9
Step 2: Attach Ball Distance Knob	9
Step 3: Attach Plate	10
SHOT COUNTER ASSEMBLY	10
Step 1: Route Power Cord	11
Step 2: Slide and Bolt Together	11
FEATURE LOCATIONS	12
SHOT COUNTER INSTALLATION	13
Step 1: Remove Shot Counter	13
Step 2: Place on Frame	13
Step 3: Secure and Plug In	14
NET SYSTEM	14
Step 1: Rotate Machine	14
Step 2: Extend Poles	15
Step 3: Raise Net	15
Step 4: Secure	16
SWIVEL NET SYSTEM	16
Step 1: Rotate Machine	16
Step 2: Lift Release Knob	17
DR. DISH	2

Step 3: Rotate Frame	17
Step 4: Remove Ball Ramp	18
Step 5: Place Ball Ramp in Catch Arm	19
Step 6: Place Ball Ramp in Stationary Catch	20
ADJUSTING THROWING DISTANCE	21
Step 1: Move Distance Adjuster	21
TIPS FOR PLACEMENT ON COURT	22
Positioning Machine	22
Using Away from Hoop	22
Locking Wheels	23
GETTING READY TO WORKOUT	23
Step 1: Power On	23
Step 2: Rotate Monitor to Side	24
TRACK STATS & TEAM MANAGEMENT	25
Creating a Dr. Dish® Account	25
ACCESSORIES	25
TROUBLESHOOTING AND SUPPORT	26
Questions or Concerns?	26
LET'S CONNECT	26

IMPORTANT SAFETY INSTRUCTIONS

WARNINGS

SERIOUS INJURY CAN OCCUR WHILE USING THIS PRODUCT. READ AND FOLLOW ALL PRODUCT WARNINGS AND INSTRUCTIONS THOROUGHLY BEFORE CONTINUING.

PLEASE READ THE OWNER'S MANUAL FOR A COMPLETE LIST OF IMPORTANT INSTRUCTIONS FOR THE SAFE AND PROPER USE, MAINTENANCE, AND STORAGE OF THIS PRODUCT.

1. This is not a toy and is intended for use by or under the supervision of adults.
2. Do not contact moving parts. Keep hands, fingers, and other body parts clear of possible pinch points to avoid risk of serious injury.
3. Check to ensure that all straps, pins, locks, fasteners, and other safety devices are in place before use.
4. Do not attempt to move, adjust height, or collapse the basketball backboard system while this product is in use.
5. Make sure there is adequate clearance on all sides of this product. Use caution when walking, running, or jumping under or around this product.
6. Because this product contains metallic parts, never play basketball, or stand near this product, during a storm or if you notice thunder or lightning.
7. Do not use this product with metal nets, use only nylon or polyester nets.
8. Do not use this product improperly or for purposes not intended.
9. Do not modify or otherwise alter any element or component of this product.
10. Always adequately warm up and do not overexert the user with any exercise program.
11. Only use the attachments recommended or sold by the manufacturer.
12. Do not leave outdoors or expose to rain or moisture.
13. To disconnect, turn all controls off, then remove plug from outlet.
14. Do not remove electrical cord attached to the base frame of the machine.
15. To unplug, grasp the plug. Do not unplug by pulling on cord.
16. Unplug from outlet when not in use and before servicing or cleaning.
17. Do not operate machine if it is damaged in any way such as damaged electrical cord or plug, after machine malfunctions, is dropped or damaged in any other manner. Call manufacturer for examination, repair, or to make electrical or mechanical adjustment.
18. See page 6 for preventative maintenance. If further maintenance is required, please contact manufacturer.
19. This machine incorporates an earth ground connection for functional purposes only.
20. The Dr. Dish® can be moved with one person on a flat and level surface. If moving on an incline, two people are recommended.
21. The Dr. Dish® should be used on a solid, level surface.

ATTENTION

THIS IS NOT A TOY AND IS INTENDED FOR USE BY OR UNDER THE SUPERVISION OF ADULTS.

WARNING

TO REDUCE THE RISK OF ELECTRICAL SHOCK, UNPLUG BEFORE CLEANING OR SERVICING.

GROUNDING INSTRUCTIONS

This appliance must be grounded. In the event of malfunction or breakdown, grounding provides a path of least resistance for the electric current to reduce the risk of electrical shock. This appliance is equipped with a cord having an equipment-grounding conductor and a grounding plug. The plug must be plugged into an appropriate outlet that is properly installed and grounded in accordance with all local codes and ordinances. Improper connection of the equipment-grounding conductor can result in a risk of electrical shock. Check with a qualified electrician if you are in doubt as to whether the appliance is properly grounded. Do not modify the plug provided with the appliance. Never remove the grounding prong from the plug. If damaged, have it repaired by manufacturer before use. If the plug will not fit the outlet, have a proper outlet installed by a qualified electrician.

GENERAL INFORMATION

PERSONAL SAFETY

To reduce the risk of serious injury, read all important precautions and instructions in this manual and all warnings on the product before use. It is the responsibility of the owner to ensure that all users of this product are adequately informed of all warnings and precautions. Use the product only as described in this manual.

Airborne Athletics® assumes no responsibility for personal injury or property damage sustained by or through the use of this product.

EXERCISE & HEALTH CONSIDERATIONS

Playing basketball or engaging in basketball training is considered exercise. Frequent and strenuous exercise should be approved by a doctor before initiation.

Warming up is an important part of your workout and should begin every session as it reduces the risk of injury. It prepares your body for more strenuous exercise by heating up and stretching out your muscles, increasing your circulation and pulse rate, and delivering more oxygen to your muscles.

If discomfort arises during product use, individuals are advised to stop exercising and consult a doctor. During any exercise routine,

consuming an adequate amount of fluids is crucial to avoid dehydration. Individuals are encouraged to work at their own pace during exercise routines.

ADULT SUPERVISION

Please keep all children away from the product when product is unattended. Adult supervision is required at all times during use of this product.

Please ensure this product is assembled and installed by adults.

PRODUCT USAGE GUIDELINES

Inspect the Dr. Dish® before use to ensure working order.

Proper storage and regular maintenance are required to ensure the product's longevity and performance. Regularly inspect and properly tighten all parts of the product to prevent damage and ensure safety.

WARRANTY

WHO DOES THIS WARRANTY COVER?

This limited warranty (the "Warranty") is issued by Airborne Athletics, Inc.® ["Airborne Athletics", "we", or "us"] to you, a purchaser who purchased a new or factory refurbished Dr. Dish® product or new Dr. Dish® branded accessories directly from us. The Warranty covers only you, the original product purchaser. The Warranty cannot be assigned or transferred to any subsequent purchaser or user and is not available to products that were purchased from any source other than Airborne Athletics® or an authorized dealer.

WHAT DOES THIS WARRANTY COVER?

This Warranty covers defects in the product you purchased from an authorized Airborne Athletics® retailer (the "Product") as follows. Airborne Athletics® warrants that the Product is free from defects in materials and workmanship and will, under normal and intended use, function substantially in accordance with our Product documentation and technical specifications. Proof of Product purchase is required as a condition to coverage under this Warranty, and the Product may require an online connection to ensure full functionality.

WHAT IS NOT COVERED BY THIS WARRANTY?

Regardless of the above, the Warranty does not cover the following:

- Damage or loss of access as a result of Airborne's® termination or suspension of your account.
- Data loss and any costs associated with data recovery.
- Normal wear and tear.
- Defects or malfunctions experienced during or caused by use not in conformity with Product documentation and technical specifications.
- Damage caused by misuse, accident, neglect, abuse, alteration, improper or unauthorized modification, or tampering.
- Damage to your property, home, walls, or floors that may result from installation or removal of the Product.
- Product that has been resold.
- Damage caused by improper or incorrectly performed

maintenance or repair.

- Damage caused by improper installation, relocation, or uninstallation.
- Damage caused during shipping or delivery.
- Product or Product parts returned without a Return Material Authorization (RMA) number.
- Commercial use of the Dr. Dish® Home and IC3® Product.
- Software and software functionality.

WHAT IS THE WARRANTY PERIOD?

The Warranty period begins the date the Product is shipped and lasts for the period specified for the applicable Product:

PRODUCT	WARRANTY PERIOD
Dr. Dish® Commercial (Rebel+, All-Star+, CT+, & Arc1)	5 years or 2 million shots (whichever comes first) coverage for parts and standard domestic shipping of said parts. Labor not included.
Factory Refurbished Dr. Dish® Commercial (Rebel, Rebel+, All-Star+, CT+, & Arc1)	3 years or 1 million shots (whichever comes first) coverage for parts and standard domestic shipping of said parts.
Dr. Dish® Home and Factory Refurbished Dr. Dish® Home	2 year coverage for parts and standard domestic shipping of said parts. Labor not included.
Dr. Dish IC3®	1 year* coverage for parts. Labor not included. <i>* Certain countries within the European Union (EU) may have 2 year coverage for parts, labor excluded.</i>
Dr. Dish® Accessories	1 year* coverage for parts. Labor not included. <i>* Certain countries within the European Union (EU) may have 2 year coverage for parts, labor excluded.</i>

REGISTER YOUR PRODUCT

Visit drdishbasketball.com/register to complete registration and ensure proper warranty coverage.

HOW DO YOU SUBMIT A CLAIM?

Visit drdishbasketball.com/service to report any Product issues and open a claim under the Warranty. Our team will reach out to you to attempt to help resolve your issue. If the issue cannot be addressed remotely, Airborne Athletics® may dispatch a general technician to further investigate and troubleshoot.

If your Product has a defect or malfunction covered by this Warranty, Airborne Athletics® will repair, replace, or refund the Product at the sole discretion of Airborne Athletics®. If Airborne Athletics® determines that a Product should be replaced, the replacement may be a new or a re-manufactured Product. Airborne Athletics® may

not return the original Product to you, nor can Airborne Athletics® guarantee replacement or repair of the Product without risk to or loss of data stored on your original Product.

Do not return any Product to Airborne Athletics® without first receiving a Return Material Authorization (RMA) number and instructions for how to proceed. Airborne Athletics® may require you to furnish proof of purchase and/or comply with other requirements before receiving Warranty service.

WHAT LAW GOVERNS THE WARRANTY?

The laws of the State of Minnesota, USA, govern this Warranty, without giving effect to any conflict of laws or principles that may provide the application of the law of another jurisdiction.

AIRBORNE ATHLETICS® EXPRESSLY DISCLAIMS ANY AND ALL OTHER WARRANTIES, BOTH EXPRESS AND IMPLIED, INCLUDING ANY WARRANTY OF MERCHANTABILITY OR FITNESS FOR A PARTICULAR PURPOSE.

AIRBORNE ATHLETICS® AND ANY THIRD-PARTY SERVICE PROVIDERS OR SUPPLIERS SHALL NOT BE LIABLE FOR PERFORMANCE DEFICIENCIES CAUSED OR CREATED BY YOU OR OTHERS YOU ALLOW TO USE THE PRODUCT. AIRBORNE ATHLETICS® DOES NOT WARRANT THAT ITS EQUIPMENT'S PERFORMANCE WILL BE UNINTERRUPTED, ERROR-FREE OR COMPLETELY SECURE. AIRBORNE ATHLETICS® AND ANY THIRD-PARTY PROVIDERS OR SUPPLIERS SHALL NOT BE LIABLE FOR SERVICE INTERRUPTIONS CAUSED BY FAILURE OF EQUIPMENT, OTHER SOFTWARE OR SERVICES NOT PROVIDED BY AIRBORNE ATHLETICS® OR ITS THIRD-PARTY PROVIDERS OR SUPPLIERS, OR FAILURE OF COMMUNICATIONS, POWER OUTAGES, OR OTHER INTERRUPTIONS NOT WITHIN THE COMPLETE CONTROL OF AIRBORNE ATHLETICS® OR ITS PROVIDERS OR SUPPLIERS, EVEN IF AIRBORNE ATHLETICS® OR ITS THIRD-PARTY PROVIDERS OR SUPPLIERS KNOW OR HAVE BEEN ADVISED OF THE POSSIBILITY OF SUCH LOSS. IN THE EVENT OF ANY SYSTEM ERROR OR OMISSION, THE SOLE OBLIGATION OF AIRBORNE ATHLETICS® SHALL BE TO PROCESS A CORRECTION OF THE ERROR OR OMISSION AS REASONABLY NECESSARY.

AIRBORNE ATHLETICS® DOES NOT ASSUME ANY LIABILITY FOR ANY SPECIAL, INDIRECT, INCIDENTAL, PUNITIVE, OR CONSEQUENTIAL DAMAGES OF ANY KIND WHATSOEVER, INCLUDING BUT NOT LIMITED TO LOSS OF PROFITS OR REVENUES, LOSS OF DATA, LOSS OF USE OF THE PRODUCT, COST OF REPLACEMENT OR SUBSTITUTE ITEMS, OR LOSS OF USE DURING THE PERIOD THAT THE PRODUCT IS BEING REPLACED OR REPAIRED. FURTHER, AIRBORNE ATHLETICS® SHALL NOT BE LIABLE TO YOU FOR ANY SPECIAL, CONSEQUENTIAL, INCIDENTAL, INDIRECT, OR PUNITIVE DAMAGES OF ANY KIND WHATSOEVER, EVEN IF AIRBORNE ATHLETICS® HAS BEEN ADVISED AS TO THE POSSIBILITY OF SUCH DAMAGES, FOR ANY CLAIM ARISING FROM OR RELATED TO THIS WARRANTY STATEMENT, REGARDLESS OF THE FORM OF ACTION, WHETHER IN CONTRACT, TORT (INCLUDING NEGLIGENCE), PRODUCT LIABILITY, LOST REVENUE, LOST PROFIT, LOST DATA, OR PRIVACY, OR ANY OTHER CAUSE OF ACTION OR LEGAL OR EQUITABLE THEORY. IN NO EVENT SHALL AIRBORNE ATHLETICS'S® LIABILITY FOR ANY CLAIM ARISING OUT OF OR RELATED TO THIS WARRANTY EXCEED THE PRICE PAID BY YOU FOR PURCHASE OF THE PRODUCT, REGARDLESS OF THE FORM OF ACTION, WHETHER IN CONTRACT, TORT (INCLUDING

NEGLIGENCE), PRODUCT LIABILITY, LOST REVENUE, LOST PROFIT, LOST DATA, OR PRIVACY, OR ANY OTHER CAUSE OF ACTION OR LEGAL OR EQUITABLE THEORY.

MAINTENANCE

IMPORTANT: Avoid Damage! Excessive use may require more frequent service intervals. Please use the following timetables to perform routine maintenance on your machine. Proper maintenance will help to ensure overall performance and longevity of the machine. Our maintenance videos can be found online and offer a step by step demonstration of the following intervals.

*** Before any internal inspections are performed, machine must be unplugged to ensure safety. On Dr. Dish® model machines, please be sure that the throwing arm is in the most forward position to prevent an accidental launch during inspection.***

WARNING

TO REDUCE THE RISK OF ELECTRICAL SHOCK, UNPLUG BEFORE CLEANING OR SERVICING.

The total shots can be found by going into Settings on the machine screen and looking for Total Shots.

SERVICE INTERVALS

Break-In After 2,000 Shots

- Check all shroud bolts (tighten if necessary)
- Check Touchscreen mounting bolts (tighten if necessary)
- Check front and rear caster mounting bolts (tighten if necessary)
- Inspect that all visible cables/wires are secure (replace cable ties if necessary)

Weekly (Daily During Times of Heavy Use)

- Wipe machine down (a multi-purpose cleaner is recommended)
- Blow out interior of machine with compressed air (canned air used for electronics, keyboards, computers, etc. is recommended)
- Inspect for loose cables/wires (replace cable ties if necessary)
- Keep It Clean

Every 20,000 Shots or Annually

- Check all shroud bolts (tighten if necessary)
- Check Touchscreen mounting bolts (tighten if necessary)
- Verify power cable connection is tight
- Check Touchscreen pivot function (adjust if necessary)
- Check front and rear caster mounting bolts (tighten if necessary)
- Remove any debris from casters
- Inspect that all visible cables/wires are secure (replace cable ties if necessary)
- Check all sensors and photo eyes to make sure they are clean and tightly secured
- Check net tension
- Check counter harness connections (visually inspect for damaged plugs and cables)
- Check net system shaft/shaft bolt tightness
- Visually inspect upper feeder and counter head for any stress fractures

Every 75,000 Shots or Every 2 Years

- Remove shrouds and visually inspect components
- Blow out interior of machine with compressed air (canned air used for electronics, keyboards, computers, etc. is recommended)
- Wipe down interior of machine (a multi-purpose cleaner is recommended)
- Inspect cable/wire management (replace cable ties if necessary)
- Verify all harness connections to power board are secure
- Ensure terminals on power supply terminal block are tight
- Check all visible fasteners, making sure they are both present and tight
- Check rotation motor gears and mounting bolts
- Visually check reed switch gaps (ensure switches are secure)
- Verify launch arm bumpers are intact and tight (Qty. 2 lower blue bumpers and Qty. 1 black/orange upper bumper)

Every 150,000 shots or Every 5 years

- Inspect all internal white rollers (replace if necessary)
- Check bearings on both machine and net system
- Check launch arm bolt (remove and grease if necessary)
- Replace launch arm bumpers (Qty. 2 lower blue bumpers and Qty. 1 black/orange upper bumper)
- Inspect all internal components for excessive wear

MORE QUESTIONS?

If you have questions, or to begin the service process, please contact us at drdishbasketball.com/service



PARTS AND SPECIFICATIONS

PRODUCT SPECIFICATIONS

Product Storage Dimensions: 48" x 32" x 78" [L x W x H]
Product Weight: 296 lbs

APPLICABLE STANDARDS

ASTM F2276-10
Standard Specification for Fitness Equipment

POWER SUPPLY SPECIFICATIONS

Power Input: 115Vac @ 7A or 230Vac @ 4A
Frequency: 50/60hz
Output Rating: 24Vdc, 350W

WI-FI AND BLUETOOTH SPECIFICATIONS

Wi-Fi Generation: Wi-Fi 5 / IEEE 802.11a/b/g/n/ac
Bluetooth: BT 5.4
2.4 GHz Wi-Fi: 2.4000-2.4835 GHz / Ch. 1-13
5 GHz Wi-Fi: 5.150-5.850 GHz / Ch. 36-64, 100-144, 149-165

NOTE: If using a 230V outlet, please contact manufacturer prior to plugging in machine, see page 26.

COMPONENTS IN BOX

Remove all packaging cable ties that are securing the counter, ball ramp, and net poles prior to use. A wire cutter may be helpful.

Ball Distance Plate

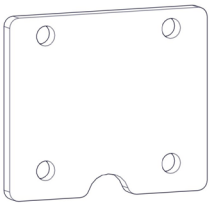

Distance Knob

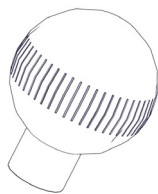

M6 Bolt [x4]
M8 Bolt [x2]
M10 Bolt [x2]

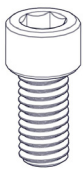

M6 Washer [x4]
M8 Washer [x2]



M10 Nut [x2]

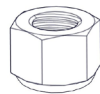

5mm Allen Wrench
6mm Allen Wrench
8mm Allen Wrench



17mm Open Wrench



ITEMS ON NET FRAME

Remove all packaging cable ties that are securing the counter, ball ramp, and net poles prior to use. A wire cutter may be helpful.

Shot Counter Head with Wire

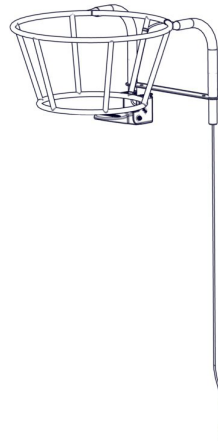

Shot Counter Handle

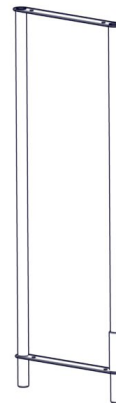

USEFUL TOOLS

Utility Knife or Scissors

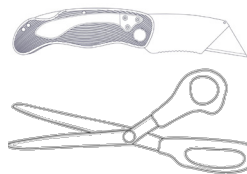

17mm Socket

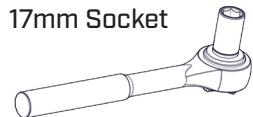

LOST OR MISSING PARTS? Contact us at drdishbasketball.com/service

NOTE: Accessories available for purchase on page 25.

INITIAL SET-UP

NOTE: The images in this manual illustrate the CT+ machine. Set-up steps are identical for both machines, but the Arc1 machine is depicted exclusively on page 12.

STEP 1: ATTACH BALL FEEDER

1. Attach ball feeder while machine is still on pallet.
2. Install ball feeder using two Washers and two M8 Bolts with the 6mm Allen Wrench.

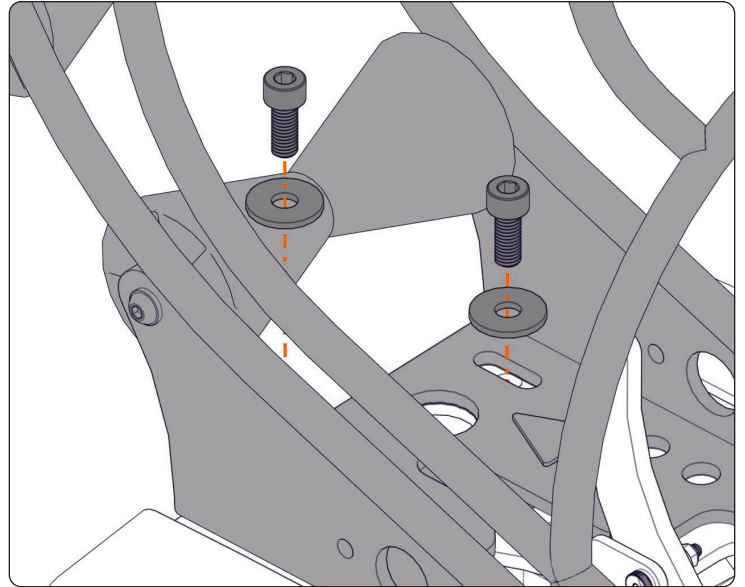
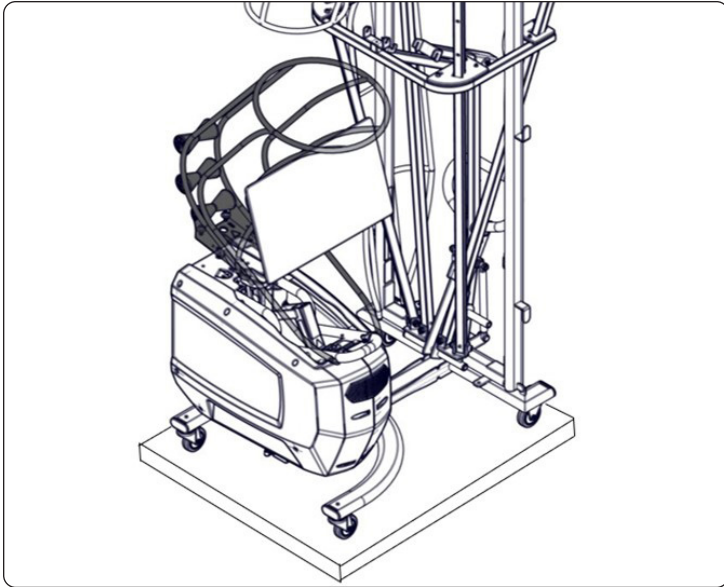

STEP 2: ATTACH BALL DISTANCE KNOB

1. Attach ball distance knob to screw thread.
2. Twist clockwise to tighten and move lever to lower position.

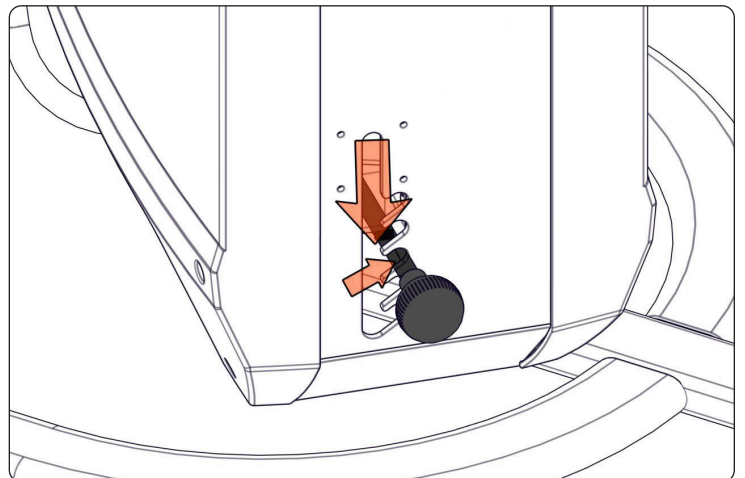
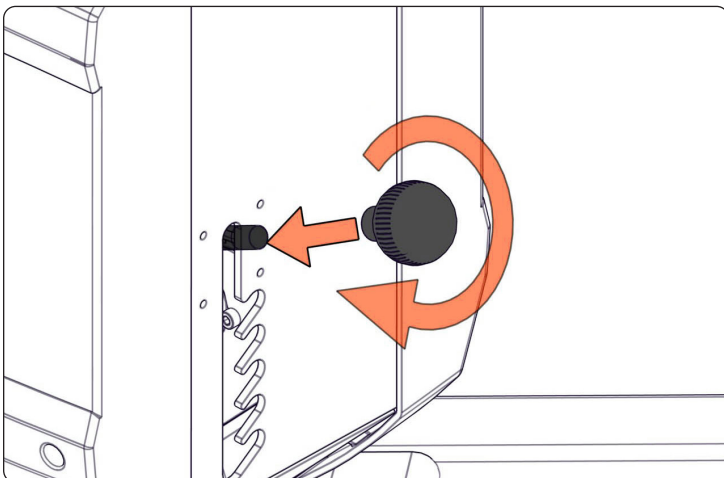

STEP 3: ATTACH PLATE

1. Attach plate using four Washers and four M6 Bolts using the 5mm Allen Wrench.

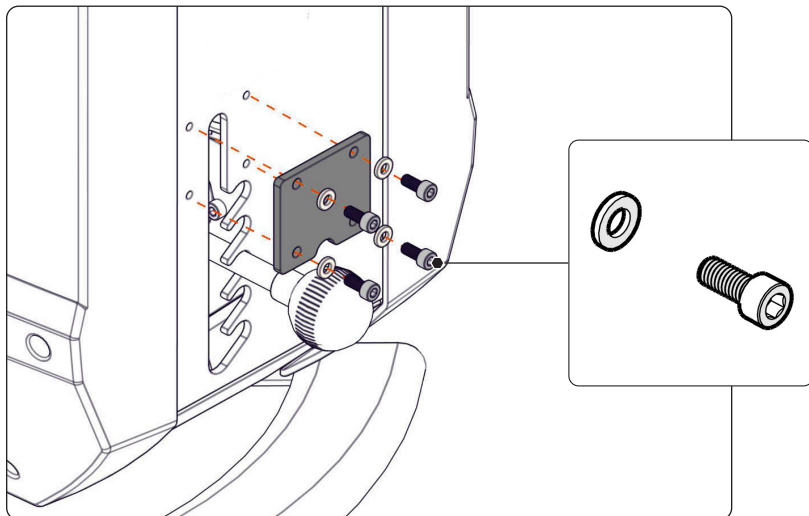

SHOT COUNTER ASSEMBLY

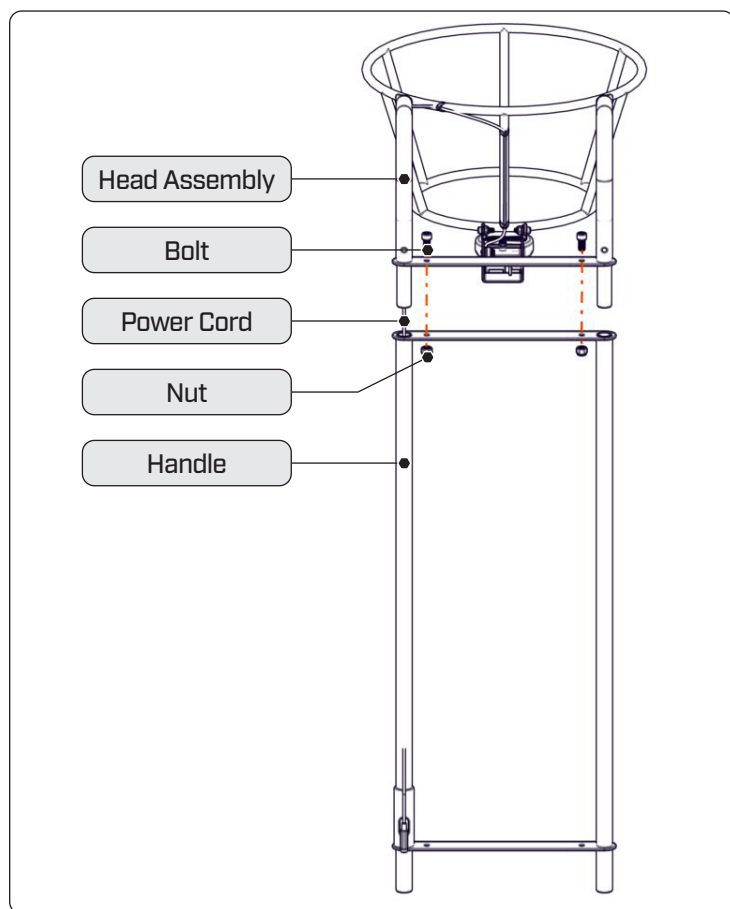

STEP 1: ROUTE POWER CORD

1. Insert power cord from top to bottom in tube of handle, coming out the bottom oval hole.

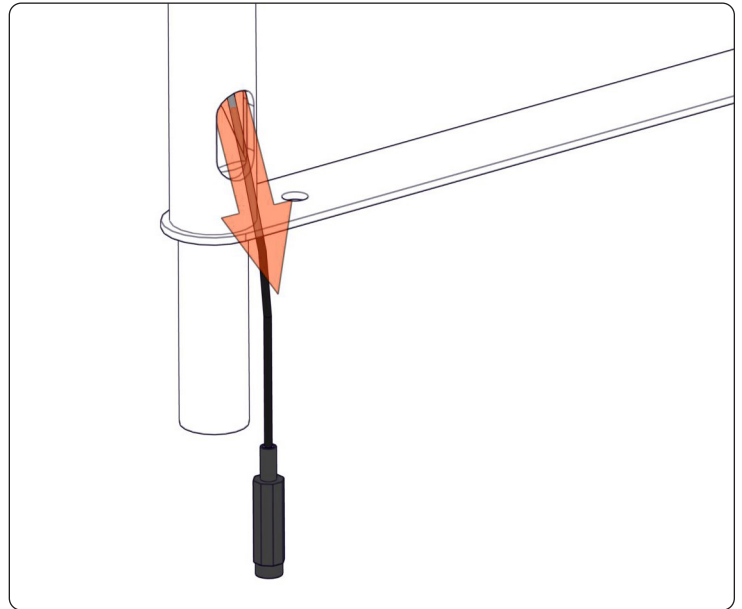
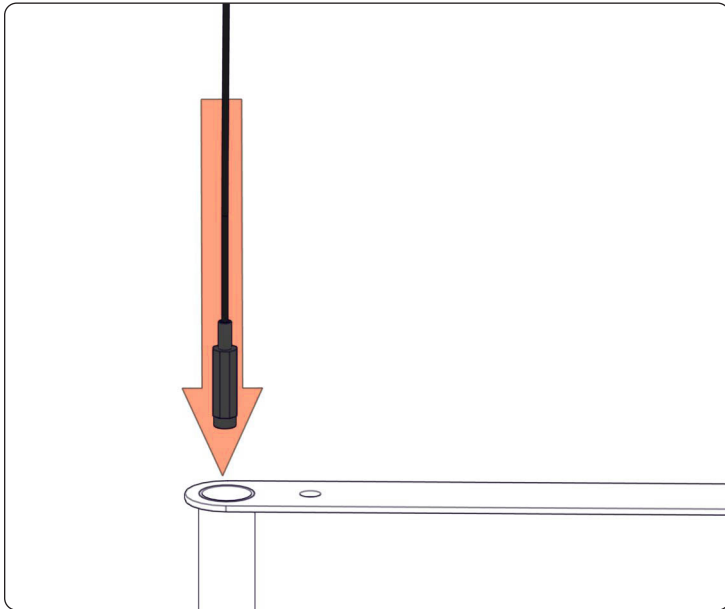

STEP 2: SLIDE AND BOLT TOGETHER

1. Insert Head Assembly into Handle.
2. Bolt together using 8mm Allen Wrench and 17mm Open Wrench.

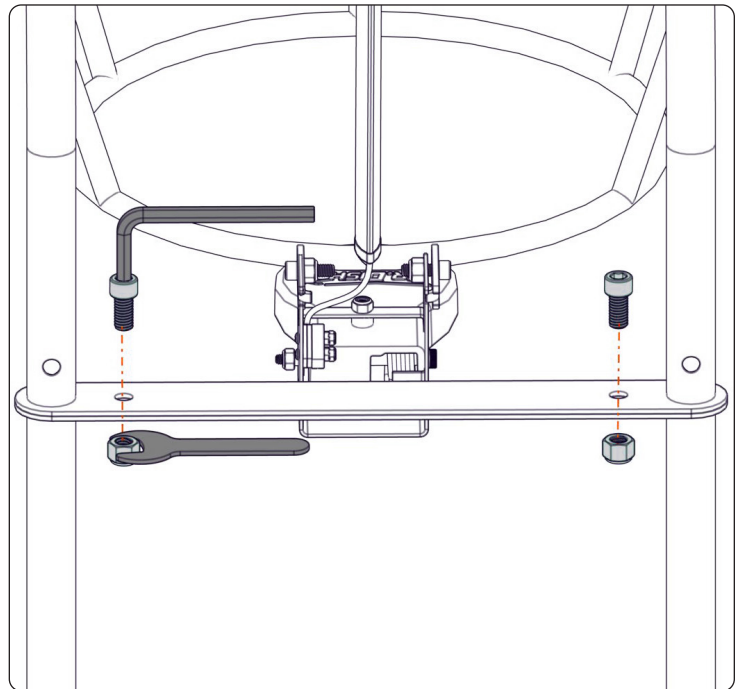
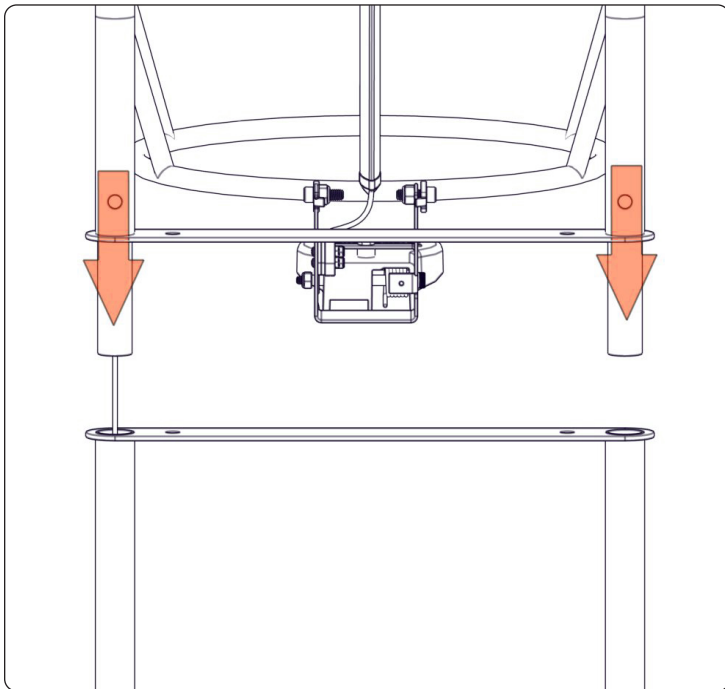

FEATURE LOCATIONS

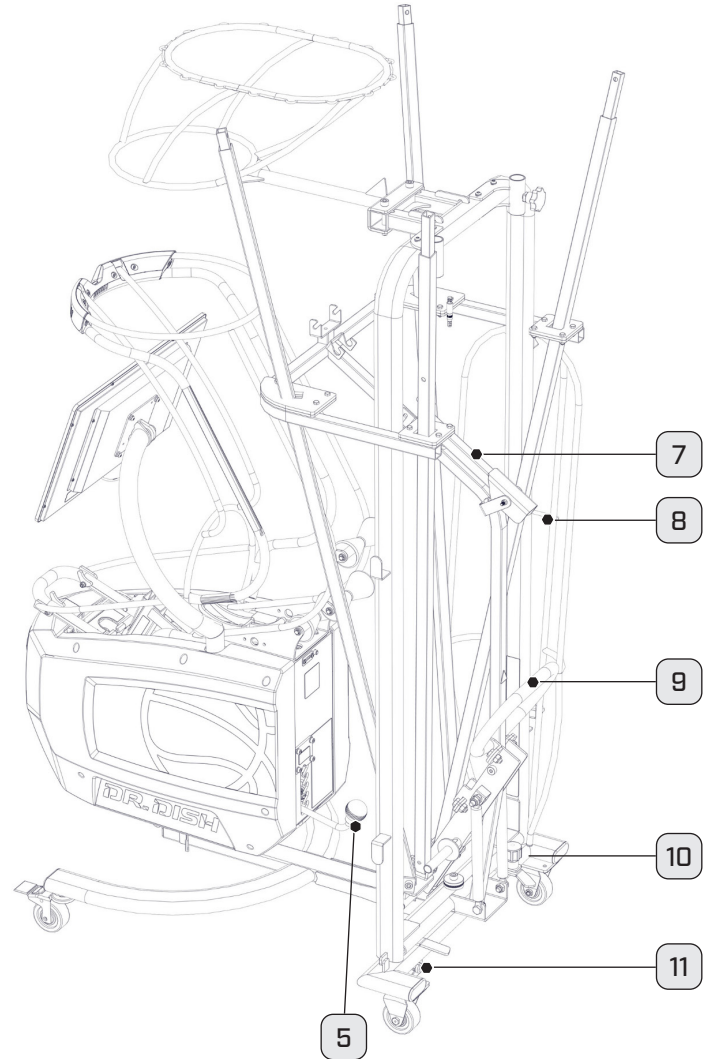
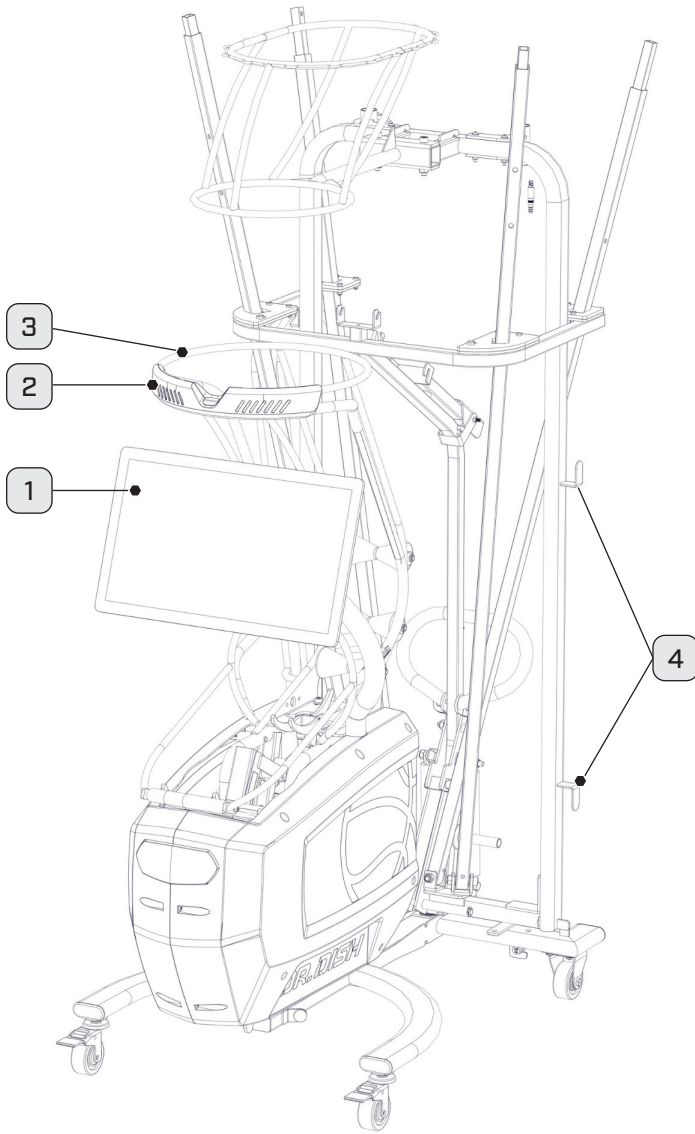

NO.	DESCRIPTION
1	Touchscreen Display
2	Vision Tech Sensor (Arc1 Only)
3	Ball Feeder
4	Extension Cord Holder
5	Ball Distance Adjustment
6	Shot Counter (Not Pictured)

NO.	DESCRIPTION
7	Ramp Catch Arm
8	Swivel Net Ball Ramp
9	Net System Handle
10	Swivel Frame Release Pin
11	Power Plug

NOTE: Accessories available for purchase on page 25.

SHOT COUNTER INSTALLATION

STEP 1: REMOVE SHOT COUNTER

1. Remove Shot Counter from frame. Shot Counter rests on hooks.

TIP: Lift up and out to remove.



STEP 2: PLACE ON FRAME

1. Place Shot Counter on frame. Shot Counter Basket should face forward.



STEP 3: SECURE AND PLUG IN

1. Hand tighten knob and firmly push plugs together.

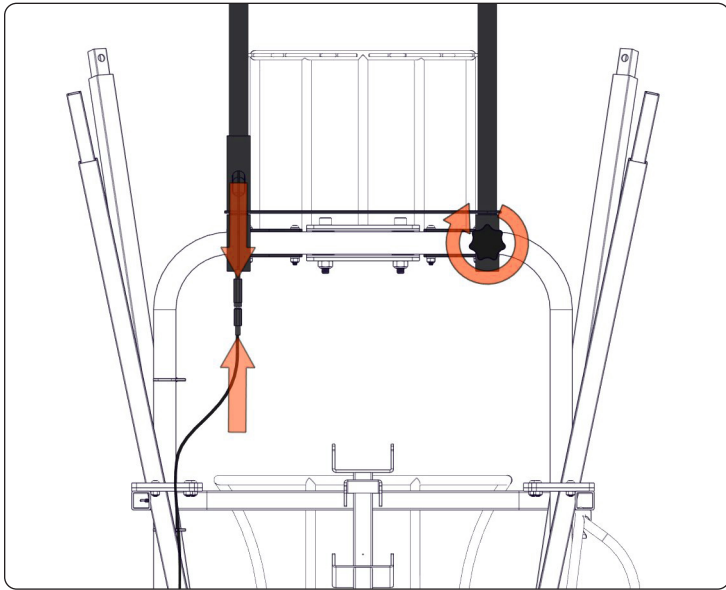

NET SYSTEM

STEP 1: ROTATE MACHINE

NOTE: Machine must be rotated at least 45° in either direction to prevent damage.

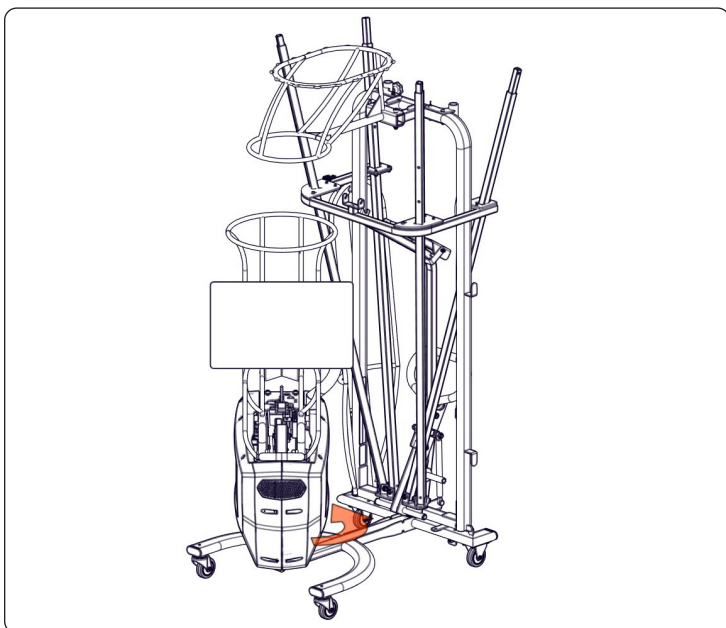

STEP 2: EXTEND POLES

1. Ensure net is not caught on frame. Extend all four poles until they click into place.

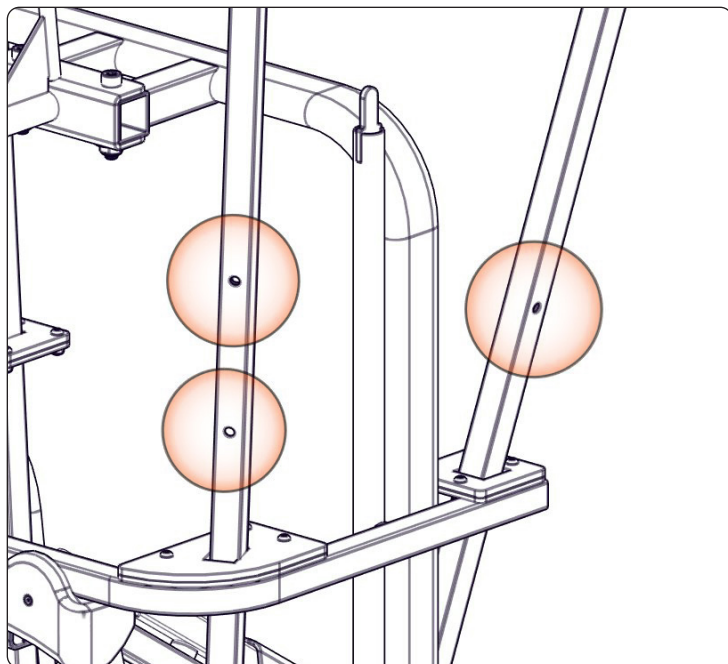
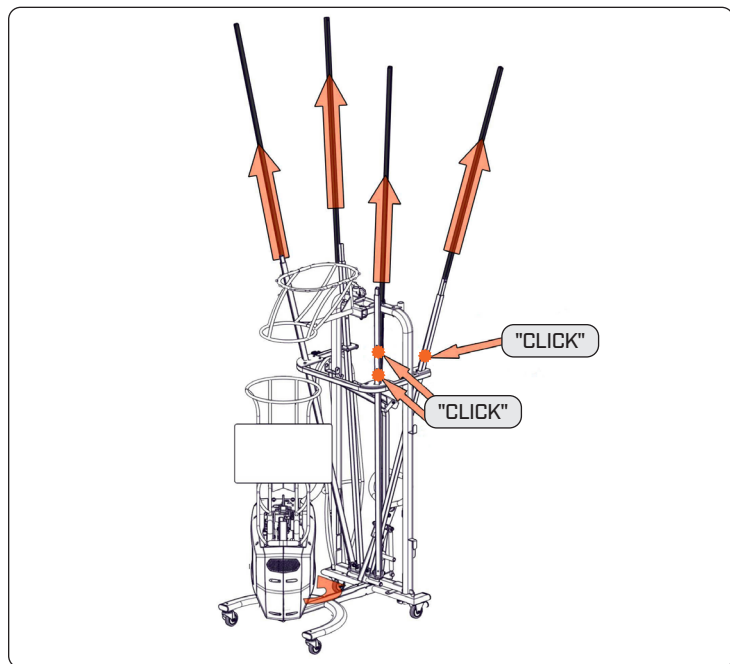

NOTE: Net has a high and low setting. For taller players and three-point shots use higher setting.

STEP 3: RAISE NET

1. Use both hands to rotate handles clockwise to raise net.

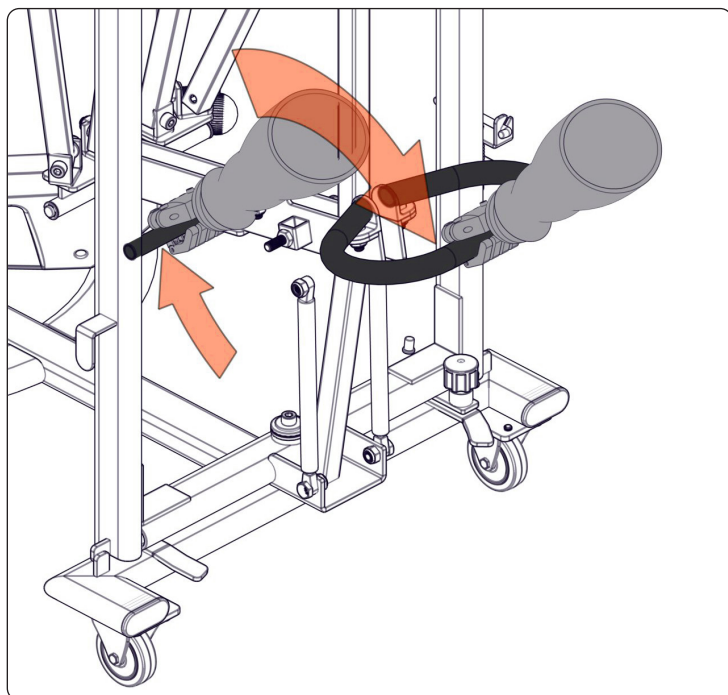
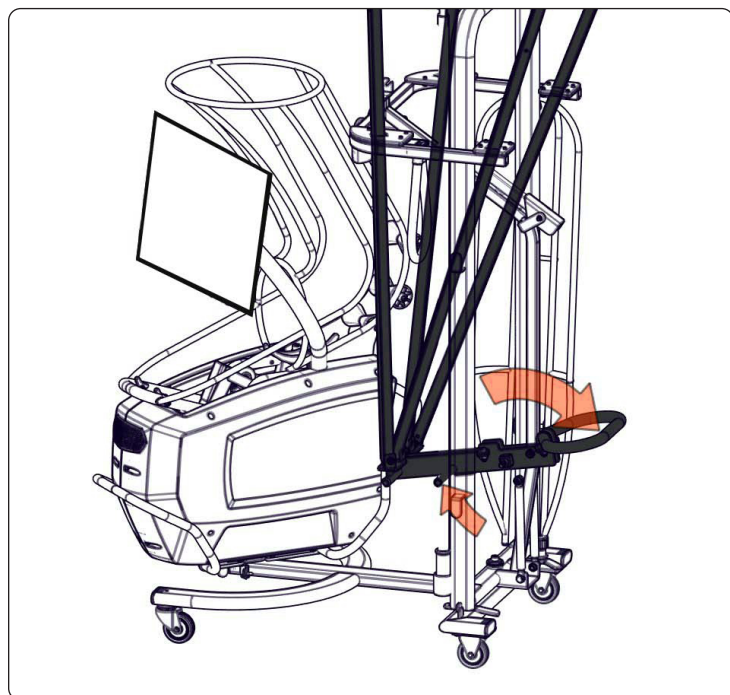

STEP 4: SECURE

1. Flip down safety latch to lock net in up position.

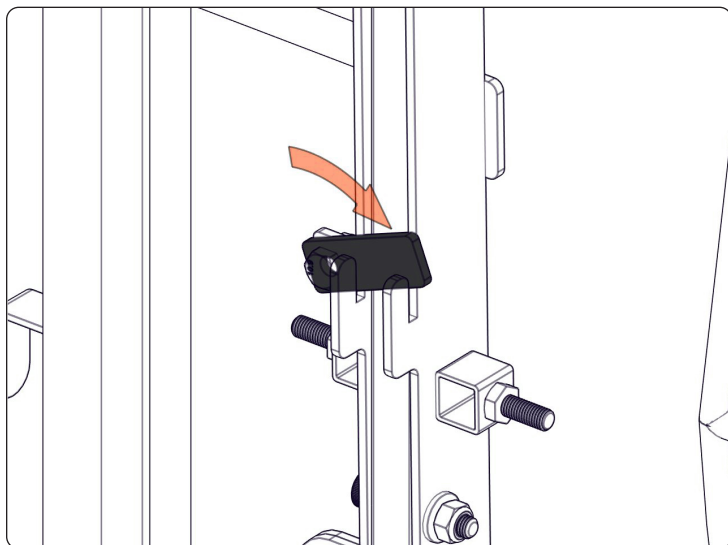

SWIVEL NET SYSTEM

Utilize the Swivel Net System for training away from basket for game-like passes and to develop your inside game [Post Entry Passes].

NOTE: Shot counter is not used for this feature.

STEP 1: ROTATE MACHINE

NOTE: Machine must be rotated at least 45° in either direction to prevent damage.

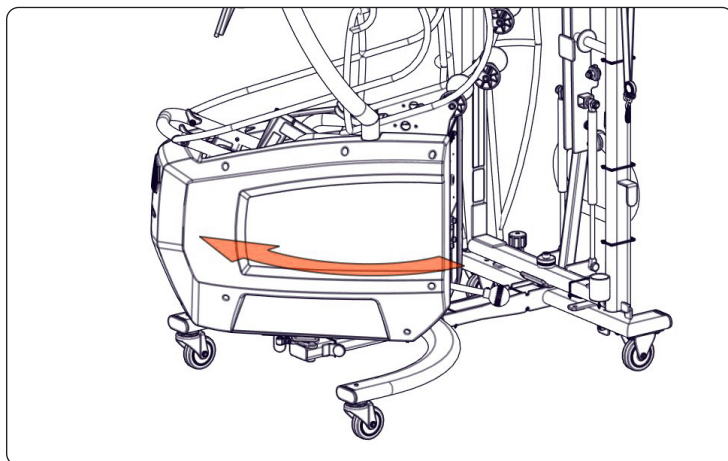

STEP 2: LIFT RELEASE KNOB

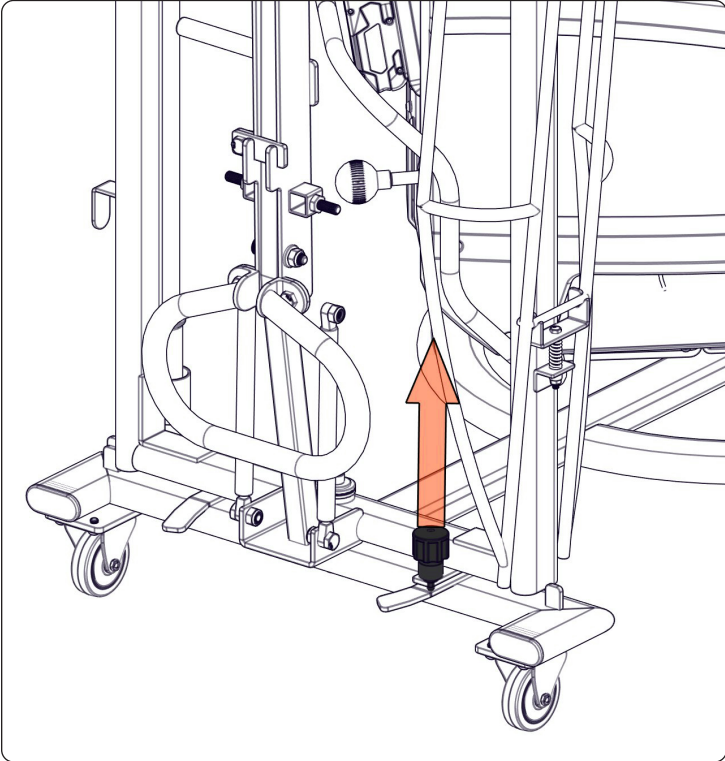

STEP 3: ROTATE FRAME

1. Rotate frame 180° until release knob clicks.

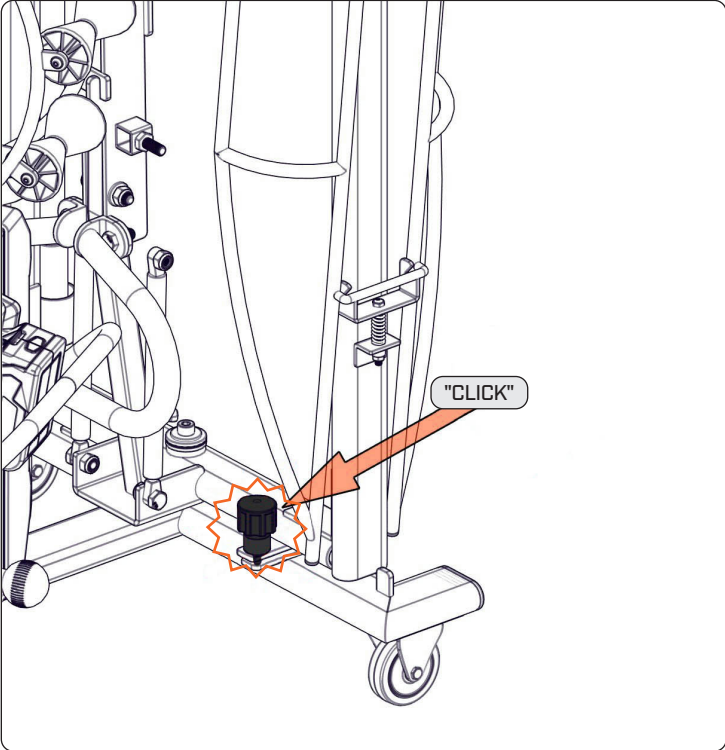

STEP 4: REMOVE BALL RAMP

1. Push down on ball ramp to remove.

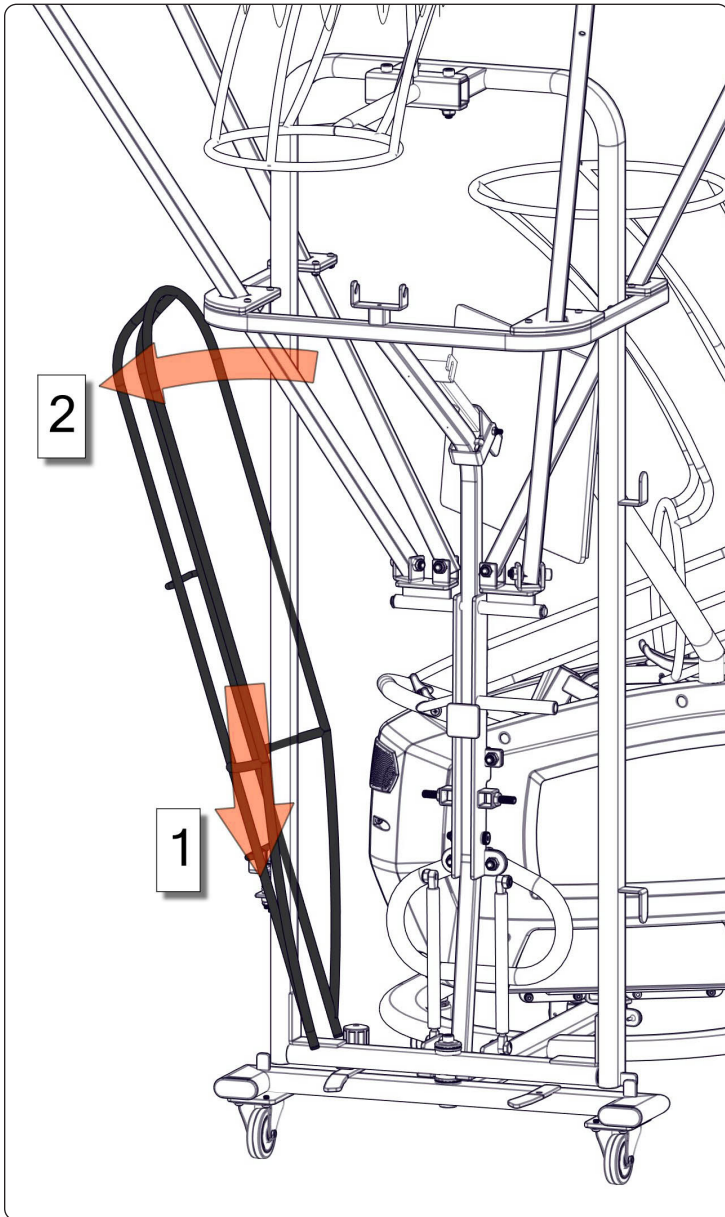

STEP 5: PLACE BALL RAMP IN CATCH ARM

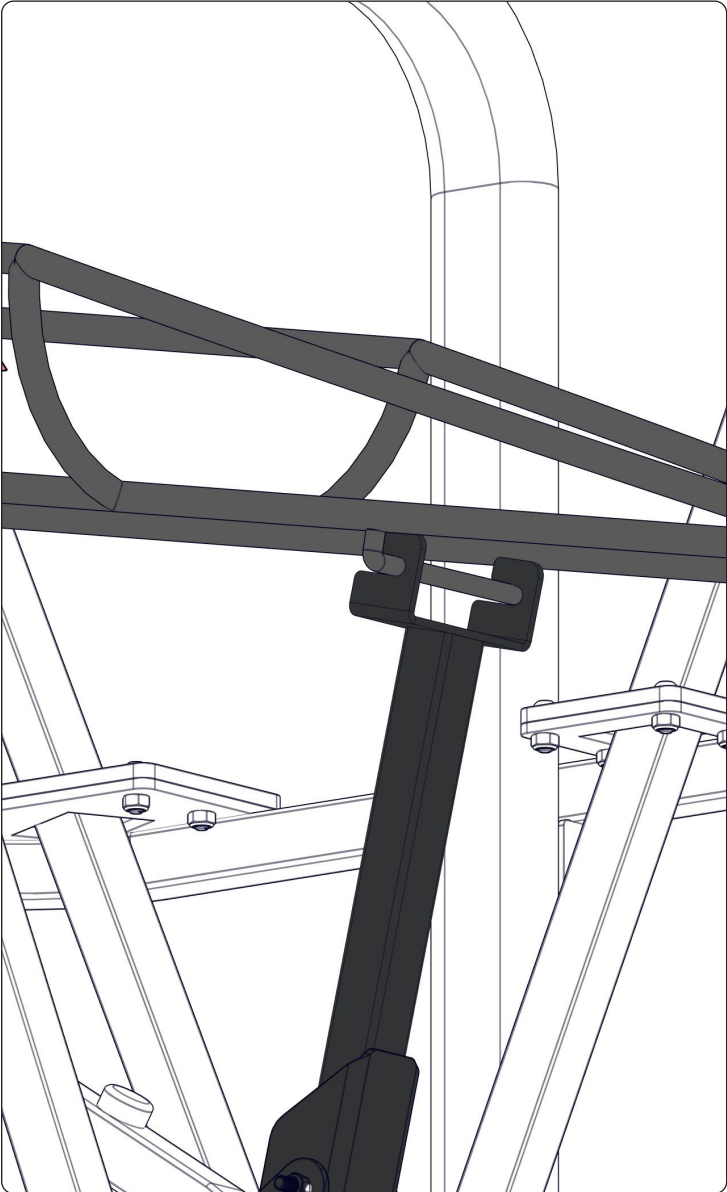
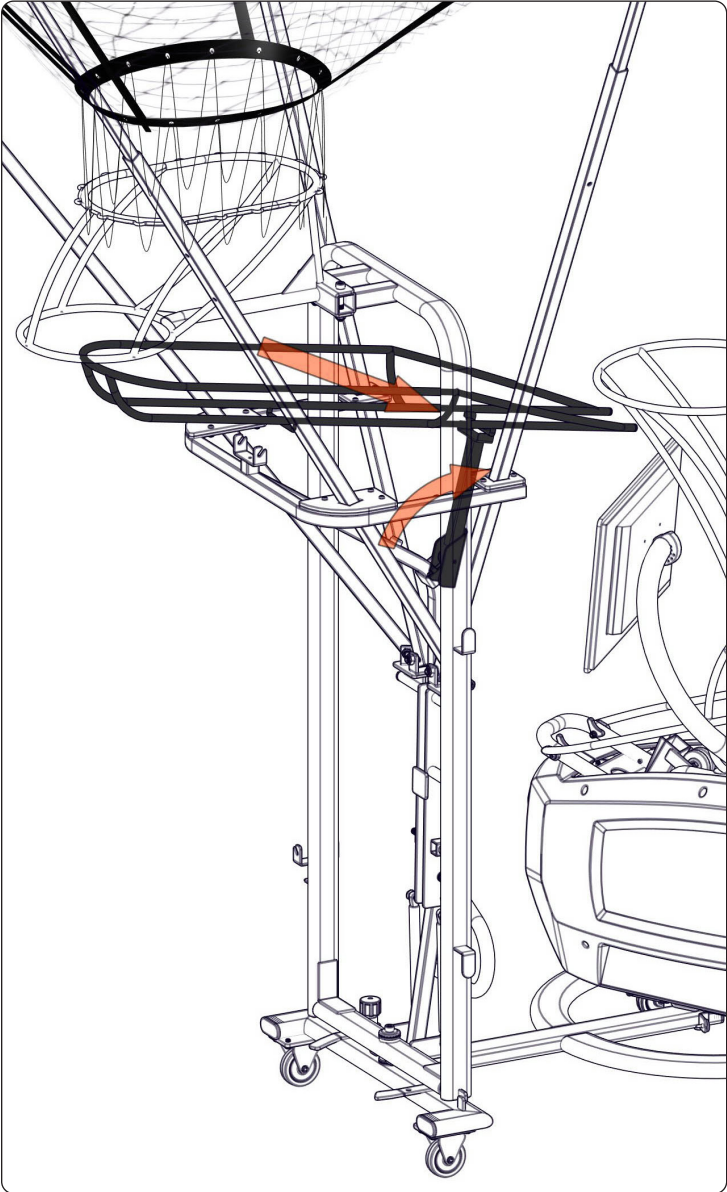

STEP 6: PLACE BALL RAMP IN STATIONARY CATCH

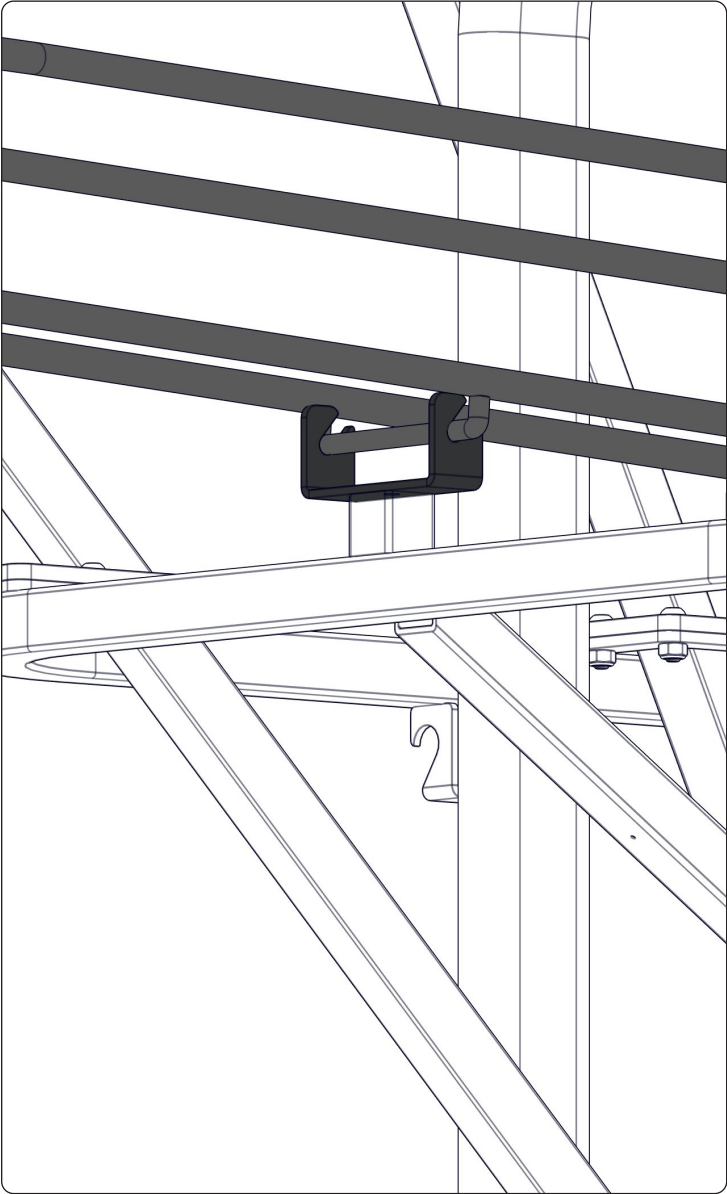
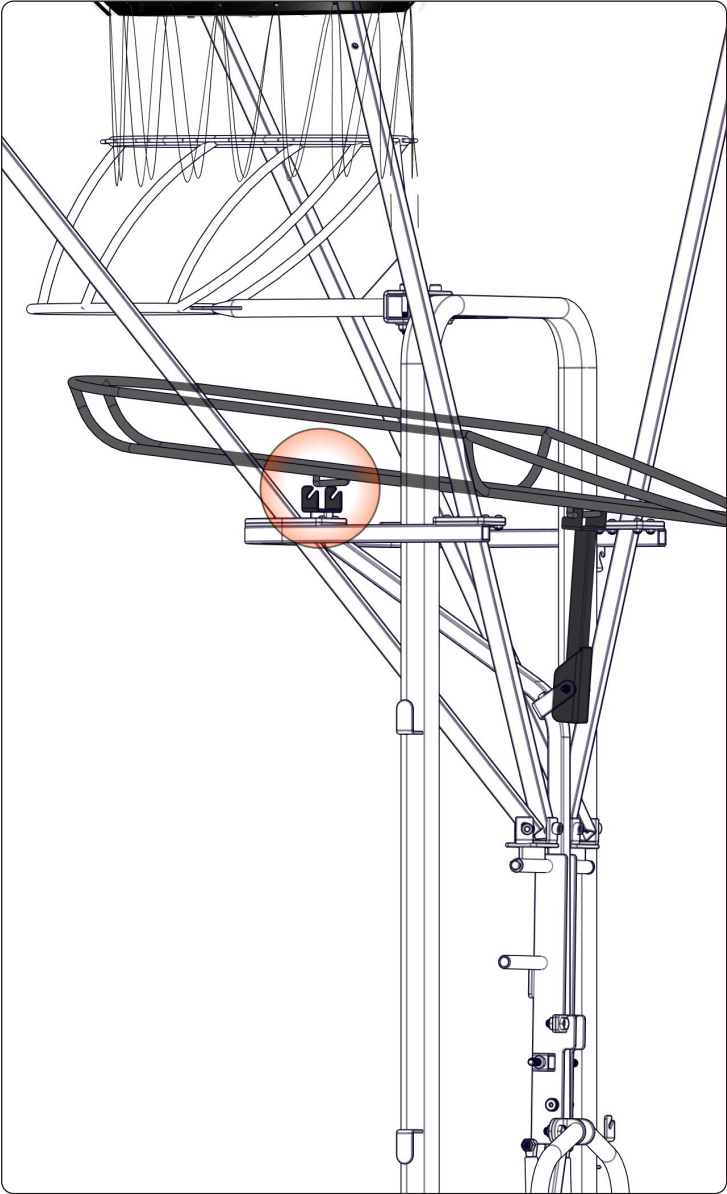

ADJUSTING THROWING DISTANCE

STEP 1: MOVE DISTANCE ADJUSTER

1. Push knob on distance adjuster down to be able to select a different ball launch distance.

NOTE: Distance varies based on player height.

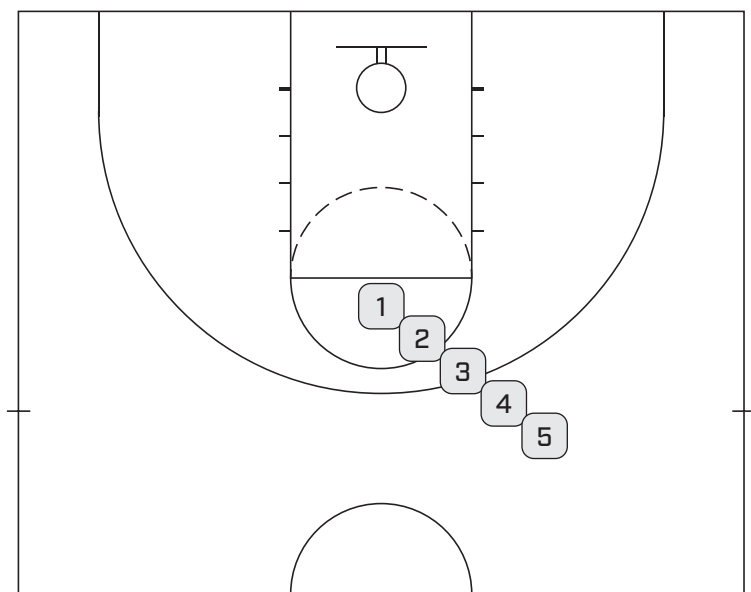
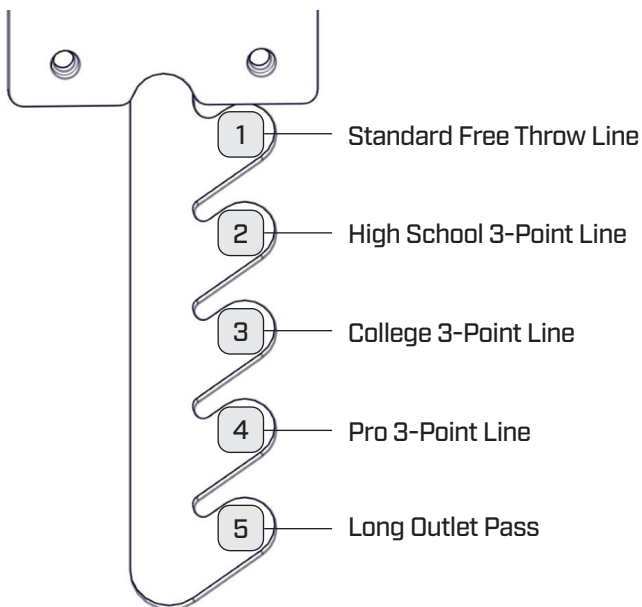
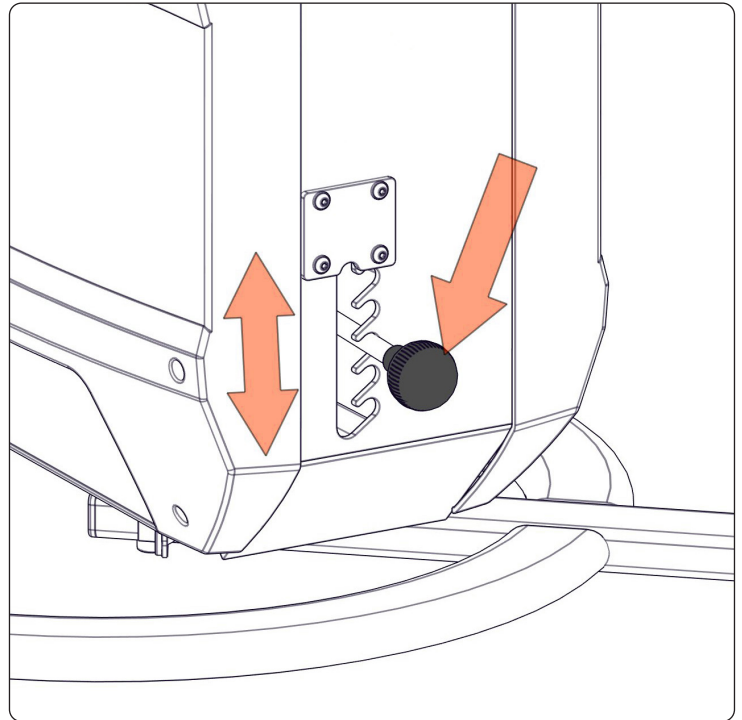
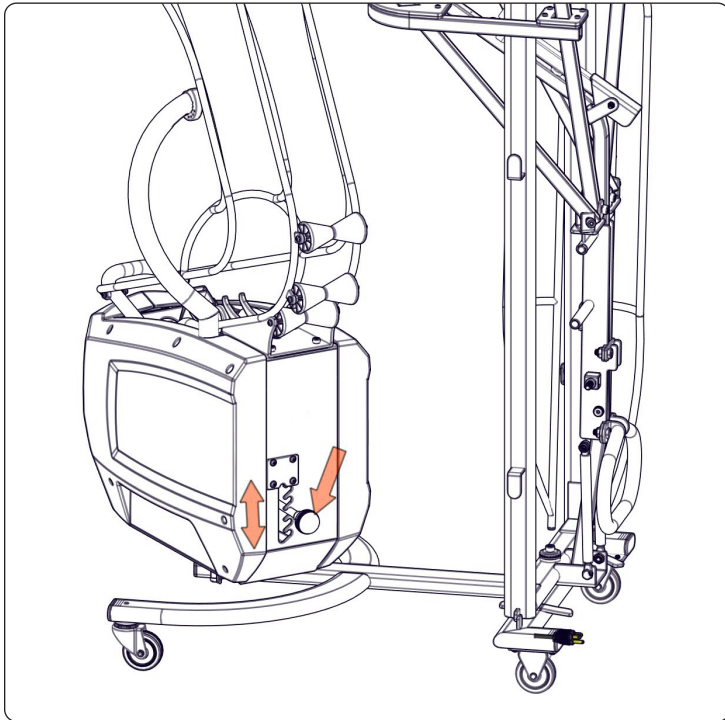

TIPS FOR PLACEMENT ON COURT

POSITIONING MACHINE

Place the Dr. Dish® machine under the hoop until rear net poles are even with the face of the backboard. Center frame of the machine with the center of the backboard.

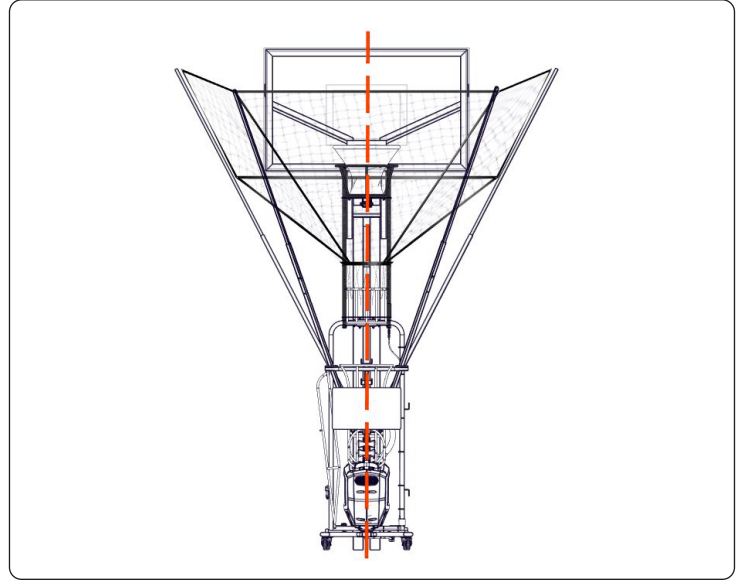
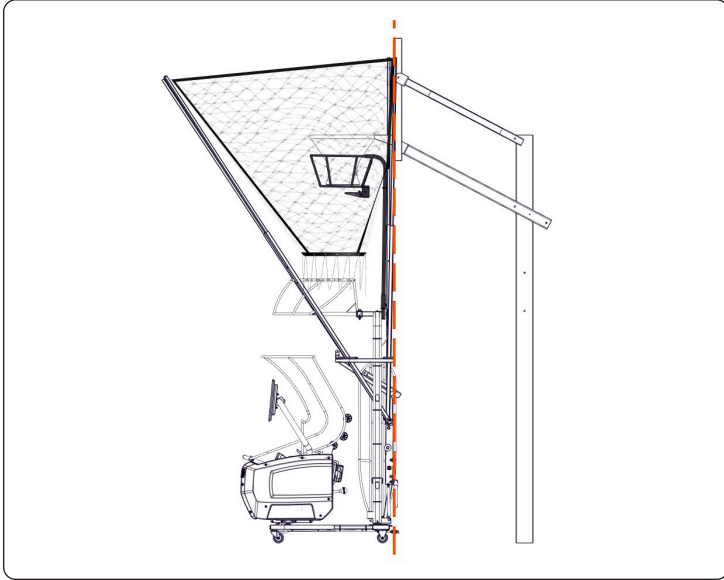

USING AWAY FROM HOOP

Position away from basket set up, with net rotated, for game-like passes and to develop your inside game (post entry passes). See page 16 for set up.

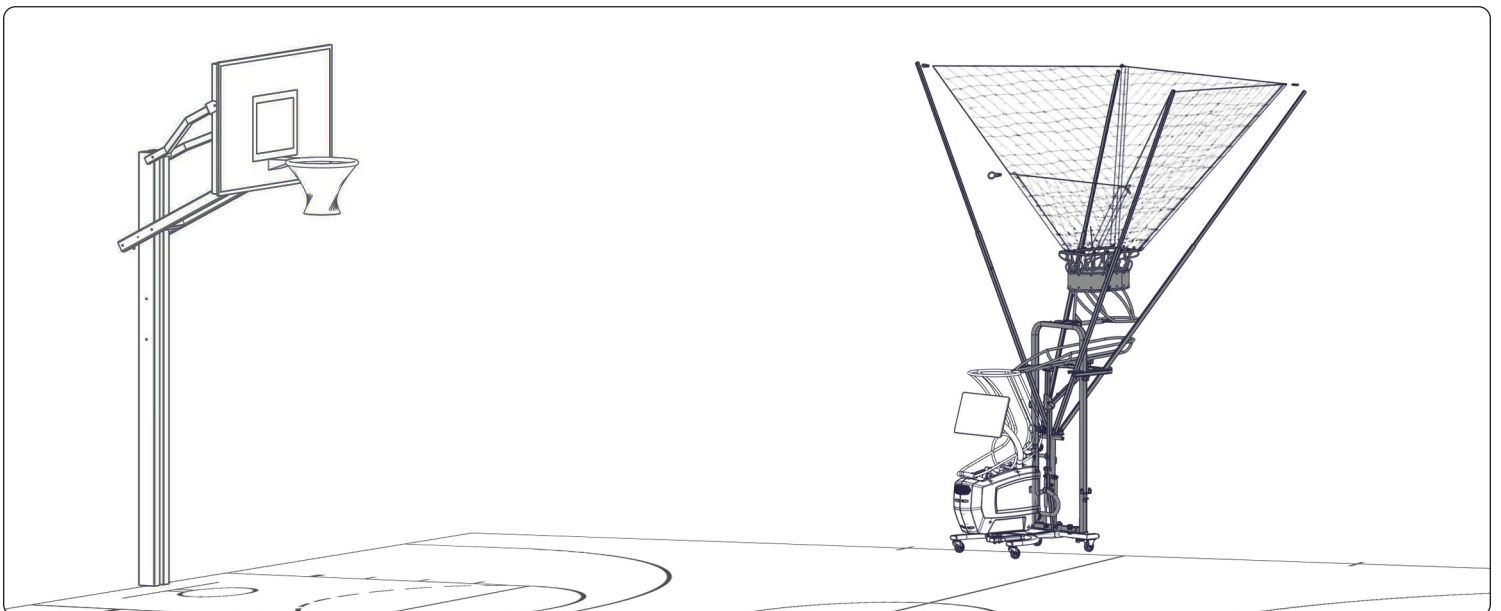

LOCKING WHEELS

Lock from wheel to keep machine from moving.

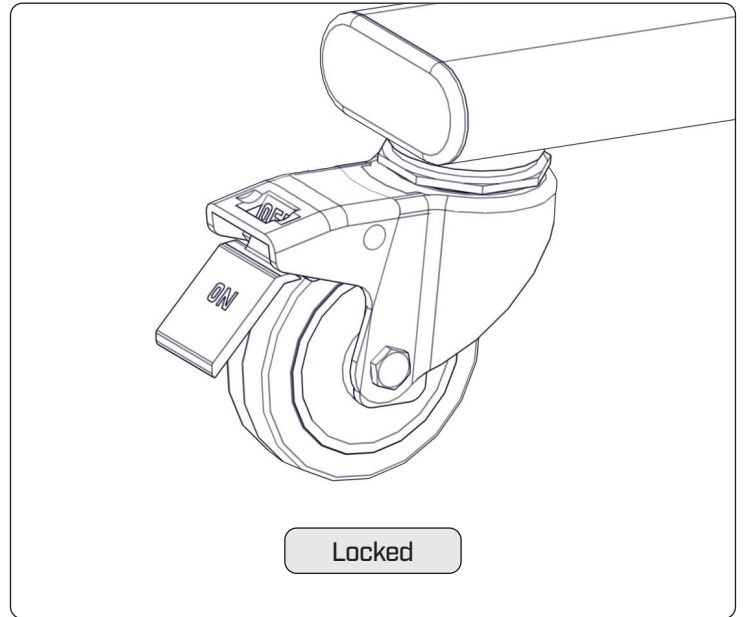
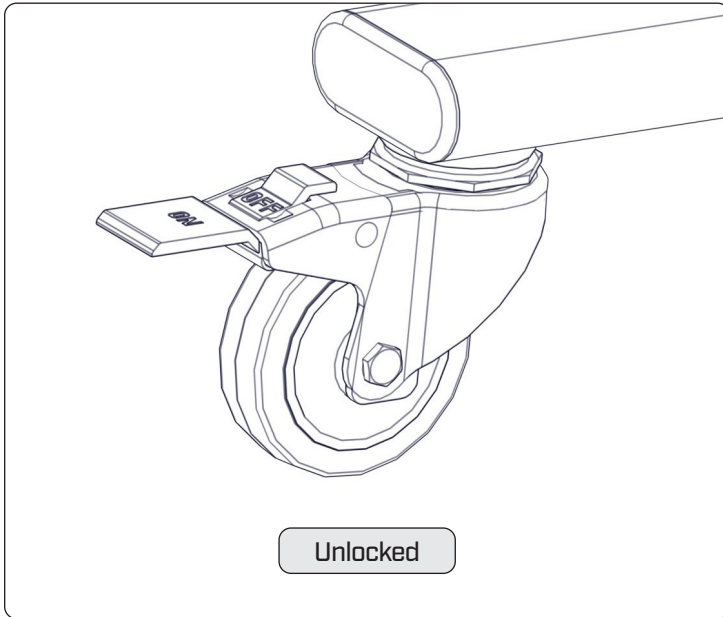

GETTING READY TO WORKOUT

STEP 1: POWER ON

Use extension cord to plug in and power on. Securely attach extension cord to connector under machine. Main on/off power switch is under net frame. This product requires a type W extension cord that is certified and rated for at least 120 V, 14 AWG minimum grounding conductor.

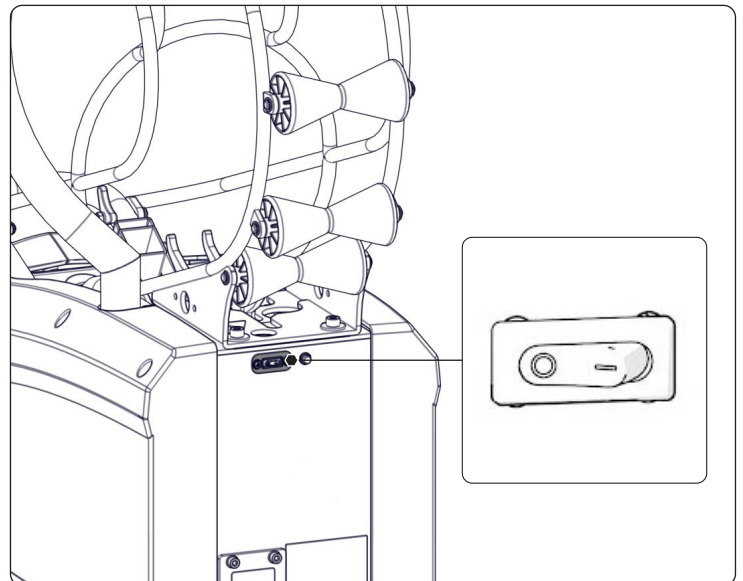
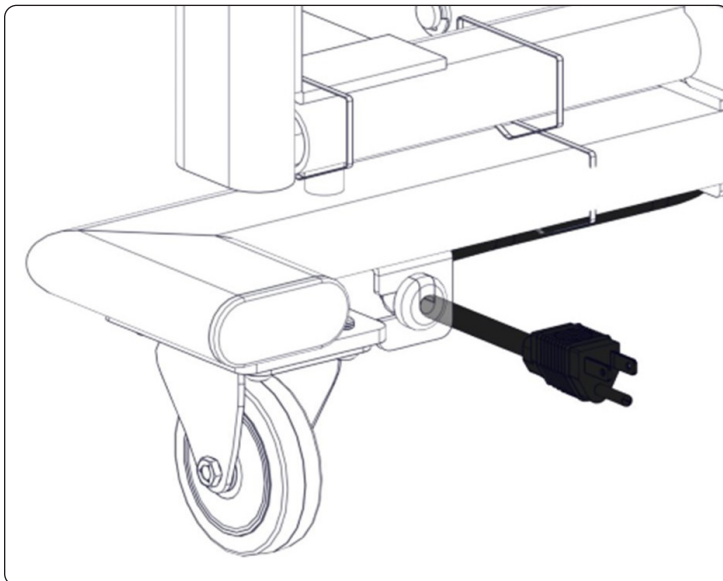

STEP 2: ROTATE MONITOR TO SIDE

Monitor can rotate horizontally and vertically for best viewing position. Screen automatically turns on when machine is powered on. To turn off the screen when the machine is not in use, press the power button on the back, lower right corner. This does not power off the entire machine.

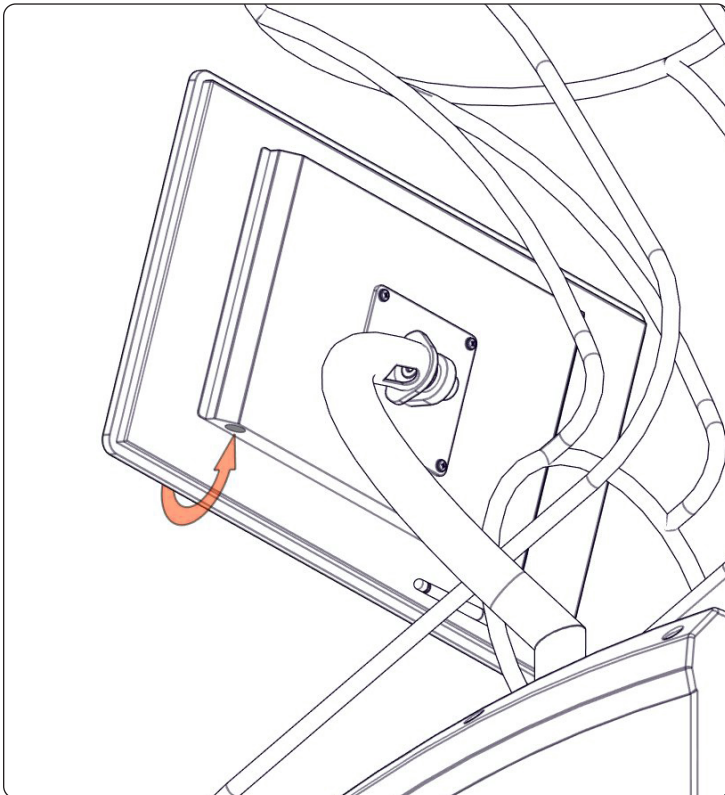
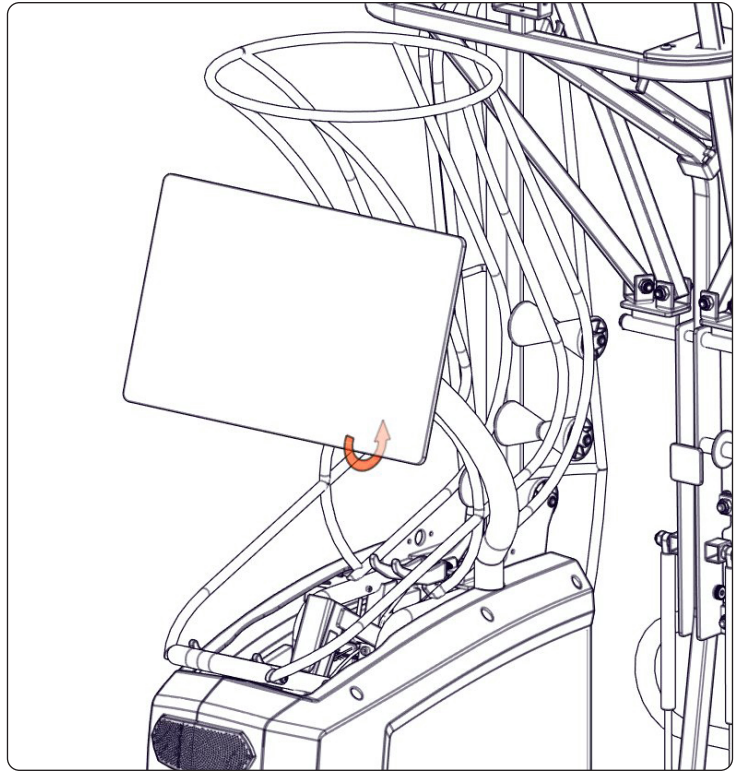
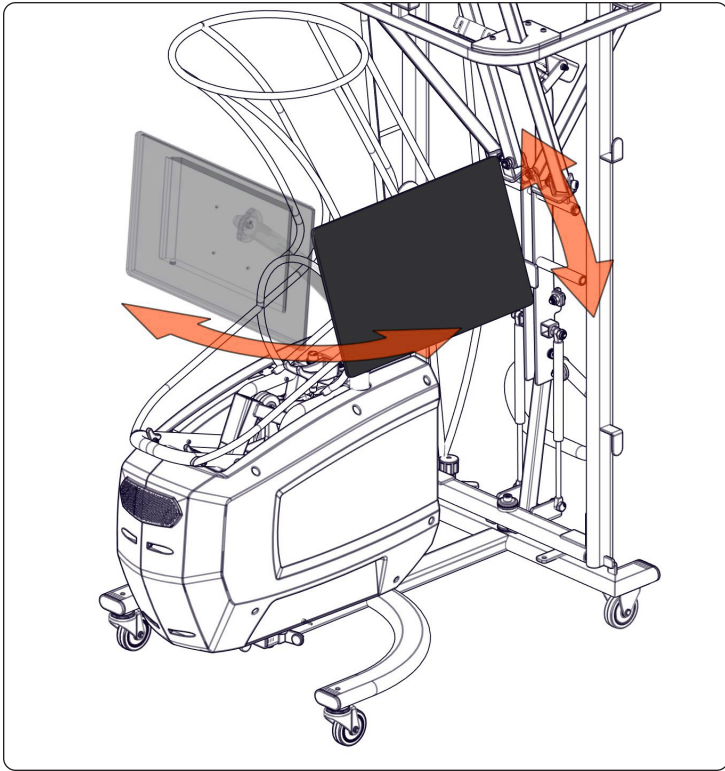

TRACK STATS & TEAM MANAGEMENT

CREATING A DR. DISH® ACCOUNT

ACCESS THE PROFILE MENU

After plugging the machine into a power outlet to turn it on, you'll see a navigation bar on the left side of the screen. Tap the profile jersey icon to open the account creation menu.

CREATE AN ACCOUNT

You can create an account by using an email. Follow the on-screen prompts to enter your details to create your account. This account will allow you to:

- Save and track your shooting stats while using the machine.
- Log in to tms.drdishbasketball.com to manage teams, customize workouts, and access additional features.

DOWNLOAD THE DR. DISH® PLAYER APP

Have your players download the Dr. Dish® Player App from the App Store or Google Play. They can create an account in the app or on the machine and the app will help allow them to set goals, view progress, and more directly from their mobile device.

ACCESSORIES

Full Storage Cover



Dr. Dish® Basketball



21.5" Screen Protector



JBL Sound System



Custom Graphics Kit



All-Terrain Cart



Power Cord



For pricing and more accessory options, visit: DRDISHBASKETBALL.COM/ACCESSORIES

TROUBLESHOOTING AND SUPPORT

After extensive use the net may stretch. Tighten the net by feeding excess bungee cord through the frame working from the front to back on each side. Feed the excess through the cord stops. Cut excess cord off with a scissors.

To ensure each pass is consistent, make sure to use properly inflated basketballs. The machine works best with 4 to 5 basketballs.

If you think you are missing a part or have any questions about set up or usage, please contact the Dr. Dish® Support+ team at drdishbasketball.com/service.

QUESTIONS OR CONCERNS?

Our Dr. Dish® Support+ team is here to help you as you set up and utilize your new Dr. Dish® machine. If you have questions related to set up, troubleshooting or usage contact the Dr. Dish® Support+ team at drdishbasketball.com/service.

Phone: +1 612-412-4410
Email: info@airborneathletics.com
Fax: +1 952-443-8485
Mail: 1701 W 94th St, Suite 225
Bloomington, MN 55431
USA

SCAN FOR SUPPORT

Scan or click the QR code, or visit
DRDISHBASKETBALL.COM/SERVICE



LET'S CONNECT

Download the **DR. DISH® PLAYER APP** and follow [@DRDISHBALL](https://twitter.com/DRDISHBALL) for the latest basketball drills, inspiration, tips, and more. Stay connected and tag [#drdishfam](https://twitter.com/hashtag/drdishfam) to show us how you are putting your Dr. Dish® to work.



A DIVISION OF



DR. DISH™

DR. DISH® Arc1 AND COMPLETE TRAINER+ (CT+)

INSTRUCCIONES DE ENSAMBLE



Rev. A

INSTRUCCIONES DIGITALES

Escanee o haga clic en el código QR, o visite
DRDISHBASKETBALL.COM/SETUP
para ver las instrucciones de configuración en video.



ÍNDICE

INSTRUCCIONES DE SEGURIDAD IMPORTANTES	31
Advertencias	31
Información general	31
Garantía	32
Mantenimiento	33
PARTES Y ESPECIFICACIONES	35
CONFIGURACIÓN INICIAL	36
Paso 1: Conectar el alimentador de pelotas	36
Paso 2: Conectar la perilla de distancia de la pelota	36
Paso 3: Poner la placa	37
ENSAMBLE DEL CONTADOR DE TIROS	37
Paso 1: Insertar el cable de alimentación	38
Paso 2: Deslizar y atornillar juntos	38
UBICACIONES DE LAS FUNCIONES	39
INSTALACIÓN DEL CONTADOR DE TIROS	40
Paso 1: Quitar el contador de tiros	40
Paso 2: Poner en la montura	40
Paso 3: Asegurar y conectar	41
SISTEMA DE LA RED	41
Paso 1: Girar la máquina	41
Paso 2: Extender los postes	42
Paso 3: Subir la red	42
Paso 4: Asegurar	43
SISTEMA DE RED GIRATORIA	43
Paso 1: Girar la máquina	43
Paso 2: Levantar la perilla de liberación	44

Paso 3: Girar la montura	44
Paso 4: Quitar la rampa de la pelota	45
Paso 5: Poner la rampa de la pelota en el brazo de recepción	46
Paso 6: Poner la rampa de la pelota en captura estacionaria	47
AJUSTE DE LA DISTANCIA DE TIRO	48
Paso 1: Mover el ajustador de distancia	48
CONSEJOS PARA LA COLOCACIÓN EN LA CANCHA	49
Posicionamiento de la máquina	49
Uso lejos del aro	49
Bloqueo de ruedas	50
PREPARACIÓN PARA EL ENTRENAMIENTO	50
Paso 1: Encender	50
Paso 2: Girar el monitor hacia un lado	51
MONITOREO DE LAS ESTADÍSTICAS Y MANEJO DEL EQUIPO	52
Como crear una cuenta de Dr. Dish®	52
ACCESORIOS	52
RESOLUCIÓN DE PROBLEMAS Y SOPORTE	53
¿Tiene preguntas o preocupaciones?	53
CONECTEMOS	53

INSTRUCCIONES DE SEGURIDAD IMPORTANTES

ADVERTENCIAS

PUEDEN OCURRIR LESIONES GRAVES MIENTRAS SE USA ESTE PRODUCTO. LEA Y SIGA MINUCIOSAMENTE TODAS LAS ADVERTENCIAS E INSTRUCCIONES DEL PRODUCTO ANTES DE CONTINUAR.

LEA EL MANUAL DEL PROPIETARIO PARA OBTENER UNA LISTA COMPLETA DE LAS INSTRUCCIONES IMPORTANTES PARA EL USO, MANTENIMIENTO Y ALMACENAMIENTO SEGURO Y ADECUADO DE ESTE PRODUCTO.

1. Este no es un juguete y se diseñó para el uso de adultos o con la supervisión de adultos.
2. No toque las partes móviles. Mantenga las manos, los dedos y otras partes del cuerpo alejados de posibles puntos de pellizco para evitar el riesgo de sufrir lesiones graves.
3. Revise para asegurarse de que todas las correas, pines, bloqueos, sujetadores y otros dispositivos de seguridad estén en su lugar antes del uso.
4. No intente mover, ajustar la altura ni plegar el sistema del tablero de baloncesto mientras este producto esté en uso.
5. Asegúrese de que haya un espacio libre adecuado en todos los lados de este producto. Tenga cuidado al caminar, correr o saltar debajo o alrededor de este producto.
6. Debido a que este producto contiene partes metálicas, nunca juegue baloncesto ni se pare cerca de este producto durante una tormenta o si observa truenos o relámpagos.
7. No use este producto con redes de metal, use solo redes de nailon o poliéster.
8. No use este producto de manera inadecuada ni para propósitos no previstos.
9. No modifique ni altere de otro modo ningún elemento ni componente de este producto.
10. Siempre haga un calentamiento adecuado y no exija demasiado al usuario con ningún programa de ejercicios.
11. Use únicamente los aditamentos que recomienda o vende el fabricante.
12. No deje en el exterior ni lo exponga a la lluvia ni a la humedad.
13. Para desconectar, apague todos los controles y quite el enchufe de la toma de corriente.
14. No quite el cable eléctrico que está conectado a la montura base de la máquina.
15. Para desenchufar, sujete el enchufe. No desenchufe tirando del cable.
16. Desenchufe de la toma de corriente cuando no esté en uso y antes de hacer cualquier servicio o limpieza.
17. No opere la máquina si tiene algún daño, por ejemplo, si se dañó el cable eléctrico o el enchufe, después de una falla de la máquina, si se cayó o se dañó de otra manera. Llame al fabricante para su evaluación, reparación o para hacer ajustes eléctricos o mecánicos.
18. Consulte la página 33 para obtener información sobre el mantenimiento de prevención. Si se necesita más mantenimiento, comuníquese con el fabricante.
19. Esta máquina incorpora una conexión a tierra para fines funcionales únicamente.

20. Una sola persona puede mover el Dr. Dish® sobre una superficie plana y nivelada. Si se mueve sobre una pendiente, se recomienda que lo hagan dos personas.

21. El Dr. Dish® debe usarse en una superficie plana y nivelada.

ATENCIÓN

ESTE NO ES UN JUGUETE Y SE DISEÑÓ PARA EL USO DE ADULTOS O CON LA SUPERVISIÓN DE ADULTOS.

ADVERTENCIAS

PARA REDUCIR EL RIESGO DE DESCARGA ELÉCTRICA, DESENCHUFE ANTES DE LIMPIAR O HACER EL MANTENIMIENTO.

INSTRUCCIONES DE CONEXIÓN A TIERRA

Este aparato debe estar conectado a tierra. En caso de mal funcionamiento o si se descompone, la conexión a tierra proporciona un camino de menor resistencia para la corriente eléctrica, reduciendo el riesgo de descargas eléctricas. Este aparato está equipado con un cable que tiene un conductor de conexión a tierra y un enchufe de conexión a tierra. El enchufe debe conectarse a una toma de corriente apropiada, que esté correctamente instalada y conectada a tierra de acuerdo con los códigos y ordenanzas locales. Si el conductor de conexión a tierra está mal conectado puede correr el riesgo de una descarga eléctrica. Consulte con un electricista calificado si tiene dudas sobre si el aparato está correctamente conectado a tierra. No modifique el enchufe que le entregaron con el aparato. Nunca quite la clavija de conexión a tierra del enchufe. Si está dañado, pídale al fabricante que lo repare antes de usarlo. Si el enchufe no encaja en la toma de corriente, haga que un electricista calificado instale una toma de corriente adecuada.

INFORMACIÓN GENERAL

SEGURIDAD PERSONAL

Para reducir el riesgo de lesiones graves, lea todas las precauciones e instrucciones importantes de este manual y todas las advertencias del producto antes de usarlo. Es responsabilidad del propietario asegurarse de que todos los usuarios de este producto tengan la información adecuada sobre todas las advertencias y precauciones. Use el producto únicamente como se describe en este manual.

Airborne Athletics® no asume ninguna responsabilidad por lesiones personales ni daños a la propiedad por o durante el uso de este producto.

CONSIDERACIONES MÉDICAS Y SOBRE EL EJERCICIO

Jugar baloncesto o participar en un entrenamiento de baloncesto se considera ejercicio. Un médico debe aprobar el ejercicio frecuente y vigoroso antes de iniciarlo.

El calentamiento es una parte importante de su entrenamiento y debe hacerse al inicio de cada sesión, ya que reduce el riesgo de lesiones. Prepare su cuerpo para los ejercicios más agotadores calentando y estirando los músculos, aumentando la circulación y la frecuencia cardíaca y liberando más oxígeno a los músculos.

Si surge algún malestar durante el uso del producto, se recomienda a las personas que dejen de hacer ejercicio y consulten a un médico. Durante cualquier rutina de ejercicio, el consumo de una cantidad adecuada de líquidos es fundamental para evitar la deshidratación. Se anima a las personas a trabajar a su propio ritmo durante las rutinas de ejercicio.

SUPERVISIÓN DE ADULTOS

Mantenga a los niños lejos del producto cuando no haya supervisión. Se necesita la supervisión de un adulto todo el tiempo durante el uso de este producto.

Asegúrese de que sean adultos los que ensamblen e instalen este producto.

DIRECTRICES DE USO DEL PRODUCTO

Inspeccione el Dr. Dish® antes de usarlo para asegurarse de que funciona adecuadamente.

Es necesario tener un almacenamiento adecuado y un mantenimiento habitual para garantizar la larga duración y el rendimiento del producto. Inspeccione con regularidad y apriete adecuadamente todas las partes del producto para evitar daños y garantizar la seguridad.

GARANTÍA

¿A QUIÉN CUBRE ESTA GARANTÍA?

Airborne Athletics, Inc.® (“Airborne Athletics”, “nosotros” o “nos”) extiende esta garantía limitada (la “garantía”) para usted, un comprador que compró un producto de Dr. Dish® nuevo o reconstruido de fábrica o accesorios nuevos de la marca Dr. Dish® directamente de nosotros. La garantía lo cubre únicamente a usted, el comprador original del producto. La garantía no se puede ceder ni transferir a ningún comprador ni usuario posterior y no está disponible para productos comprados a cualquier fuente que no sea Airborne Athletics® ni un distribuidor autorizado.

¿QUÉ CUBRE ESTA GARANTÍA?

Esta garantía cubre defectos del producto que usted compró a una tienda autorizada de Airborne Athletics® (el “producto”) de la siguiente manera. Airborne Athletics® garantiza que el producto no tenga defectos de material ni de mano de obra y que, según el uso normal y previsto, funcione sustancialmente de acuerdo con la documentación y las especificaciones técnicas de nuestro producto. Se exige un comprobante de compra del producto como una condición para la cobertura según esta garantía y podría ser necesario hacer una conexión en línea para garantizar la funcionalidad completa.

¿QUÉ NO CUBRE ESTA GARANTÍA?

Independientemente de lo mencionado arriba, la garantía no cubre:

- Daño o pérdida de acceso como resultado de la terminación o suspensión de su cuenta de Airborne®.
- Pérdida de datos y cualquier costo asociado con la recuperación de datos.
- Desgaste normal y ruptura.
- Defectos o mal funcionamiento que tenga durante o por causa de un uso que no se ajusta a la documentación ni a las especificaciones técnicas del producto.
- Daños causados por mal uso, accidente, negligencia,

abuso, alteración, modificación inadecuada o no autorizada o manipulación.

- Daños a su propiedad, casa, paredes o pisos que pudieran ser el resultado de la instalación o por quitar el producto.
- Producto revendido.
- Daños causados por el mantenimiento o la reparación inadecuados o hechos incorrectamente.
- Daños causados por la instalación, reubicación o desinstalaciones inadecuadas.
- Daños causados durante el envío o la entrega.
- Producto o partes del producto devueltos sin un número de Autorización de devolución de material [RMA].
- Uso comercial del producto Dr. Dish® Home y el Producto IC3®.
- Software y funcionalidad del software.

¿CUÁL ES EL PERÍODO DE LA GARANTÍA?

El período de la garantía comienza en la fecha de envío del producto y dura el período especificado para el producto en cuestión:

PRODUCTO	PERÍODO DE LA GARANTÍA
Dr. Dish® Commercial (Rebel+, All-Star+, CT+, & Arc1)	Cobertura de 5 años o 2 millones de tiros (lo que ocurra primero) para partes y envío nacional estándar de dichas partes. Mano de obra no incluida.
Reconstruido de fábrica Dr. Dish® Commercial (Rebel, Rebel+, All-Star+, CT+, & Arc1)	Cobertura de 3 años o 1 millón de tiros (lo que ocurra primero) para partes y envío nacional estándar de dichas partes.
Dr. Dish® Home y Dr. Dish® Home reconstruido de fábrica	Cobertura de 2 años para partes y envío nacional estándar de dichas partes. Mano de obra no incluida.
Dr. Dish IC3®	Cobertura de 1 año* para partes. Mano de obra no incluida. <i>* Ciertos países en la Unión Europea (UE) pueden tener una cobertura de 2 años para partes, excluyendo la mano de obra.</i>
Accesorios Dr. Dish®	Cobertura de 1 año* para partes. Mano de obra no incluida. <i>* Ciertos países en la Unión Europea (UE) pueden tener una cobertura de 2 años para partes, excluyendo la mano de obra.</i>

REGISTRE SU PRODUCTO

Visite drdishbasketball.com/register para completar el registro y asegurar la cobertura de la garantía adecuada.

¿CÓMO PRESENTA UN RECLAMO?

Visite drdishbasketball.com/service para reportar cualquier problema del producto y abrir un reclamo según la garantía. Nuestro equipo se comunicará con usted para intentar ayudarlo a resolver su problema. Si el problema no puede tratarse de manera remota, Airborne Athletics® podría enviar a un técnico general para hacer una investigación más extensa y solucionar el problema.

Si su producto tiene un defecto o mal funcionamiento cubierto por esta garantía, Airborne Athletics® reparará, reemplazará o reembolsará el producto a la entera discreción de Airborne Athletics®. Si Airborne Athletics® determina que un producto debe reemplazarse, el reemplazo puede ser un producto nuevo o remanufacturado. Airborne Athletics® podría no devolverle el producto original, Airborne Athletics® tampoco puede garantizar el reemplazo o reparación del producto sin el riesgo o la pérdida de los datos almacenados en el producto original.

No devuelva ningún producto a Airborne Athletics® sin antes recibir un número de Autorización de devolución de material (RMA) e instrucciones sobre cómo proceder. Airborne Athletics® puede exigirle que dé un comprobante de compra o que cumpla otros requisitos antes de recibir el servicio de garantía.

¿QUÉ LEY RIGE LA GARANTÍA?

Las leyes del estado de Minnesota, EE. UU., rigen esta garantía, sin dar efecto a ningún conflicto de las leyes ni principios que podría darse por la aplicación de la ley de otra jurisdicción.

AIRBORNE ATHLETICS® RENUNCIA EXPRESAMENTE A CUALQUIER OTRA GARANTÍA, TANTO EXPRESA COMO IMPLÍCITA, INCLUYENDO CUALQUIER GARANTÍA DE COMERCIABILIDAD O IDONEIDAD PARA UN PROPÓSITO PARTICULAR.

AIRBORNE ATHLETICS® Y CUALQUIER PROVEEDOR DE SERVICIOS O DISTRIBUIDOR EXTERNO NO SERÁN RESPONSABLES POR LAS DEFICIENCIAS DE RENDIMIENTO CAUSADAS O CREADAS POR USTED U OTROS A LOS QUE USTED PERMITA USAR EL PRODUCTO. AIRBORNE ATHLETICS® NO GARANTIZA QUE EL RENDIMIENTO DE SU EQUIPO SEA ININTERRUMPIDO, NO TENGA ERRORES NI SEA TOTALMENTE SEGURO. AIRBORNE ATHLETICS® Y CUALQUIER PROVEEDOR O DISTRIBUIDOR EXTERNO NO SERÁN RESPONSABLES POR LAS INTERRUPCIONES DEL SERVICIO CAUSADAS POR FALLA DEL EQUIPO, OTRO SOFTWARE O SERVICIOS QUE NO PRESTA AIRBORNE ATHLETICS® O SUS PROVEEDORES O DISTRIBUIDORES EXTERNOS, O FALLA EN COMUNICACIONES, CORTES DE ENERGÍA U OTRAS INTERRUPCIONES SOBRE LAS QUE AIRBORNE ATHLETICS® O SUS PROVEEDORES O DISTRIBUIDORES NO TIENEN EL CONTROL COMPLETO, AUNQUE AIRBORNE ATHLETICS® O SUS PROVEEDORES O DISTRIBUIDORES EXTERNOS TENGAN CONOCIMIENTO O SE REPORTE LA POSIBILIDAD DE DICHA PÉRDIDA. EN CASO DE ALGÚN ERROR U OMISIÓN DEL SISTEMA, LA ÚNICA OBLIGACIÓN DE AIRBORNE ATHLETICS® SERÁ PROCESAR UNA CORRECCIÓN DEL ERROR U OMISIÓN SEGÚN SEA RAZONABLEMENTE NECESARIO.

AIRBORNE ATHLETICS® NO ASUME NINGUNA RESPONSABILIDAD POR NINGÚN DAÑO ESPECIAL, INDIRECTO, INCIDENTAL, PUNITIVO O CONSECUENTE DE NINGÚN TIPO, INCLUYENDO, ENTRE OTROS, LA PÉRDIDA DE GANANCIAS O INGRESOS, PÉRDIDA DE DATOS, PÉRDIDA DE USO DEL PRODUCTO, COSTO DE REEMPLAZO O SUSTITUCIÓN DEL ARTÍCULO O PÉRDIDA DE USO DURANTE EL PERÍODO EN QUE EL PRODUCTO SE REEMPLACE O REPARE. ADEMÁS, AIRBORNE ATHLETICS® NO SERÁ RESPONSABLE ANTE USTED POR NINGÚN DAÑO ESPECIAL, CONSECUENTE, INCIDENTAL, INDIRECTO O PUNITIVO DE NINGÚN TIPO EN ABSOLUTO, INCLUSO SI SE AVISÓ A AIRBORNE ATHLETICS® SOBRE LA POSIBILIDAD DE TALES DAÑOS, POR CUALQUIER RECLAMO QUE SURJA O ESTÉ RELACIONADO A ESTA DECLARACIÓN DE GARANTÍA, INDEPENDIEMENTE DE LA FORMA DE ACCIÓN, YA SEA POR CONTRATO, AGRAVIO (INCLUYENDO NEGLIGENCIA), RESPONSABILIDAD DEL PRODUCTO, PÉRDIDA DE INGRESOS, PÉRDIDA DE BENEFICIOS, PÉRDIDA DE DATOS O PRIVACIDAD, O CUALQUIER OTRA CAUSA DE ACCIÓN O TEORÍA LEGAL O EQUITATIVA. EN NINGÚN EVENTO LA RESPONSABILIDAD DE AIRBORNE ATHLETICS® POR CUALQUIER

RECLAMO QUE SURJA O ESTÉ RELACIONADO CON ESTA GARANTÍA EXCEDERÁ EL PRECIO PAGADO POR USTED POR LA COMPRA DEL PRODUCTO, INDEPENDIEMENTE DE LA FORMA DE ACCIÓN, YA SEA POR CONTRATO, AGRAVIO (INCLUYENDO NEGLIGENCIA), RESPONSABILIDAD DEL PRODUCTO, PÉRDIDA DE INGRESOS, PÉRDIDA DE GANANCIAS, PÉRDIDA DE DATOS O PRIVACIDAD, O CUALQUIER OTRA CAUSA DE ACCIÓN O TEORÍA LEGAL O EQUITATIVA.

MANTENIMIENTO

IMPORTANTE: ¡Evite el daño! El uso excesivo puede necesitar intervalos de servicio más frecuentes Use las siguientes programaciones para hacer el mantenimiento de rutina de su máquina. Un mantenimiento adecuado ayudará a garantizar el rendimiento general y la larga duración de la máquina. Nuestros videos de mantenimiento están disponibles en línea y ofrecen una demostración paso a paso de los siguientes intervalos.

*** Antes de hacer cualquier inspección interna, la máquina debe desconectarse para garantizar la seguridad. En las máquinas modelo Dr Dish®, asegúrese de que el brazo lanzador esté en la posición más adelantada para evitar un lanzamiento accidental durante la inspección.***

ADVERTENCIAS

PARA REDUCIR EL RIESGO DE DESCARGA ELÉCTRICA, DESENCHUFE ANTES DE LIMPIAR O HACER EL MANTENIMIENTO.

Los tiros totales pueden encontrarse yendo a la configuración en la pantalla de la máquina y buscando Tiros totales.

INTERVALOS DE SERVICIO

Prueba de adaptación después de 2,000 tiros

- Revise todos los tornillos de la cubierta (ajústelos si es necesario)
- Revise los tornillos de montaje de la pantalla táctil (ajústelos si es necesario)
- Revise los tornillos de montaje de las ruedas de delante y de atrás (ajústelos si es necesario)
- Inspeccione que todos los cables/alambres visibles estén seguros (reemplace las bridas si es necesario)

Semanalmente (diariamente durante períodos de uso intenso)

- Limpie la máquina (se recomienda un limpiador multiusos)
- Sople el interior de la máquina con aire comprimido (se recomienda aire enlatado usado para electrónicos, teclados, computadoras, etc.)
- Inspeccione si hay cables/alambres sueltos (reemplace las bridas si es necesario)
- Manténgalo limpio

Cada 20,000 tiros o anualmente

- Revise todos los tornillos de la cubierta (ajústelos si es necesario)
- Revise los tornillos de montaje de la pantalla táctil (ajústelos si es necesario)
- Verifique que la conexión del cable de alimentación esté ajustada
- Revise la función de giro de la pantalla táctil (ajuste si es necesario)
- Revise los tornillos de montaje de las ruedas de delante y de atrás (ajústelos si es necesario)
- Quite cualquier residuo de las ruedas

- Inspeccione que todos los cables/alambres visibles estén seguros (reemplace las bridas si es necesario)
- Revise todos los sensores y fotocélulas para asegurarse de que estén limpios y fir óptico esté limpios y firmemente sujetos
- Revise la tensión de la red
- Revise las conexiones del arnés del contador (inspección visual de enchufes y cables dañados)
- Revise la tensión del eje del sistema de red/tornillo del eje
- Inspección visual del alimentador superior y la cabeza del contador para detectar posibles roturas por presión

Cada 75,000 tiros o cada 2 años

- Quite las cubiertas e inspeccione visualmente los componentes
- Sople el interior de la máquina con aire comprimido (se recomienda aire enlatado usado para electrónicos, teclados, computadoras, etc.)
- Limpie el interior de la máquina (se recomienda un limpiador multiusos)
- Inspeccione el manejo de cables/alambres (reemplace las bridas si es necesario)
- Verifique que todas las conexiones del arnés a la tarjeta de alimentación estén seguras
- Asegúrese de que las terminales del bloque terminal de la fuente de alimentación estén ajustadas
- Revise todos los sujetadores visibles, asegurándose de que estén presentes y ajustados
- Revise los engranajes del motor de rotación y los tornillos de montaje
- Inspeccione visualmente las aberturas del interruptor de lengüeta (asegúrese de que los interruptores estén seguros)
- Verifique que los parachoques del brazo de lanzamiento estén intactos y ajustados (Cantidad: 2 parachoques azules inferiores y cantidad: 1 parachoques superior negro/naranja)

Cada 150,000 tiros o cada 5 años

- Inspeccione todos los rodillos blancos internos (reemplácelos si es necesario)
- Revise los rodamientos tanto de la máquina como del sistema de red
- Revise el tornillo del brazo de lanzamiento (quítelos y engráselos si es necesario)
- Reemplace los parachoques del brazo de lanzamiento (Cantidad: 2 parachoques azules inferiores y cantidad: 1 parachoques superior negro/naranja)
- Inspeccione todos los componentes internos en busca de desgaste excesivo

¿MÁS PREGUNTAS?

Si tiene preguntas o quiere comenzar el proceso de servicio, comuníquese con nosotros a drdishbasketball.com/service



PARTES Y ESPECIFICACIONES

ESPECIFICACIONES DEL PRODUCTO

Dimensiones del almacenamiento del producto: 48" x 32" x 78"
(L x An x Al)
Peso del producto: 296 lbs

ESTÁNDARES APLICABLES

ASTM F2276-10

Especificación estándar para equipos de fitness

ESPECIFICACIONES DE LA FUENTE DE ALIMENTACIÓN

Entrada de energía: 115Vac a 7A o 230Vac a 4A

Frecuencia: 50/60hz

Potencia de salida: 24Vdc, 350W

ESPECIFICACIONES DE WI-FI Y BLUETOOTH

Generación de Wi-Fi: Wi-Fi 5 / IEEE 802.11a/b/g/n/ac

Bluetooth: BT 5.4

Wi-Fi de 2,4 GHz: 2,4000-2,4835 GHz / Canales 1-13

Wi-Fi de 5 GHz: 5,150-5,850 GHz / Canales 36-64, 100-144, 149-165

NOTA: Si va a usar un enchufe de 230V, comuníquese con el fabricante antes de enchufar la máquina, consulte la página 53.

COMPONENTES EN LA CAJA

Quite todas las bridas de embalaje que están asegurando el contador, la rampa de pelotas y los postes de la red antes de su uso. Un cortador de cables puede ser útil.

Placa de distancia de la pelota

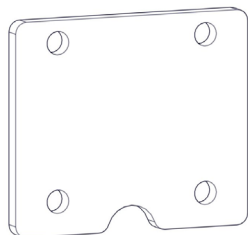

Tornillo M6 [x4]
Tornillo M8 [x2]
Tornillo M10 [x2]

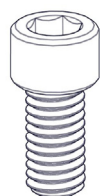

Perilla de distancia

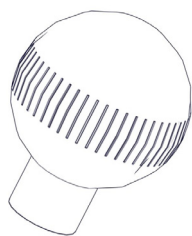

Arandela M6 [x4]
Arandela M8 [x2]



Tuerca M10 [x2]

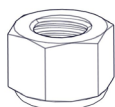

Llave Allen de 5mm
Llave Allen de 6mm
Llave Allen de 8mm

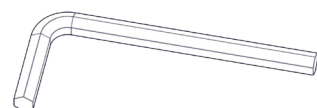

Llave abierta de 17 mm

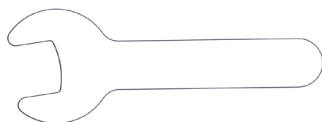

ARTÍCULOS EN LA MONTURA DE LA RED

Quite todas las bridas de embalaje que están asegurando el contador, la rampa de pelotas y los postes de la red antes de su uso. Un cortador de cables puede ser útil.

Cabeza del contador de tiros con cable

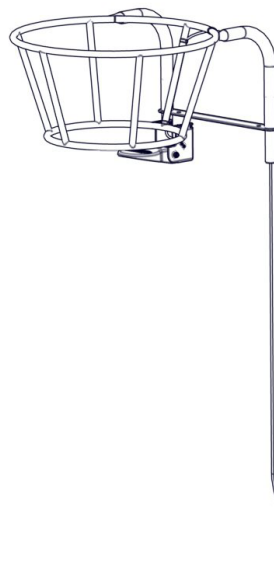

Sujetador del contador de tiros

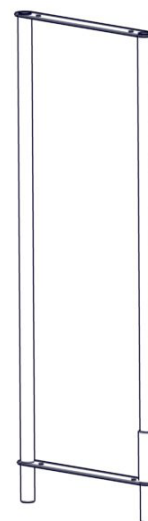

HERRAMIENTAS ÚTILES

Cuchillo o tijeras de uso general

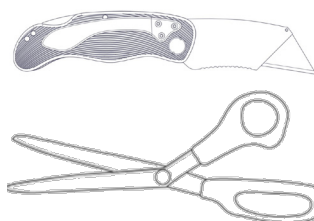

Socket de 17 mm

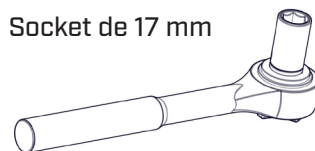

¿HAY PARTES PERDIDAS O FALTANTES? Comuníquese con nosotros a drdishbasketball.com/service

NOTA: Accesorios disponibles para su compra en la página 52.

CONFIGURACIÓN INICIAL

NOTA: Las imágenes de este manual ilustran la máquina CT+. Los pasos de configuración son idénticos para ambas máquinas, pero la máquina Arc1 se muestra exclusivamente en la página 39.

PASO 1: CONECTAR EL ALIMENTADOR DE PELOTAS

1. Conecte el alimentador de pelotas mientras la máquina aún esté sobre el pallet.
2. Instale el alimentador de pelotas usando dos arandelas y dos tornillos MB con la llave Allen de 6 mm.

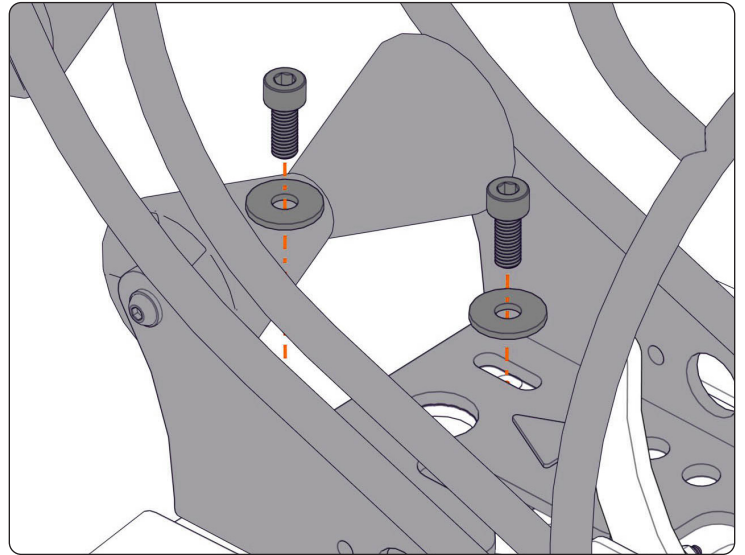
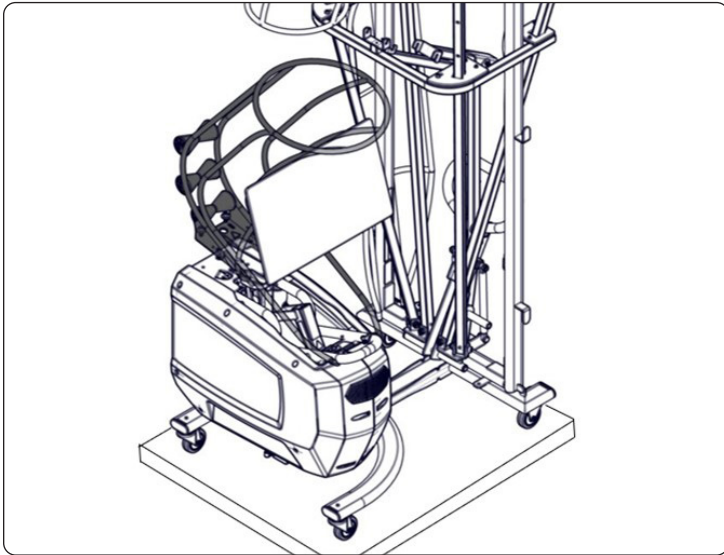

PASO 2: CONECTAR LA PERILLA DE DISTANCIA DE LA PELOTA

1. Conecte la perilla de distancia de la pelota en la rosca del tornillo.
2. Gire en el sentido de las agujas del reloj para apretar y mueva la palanca a la posición inferior.

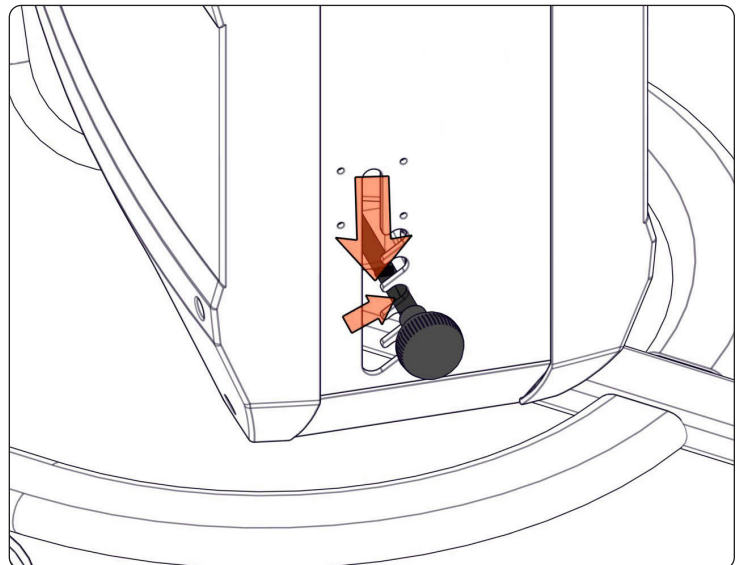
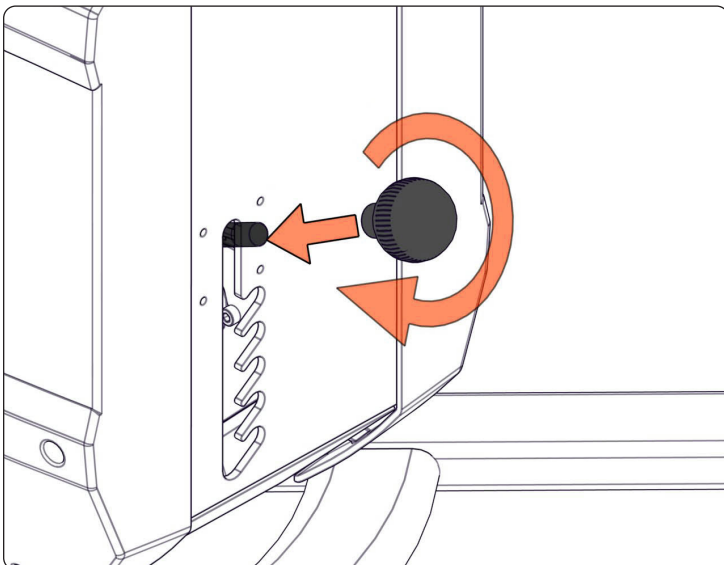

PASO 3: PONER LA PLACA

1. Ponga la placa usando cuatro arandelas y cuatro tornillos M6 usando la llave Allen de 5mm.

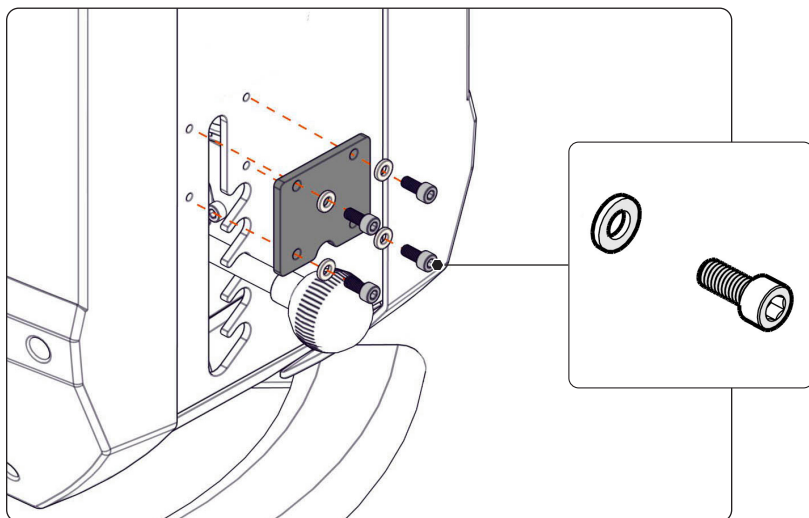

ENSAMBLE DEL CONTADOR DE TIRO

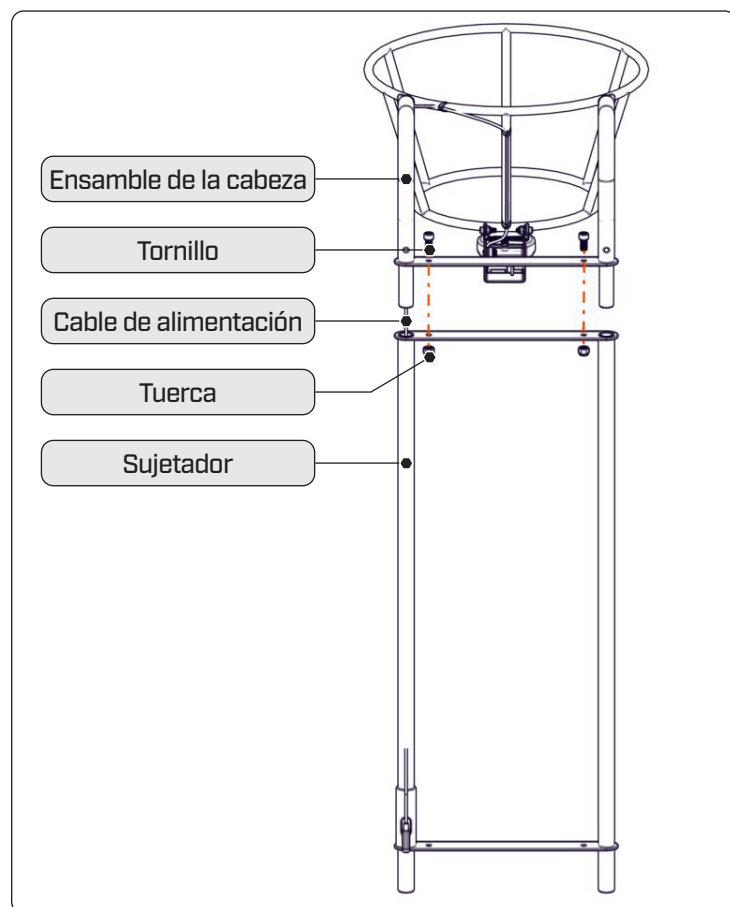

PASO 1: INSERTAR EL CABLE DE ALIMENTACIÓN

1. Introduzca el cable de alimentación de arriba abajo por el tubo del sujetador, saliendo por el agujero ovalado inferior.

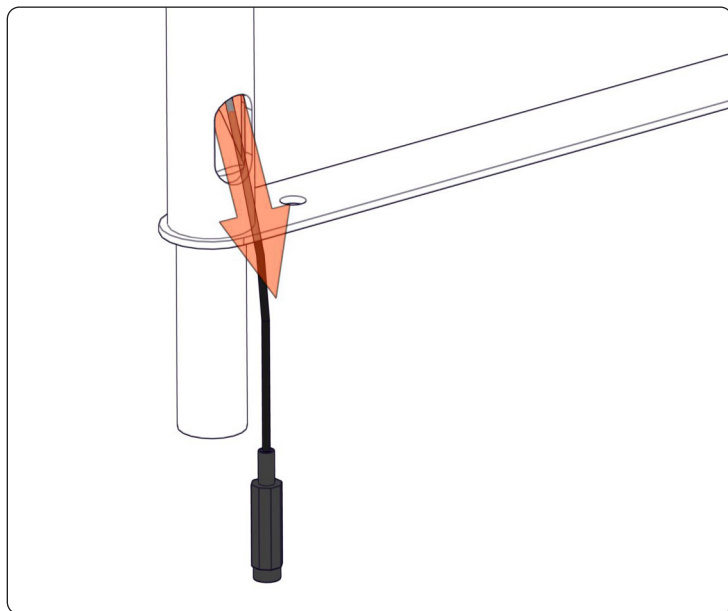
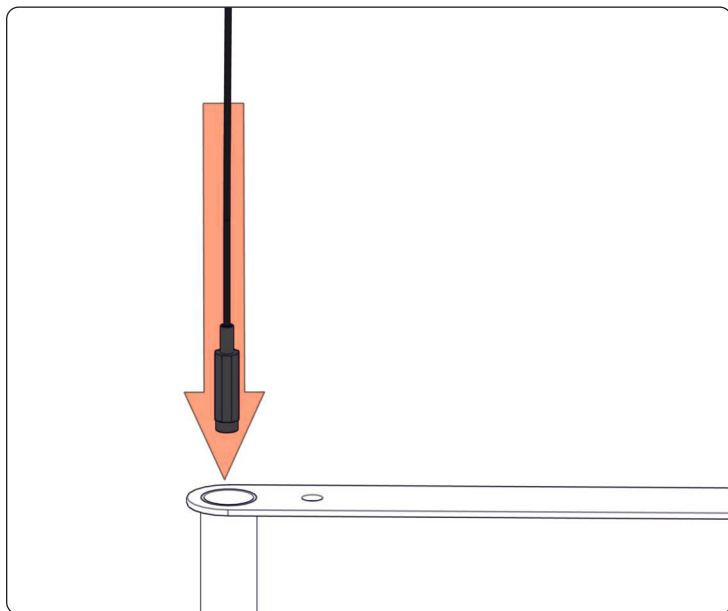

PASO 2: DESLIZAR Y ATORNILLAR JUNTOS

1. Inserte el conjunto de la cabeza en el sujetador.
2. Atornille juntos usando la llave Allen de 8 mm y la llave abierta de 17 mm.

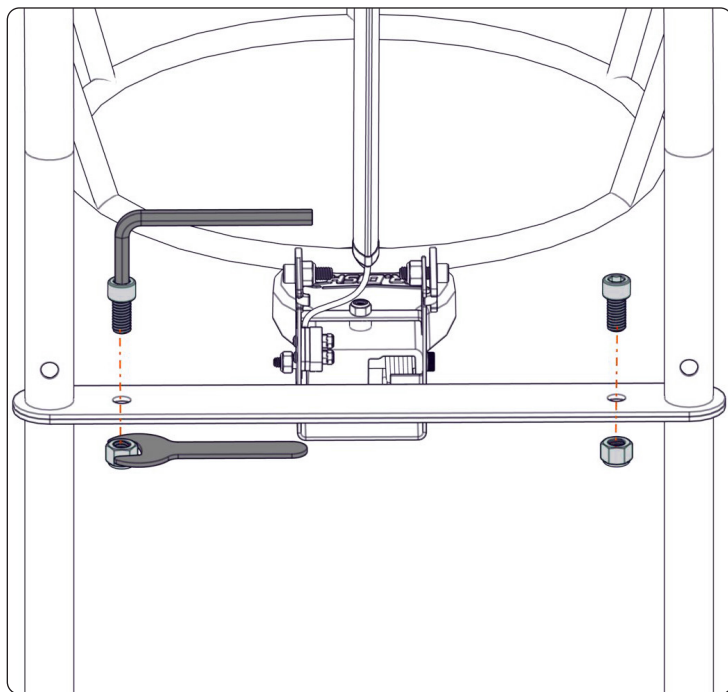
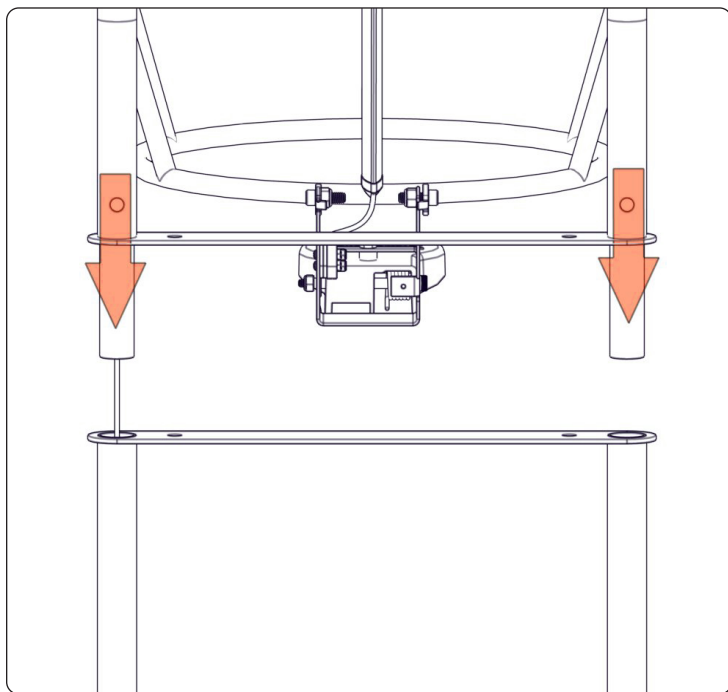

UBICACIONES DE LAS FUNCIONES

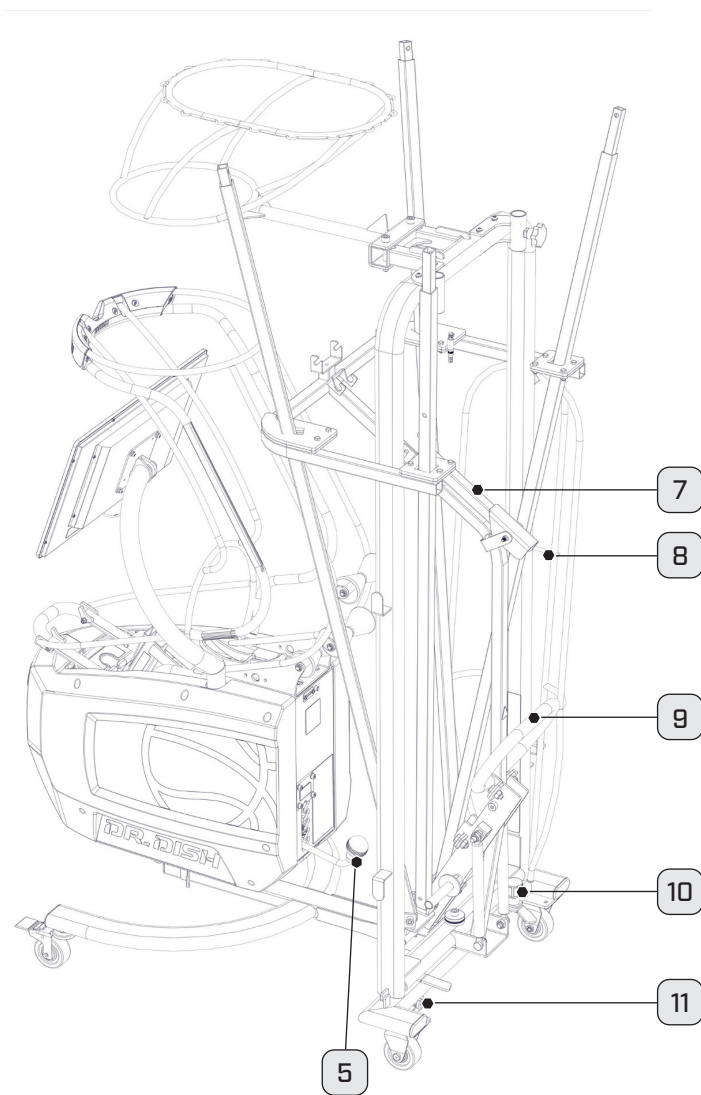
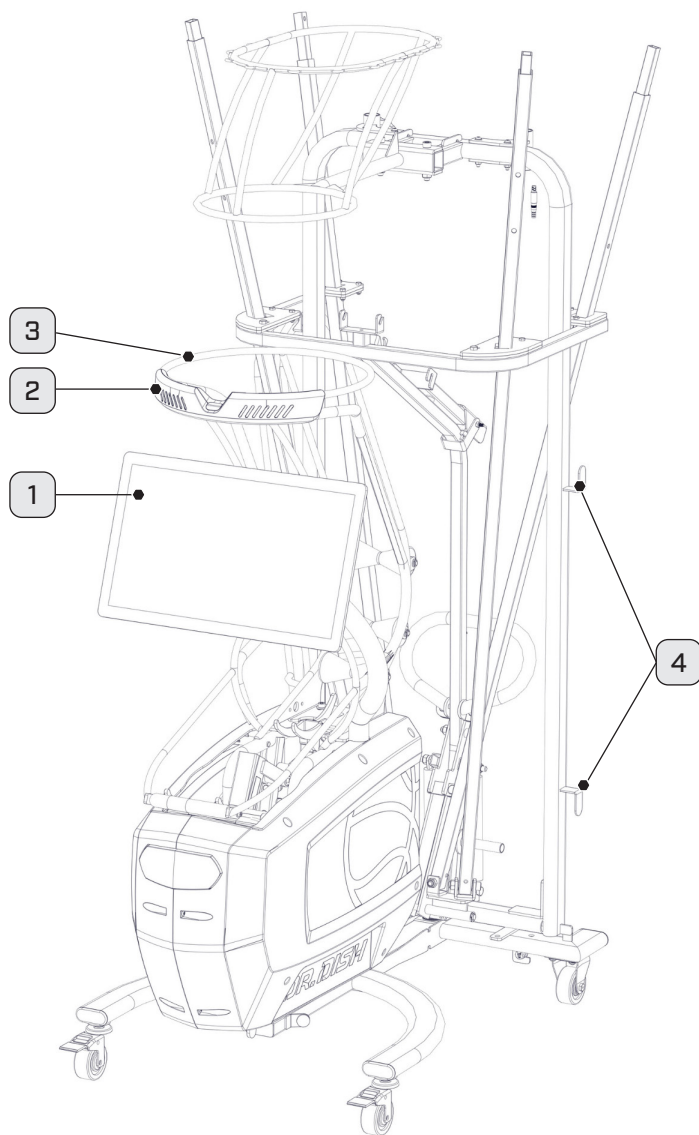

N.º	DESCRIPCIÓN
1	Pantalla táctil
2	Sensor Vision Tech (Solo Arc1)
3	Alimentador de pelotas
4	Soporte para cable de extensión
5	Ajuste de la distancia de la pelota
6	Contador de tiros (sin imagen)

N.º	DESCRIPCIÓN
7	Rampa del brazo de recepción
8	Rampa de pelotas con red giratoria
9	Manejo del sistema de la red
10	Pasador de liberación del marco giratorio
11	Enchufe de alimentación

NOTA: Accesorios disponibles para su compra en la página 52.

INSTALACIÓN DEL CONTADOR DE TIROS

PASO 1: QUITAR EL CONTADOR DE TIROS

1. Quite el contador de tiros de la montura. El contador de tiros se apoya en los ganchos.

CONSEJO: Levántelo para quitarlo.



PASO 2: PONER EN LA MONTURA

1. Ponga el contador de tiros en la montura. La canasta del contador de tiros debe ver hacia delante.



PASO 3: ASEGURAR Y CONECTAR

1. Ajuste la perilla a mano y empuje los enchufes firmemente para unirlos.

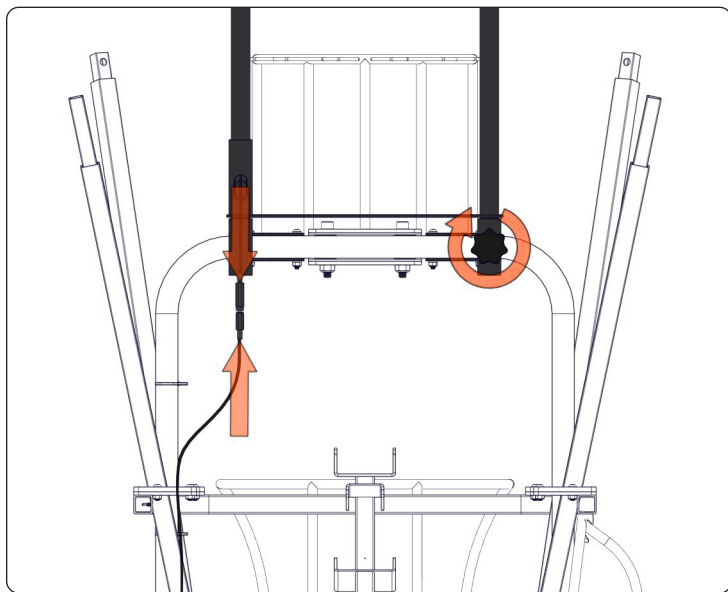

SISTEMA DE LA RED

PASO 1: GIRAR LA MÁQUINA

NOTA: Debe girar la máquina al menos 45° en cualquiera de las dos direcciones para prevenir daños.

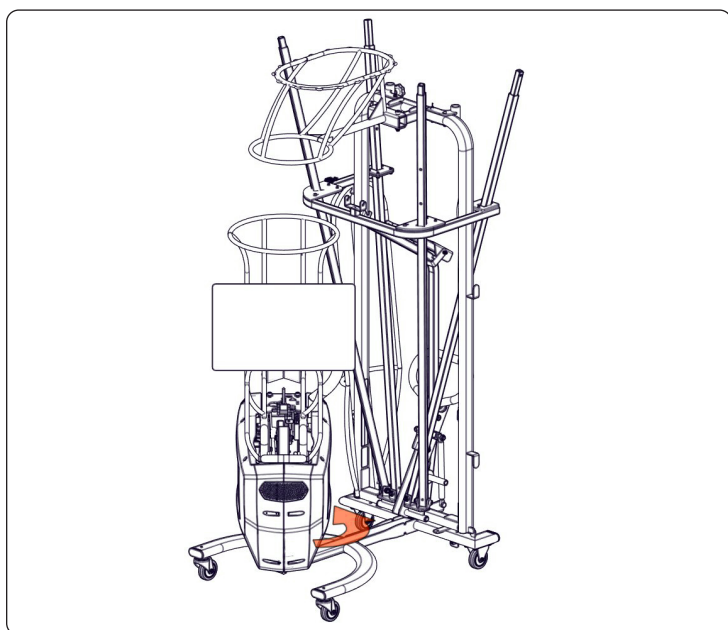

PASO 2: EXTENDER LOS POSTES

1. Asegúrese de que la red no quede atrapada en la montura. Extienda los cuatro postes hasta que encajen en su lugar.

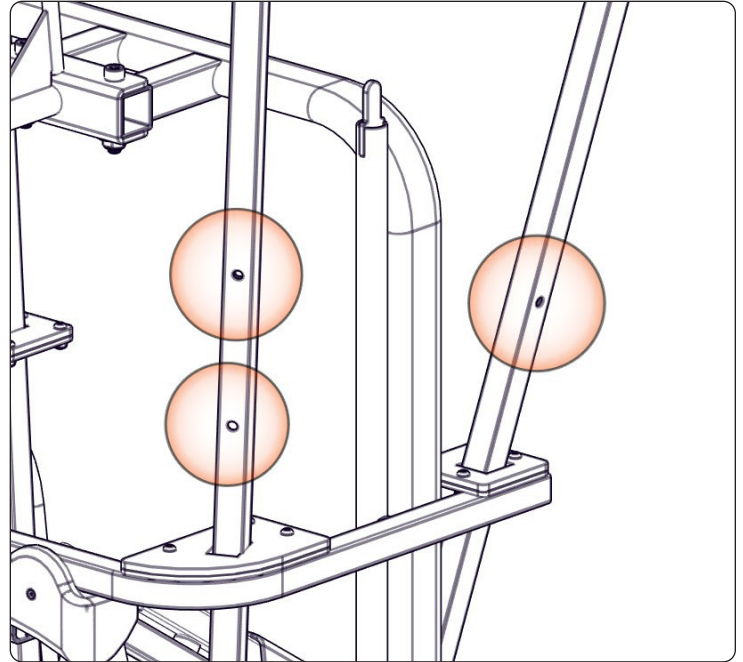
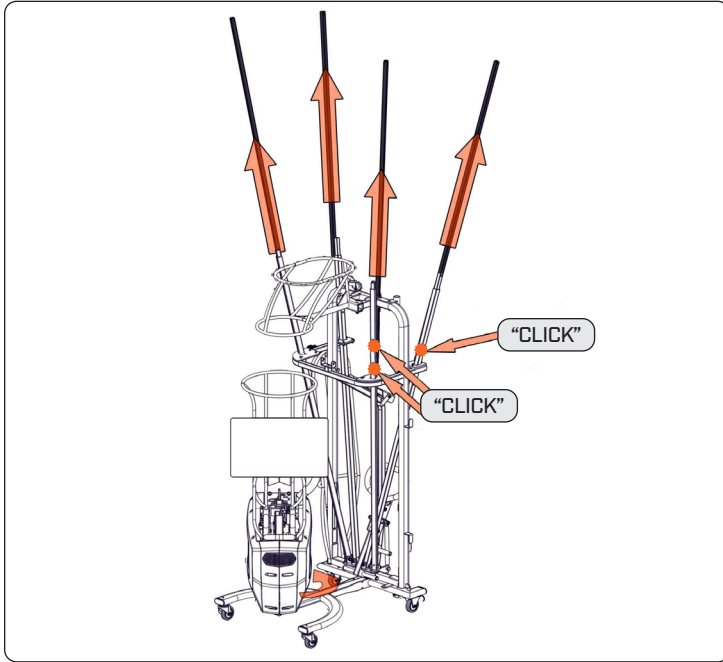

NOTA: La red tiene una configuración alta y baja. Para jugadores más altos y tiros de tres puntos, use la configuración alta.

PASO 3: SUBIR LA RED

1. Use ambas manos para girar las asas en el sentido de las agujas del reloj para subir la red.

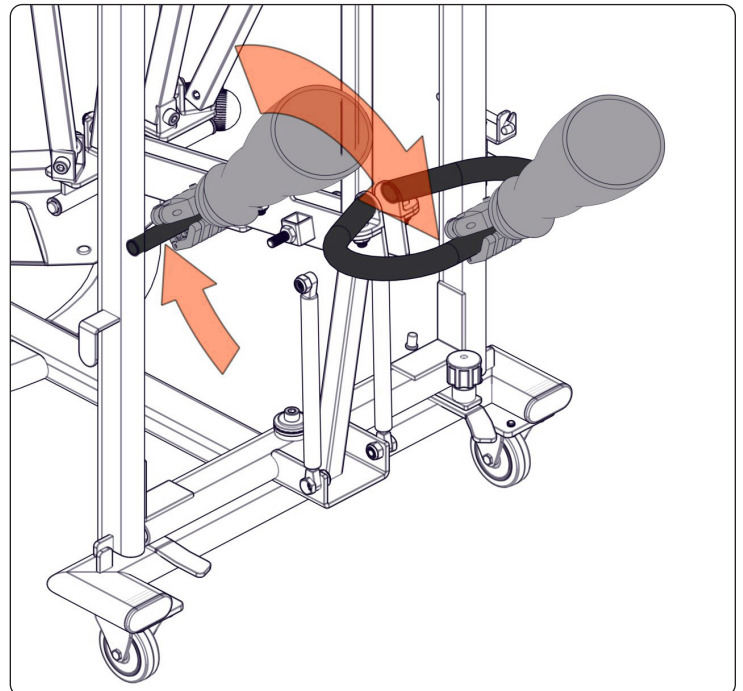
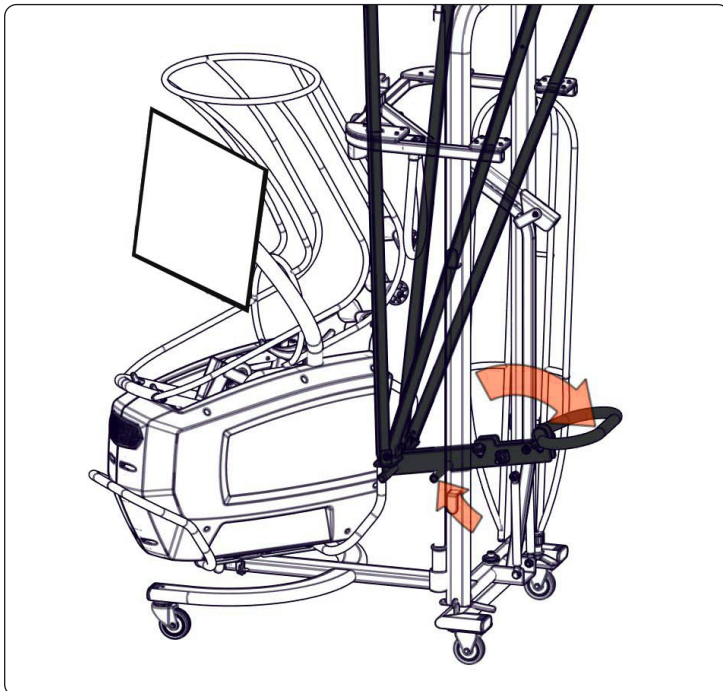

PASO 4: ASEGURAR

1. Baje el cierre de seguridad para bloquear la red en la posición elevada.

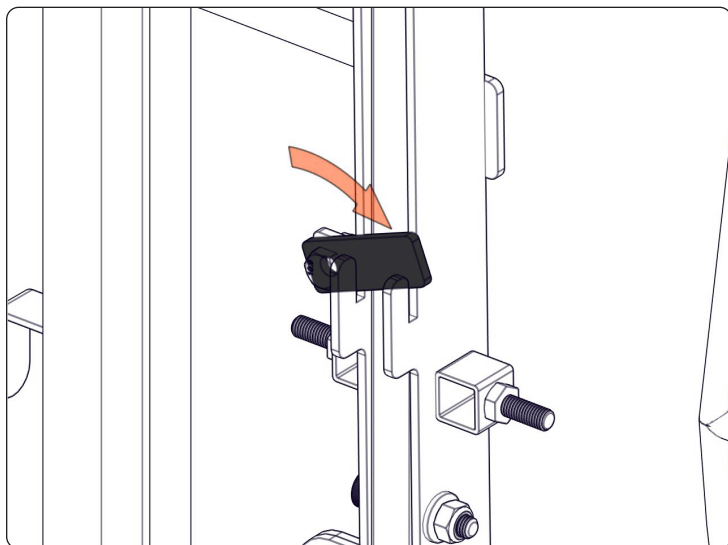

SISTEMA DE RED GIRATORIA

Use el sistema de red giratoria para entrenar fuera del aro, haciendo pases similares a los del juego y para desarrollar su juego interno [pases de entrada al poste].

NOTA: El contador de tiros no se usa con esta función.

PASO 1: GIRAR LA MÁQUINA

NOTA: Debe girar la máquina al menos 45° en cualquiera de las dos direcciones para prevenir daños.

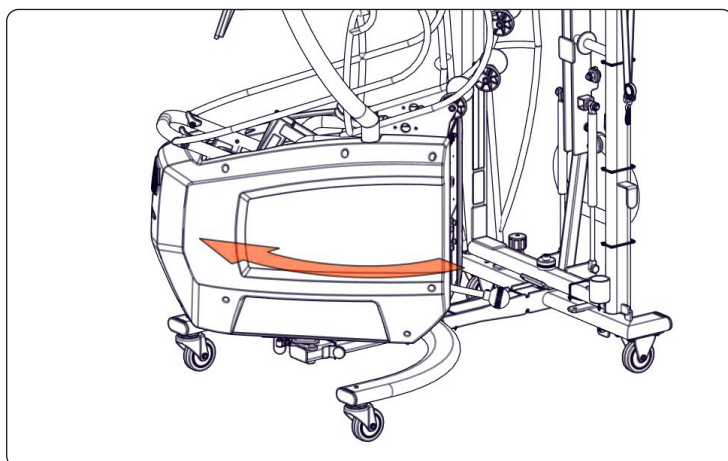

PASO 2: LEVANTAR LA PERILLA DE LIBERACIÓN

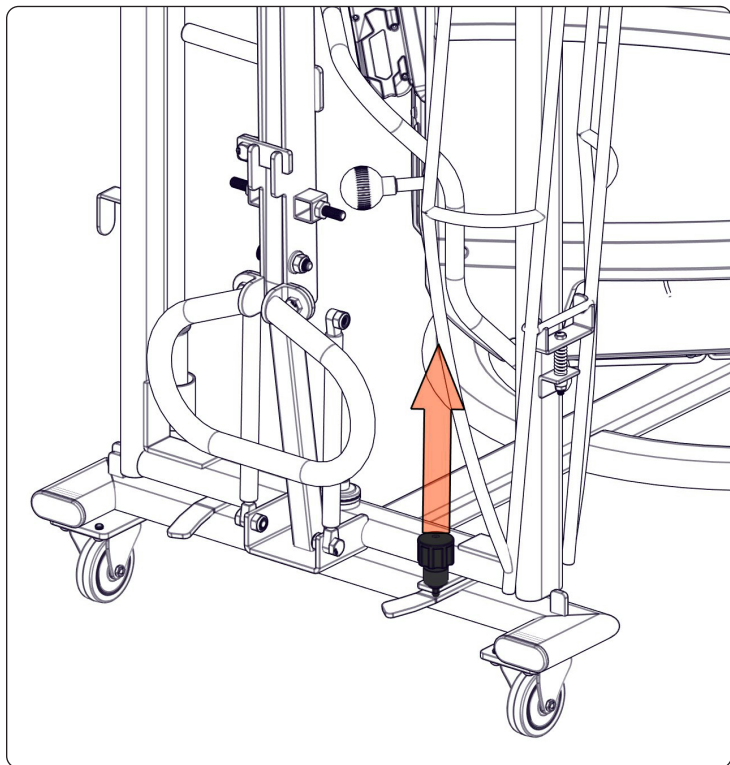

PASO 3: GIRAR LA MONTURA

1. Gire la montura 180° hasta que la perilla de liberación haga clic.

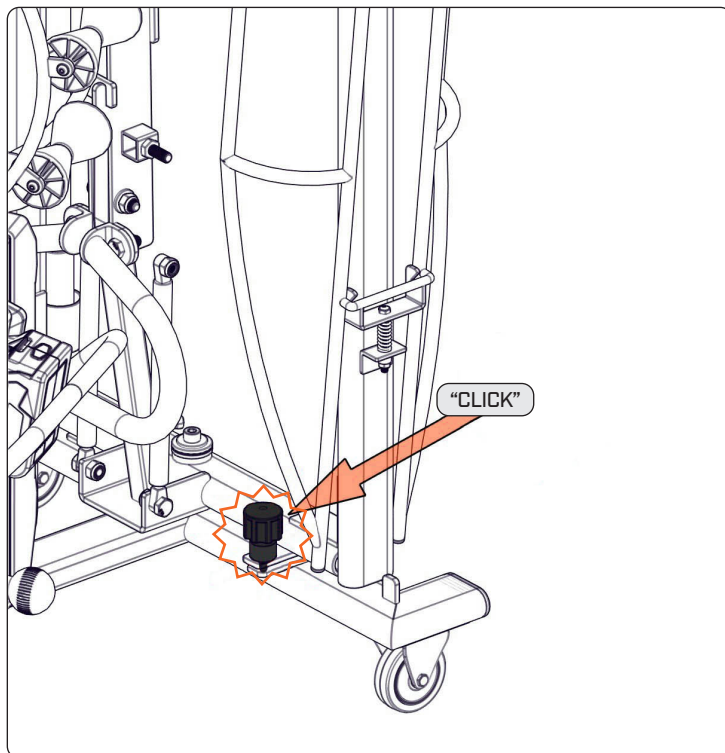

PASO 4: QUITAR LA RAMPA DE LA PELOTA

1. Empuje la rampa de la pelota hacia abajo para quitarla.

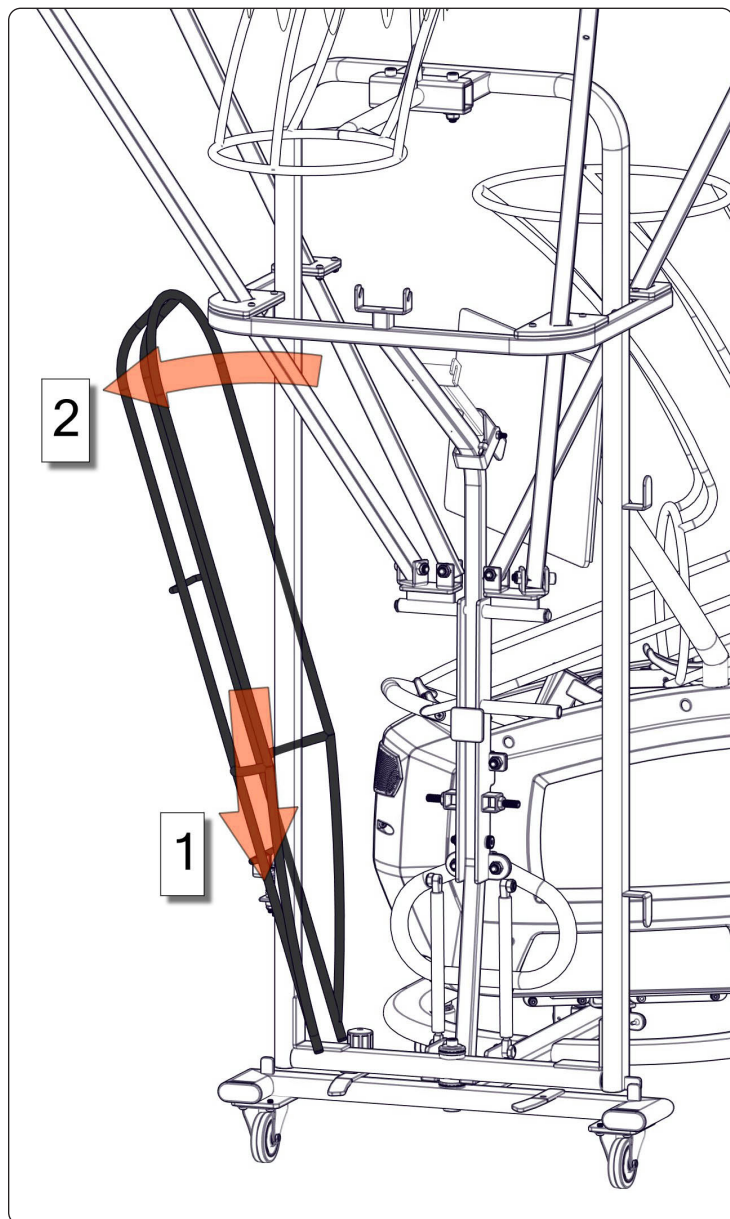

PASO 5: PONER LA RAMPA DE LA PELOTA EN EL BRAZO DE RECEPCIÓN

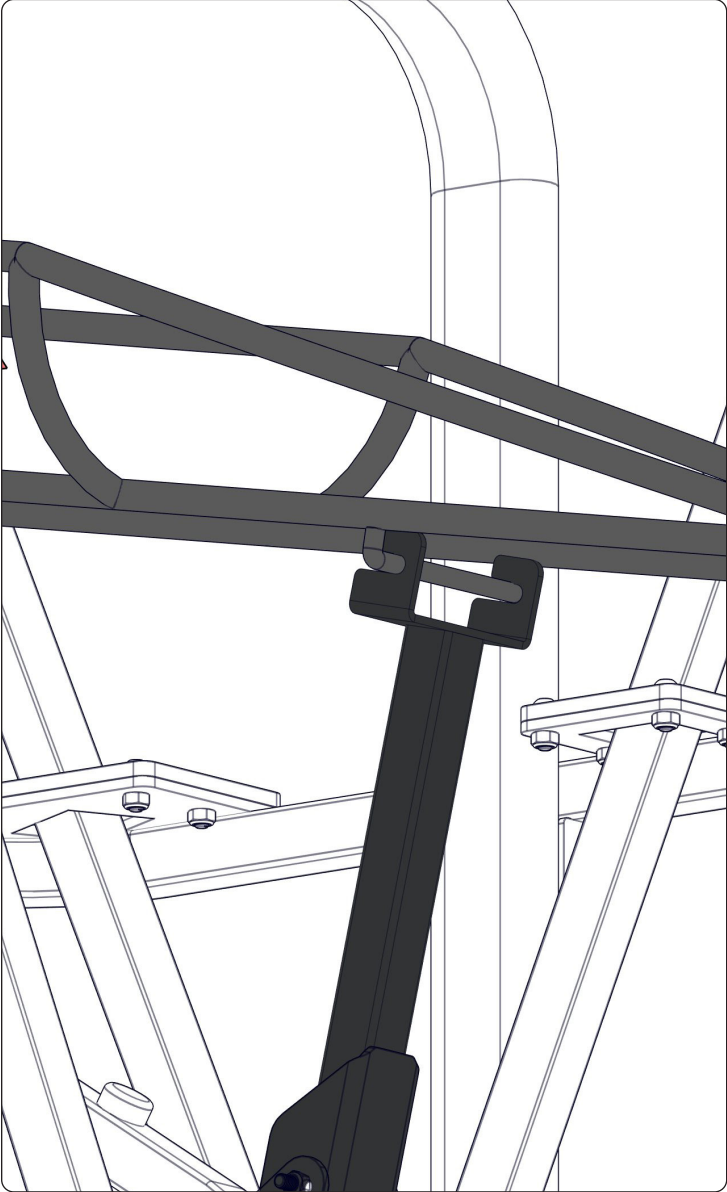
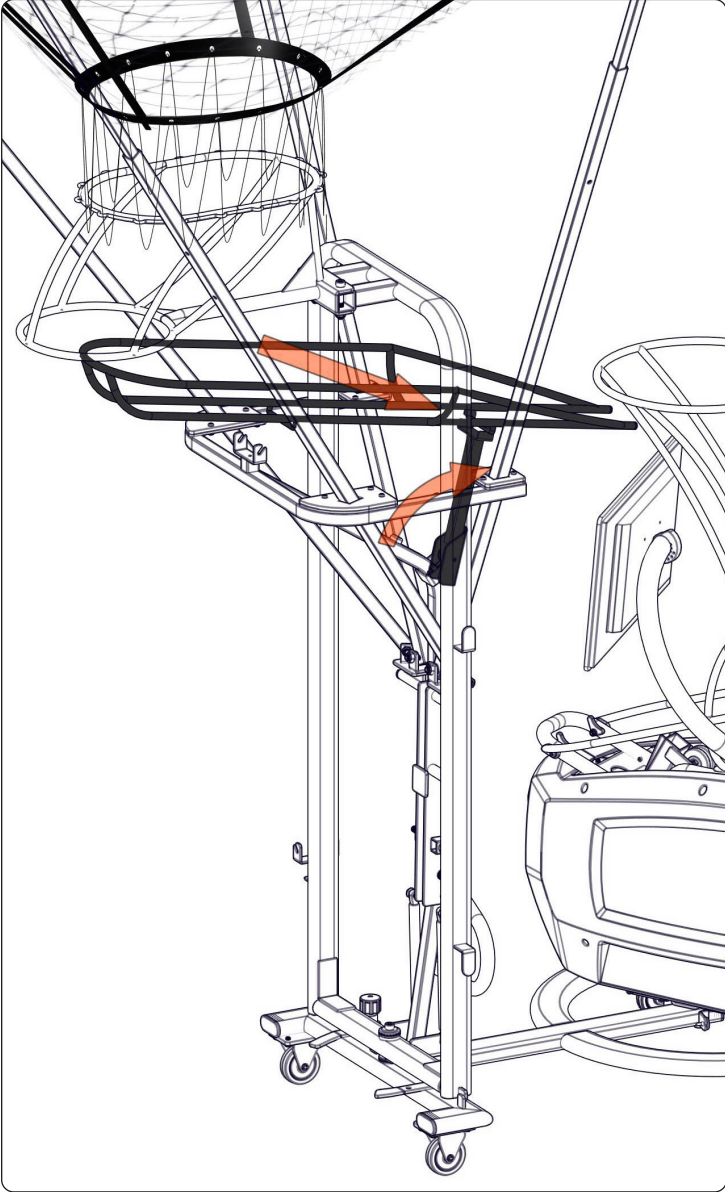

PASO 6: PONER LA RAMPA DE LA PELOTA EN CAPTURA ESTACIONARIA

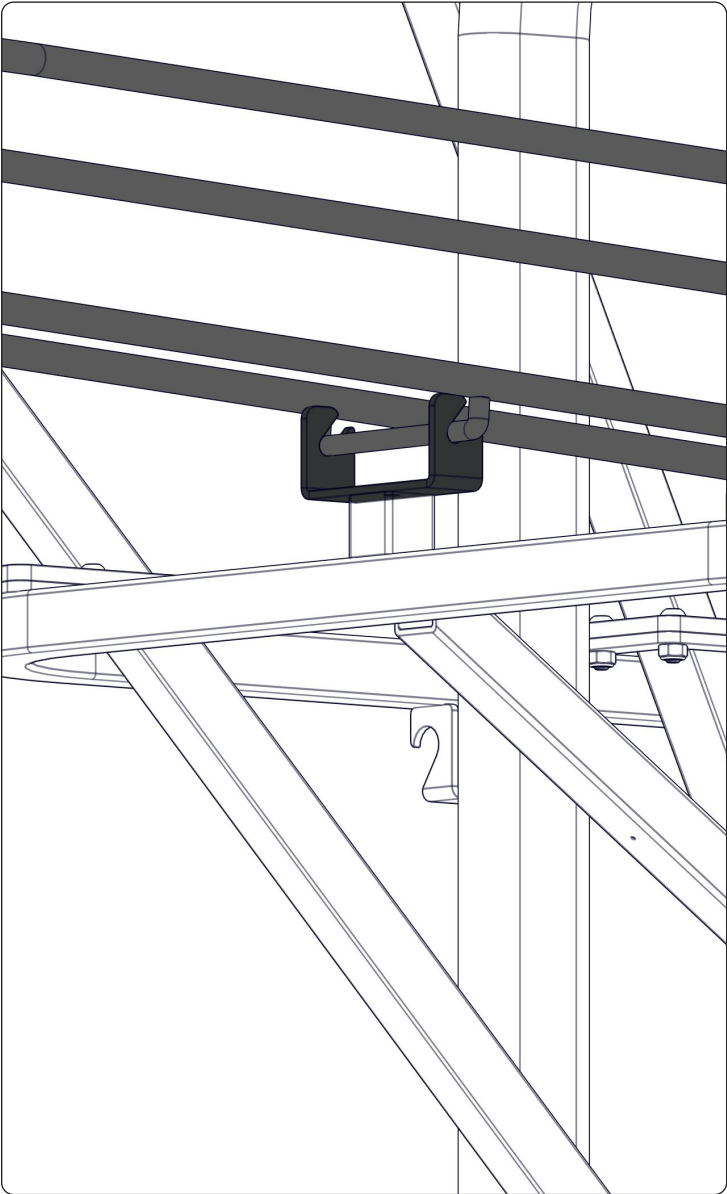
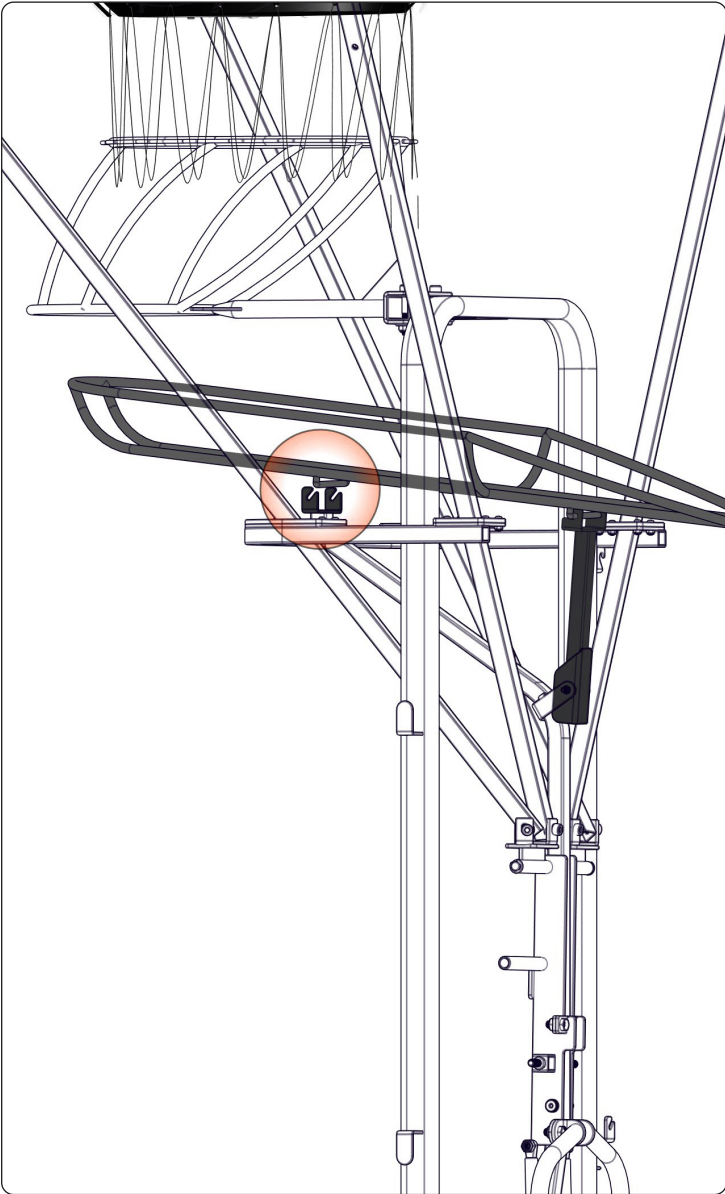

AJUSTE DE LA DISTANCIA DE TIRO

PASO 1: MOVER EL AJUSTADOR DE DISTANCIA

1. Presione la perilla del ajustador de distancia hacia abajo para poder seleccionar una distancia de lanzamiento de pelota diferente.

NOTA: La distancia varía según la estatura del jugador.

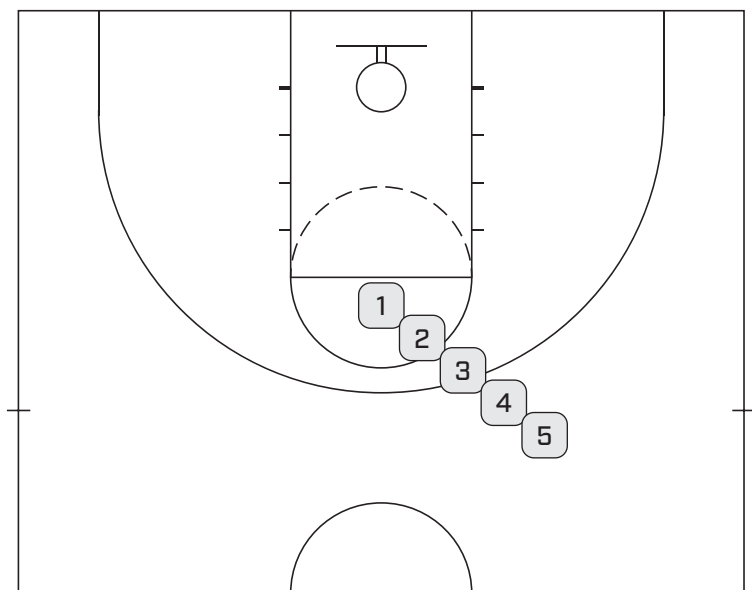
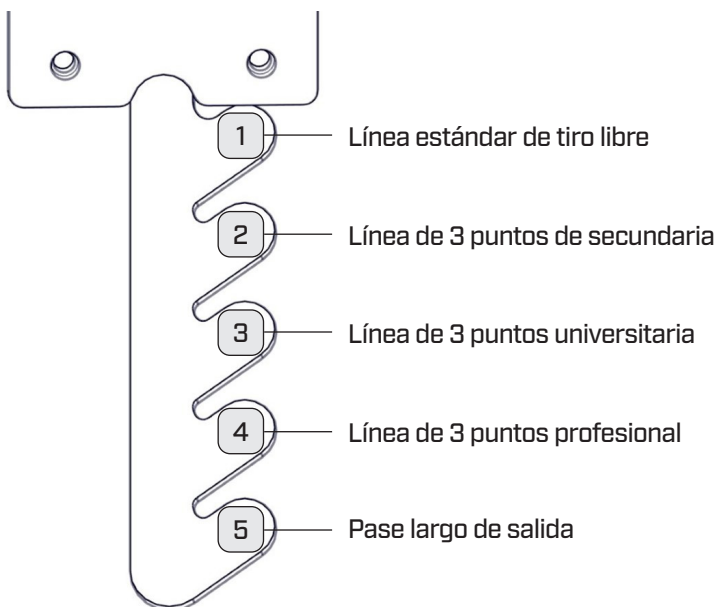
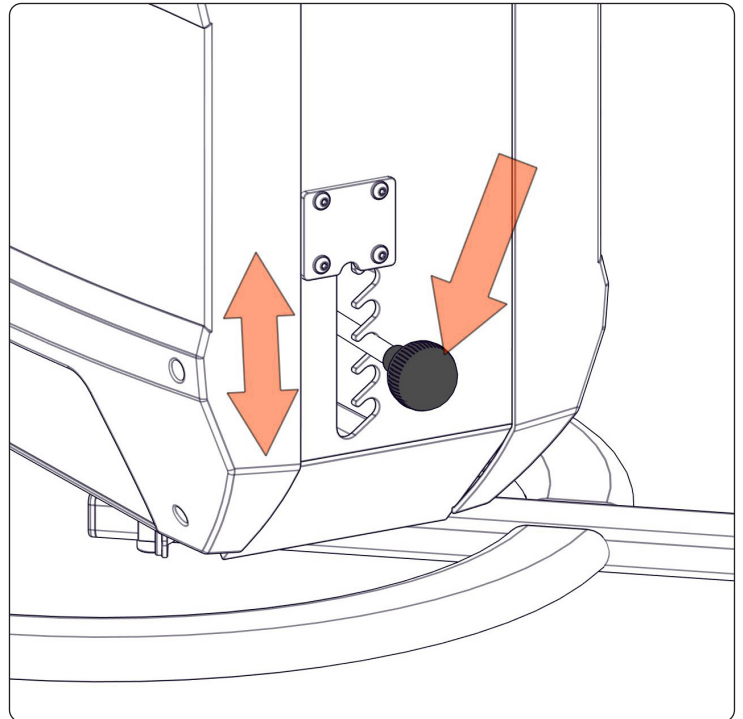
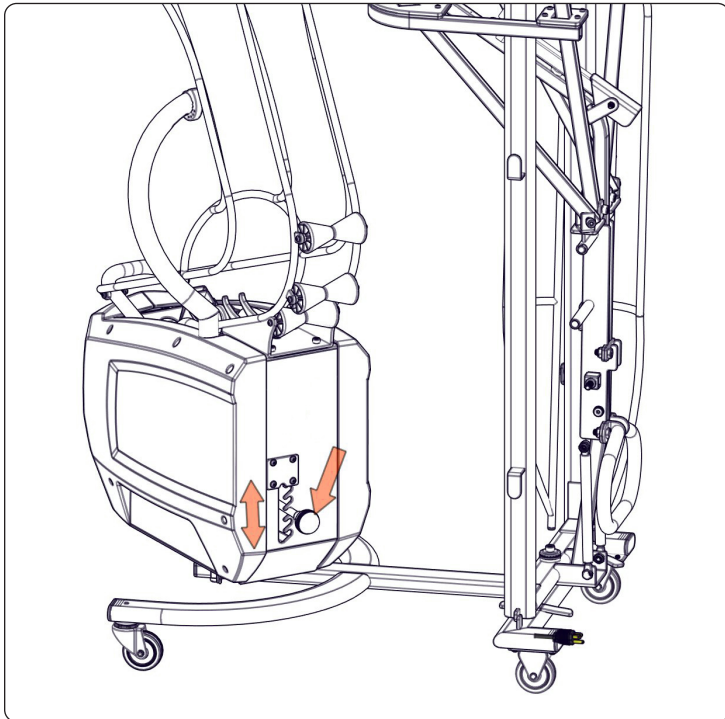

CONSEJOS PARA LA COLOCACIÓN EN LA CANCHA

POSICIONAMIENTO DE LA MÁQUINA

Ponga la máquina Dr. Dish® debajo del aro hasta que los postes traseros de la red estén alineados con la cara del tablero. Centre la montura de la máquina con el centro del tablero.

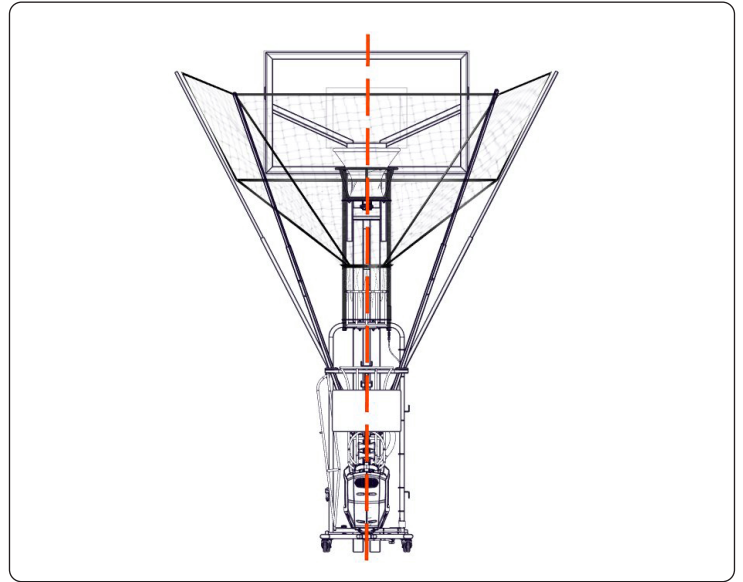
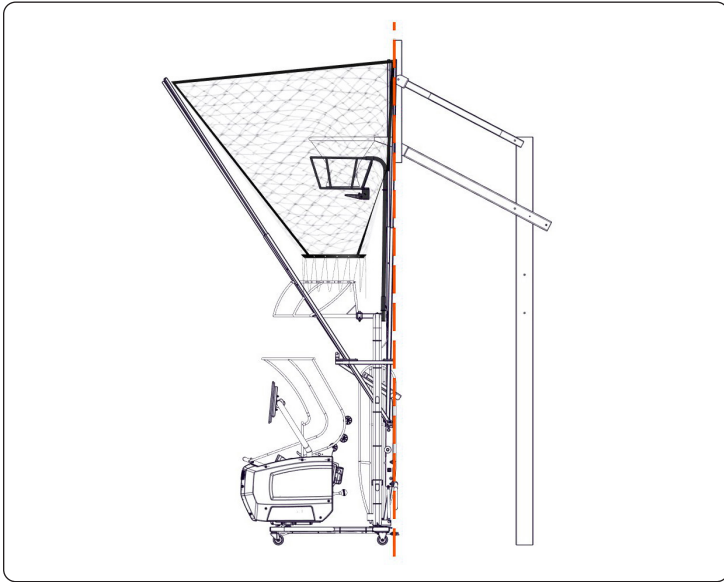

USO LEJOS DEL ARO

Ponga la configuración alejada del aro, con la red girada, para hacer pases similares a los del juego y desarrollar su juego interno (pases de entrada al poste). Vea la página 44 para ver la configuración.

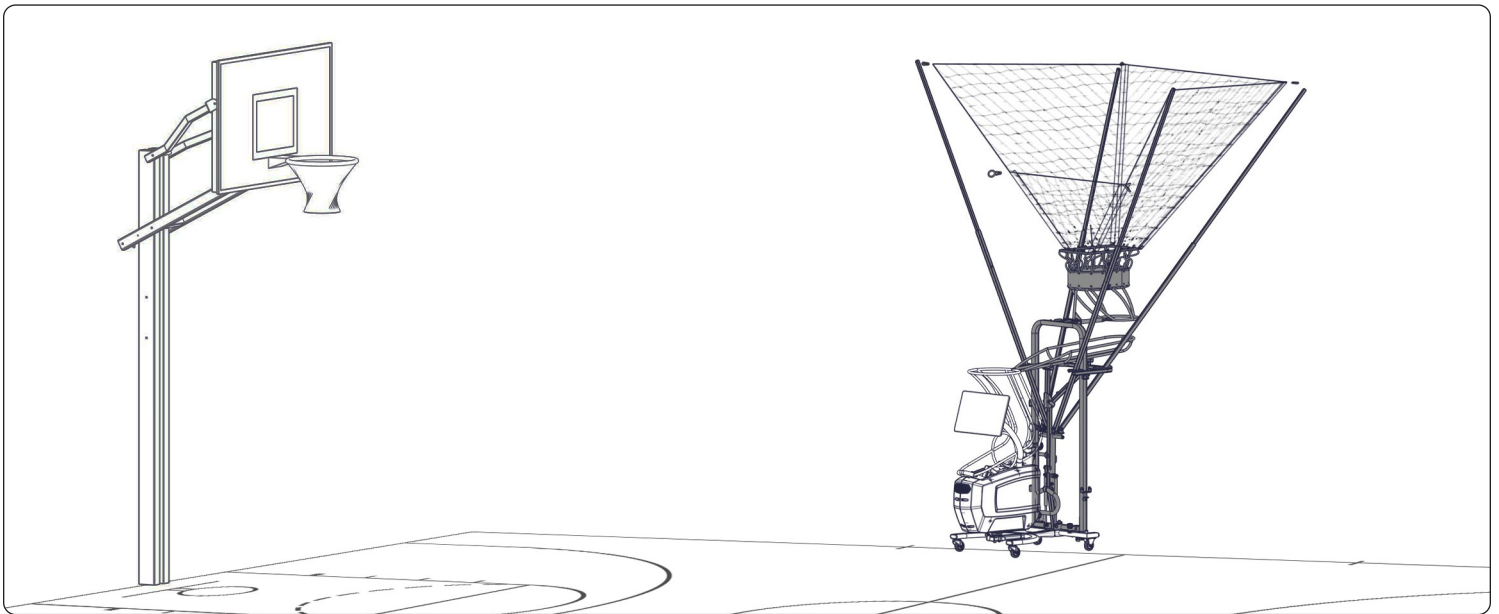

BLOQUEO DE RUEDAS

Bloquee las ruedas para evitar que la máquina se mueva.

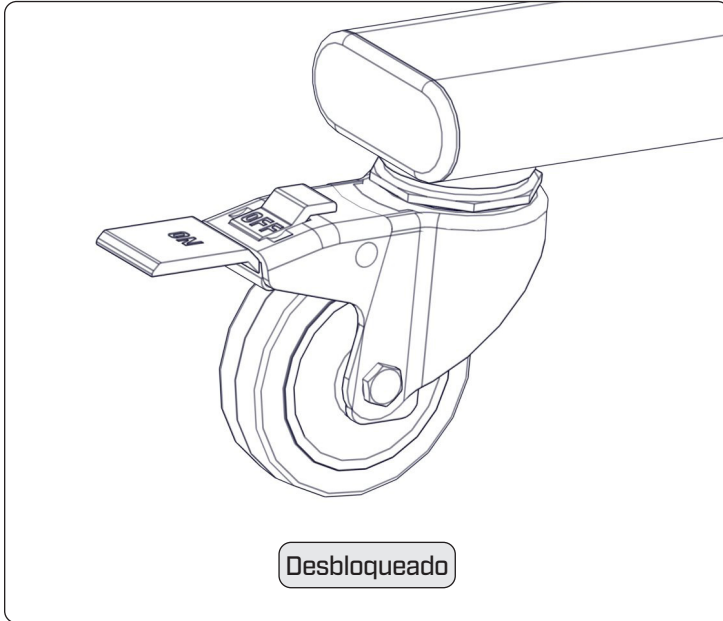

PREPARACIÓN PARA EL ENTRENAMIENTO

PASO 1: ENCENDER

Use un cable de extensión para enchufar y encender la máquina. Conecte de manera segura el cable de extensión al conector debajo de la máquina. El interruptor principal de encendido/apagado está debajo de la montura de la red. Este producto necesita un cable de extensión tipo W, certificado y clasificado para al menos 120 V, con un conductor de conexión a tierra de mínimo 14 AWG.

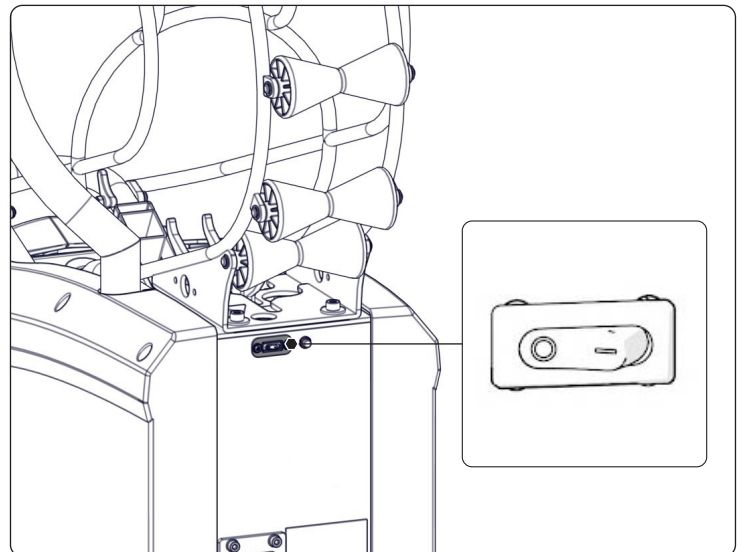
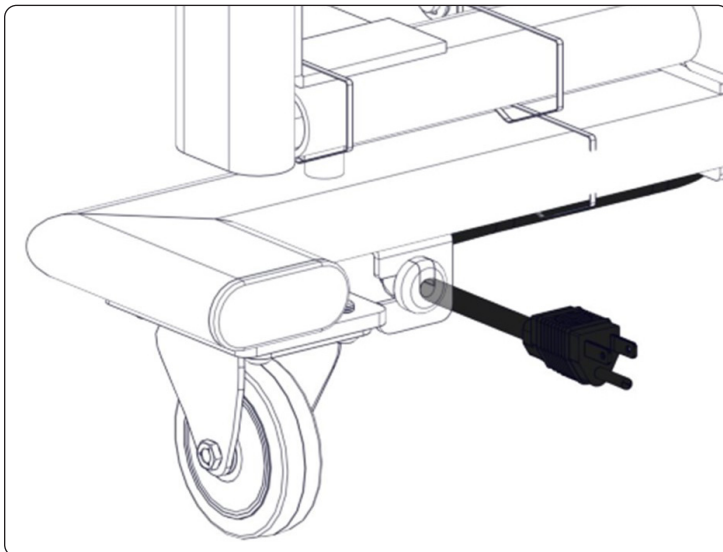

PASO 2: GIRAR EL MONITOR HACIA UN LADO

El monitor puede girar horizontal y verticalmente para lograr la mejor posición de visualización. La pantalla se enciende automáticamente al encender la máquina. Para apagar la pantalla cuando la máquina no esté en uso, presione el botón de encendido situado en la parte posterior, en la esquina inferior derecha. Esto no apaga la máquina por completo.

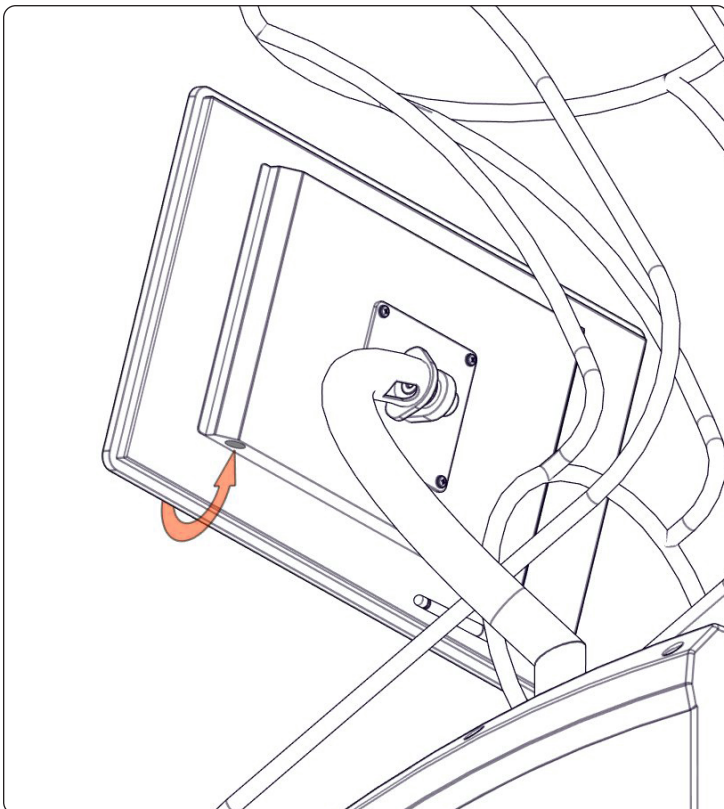
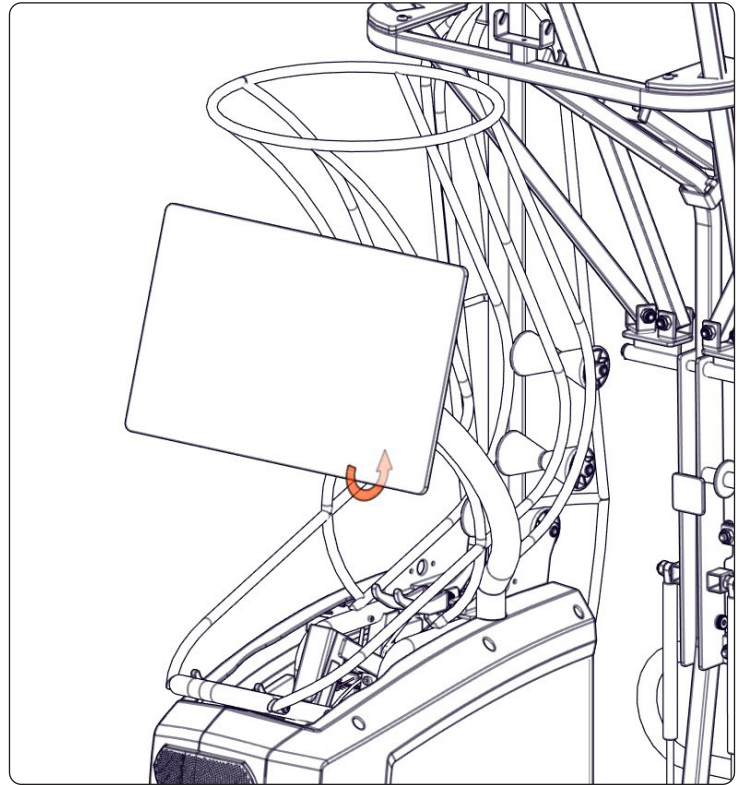
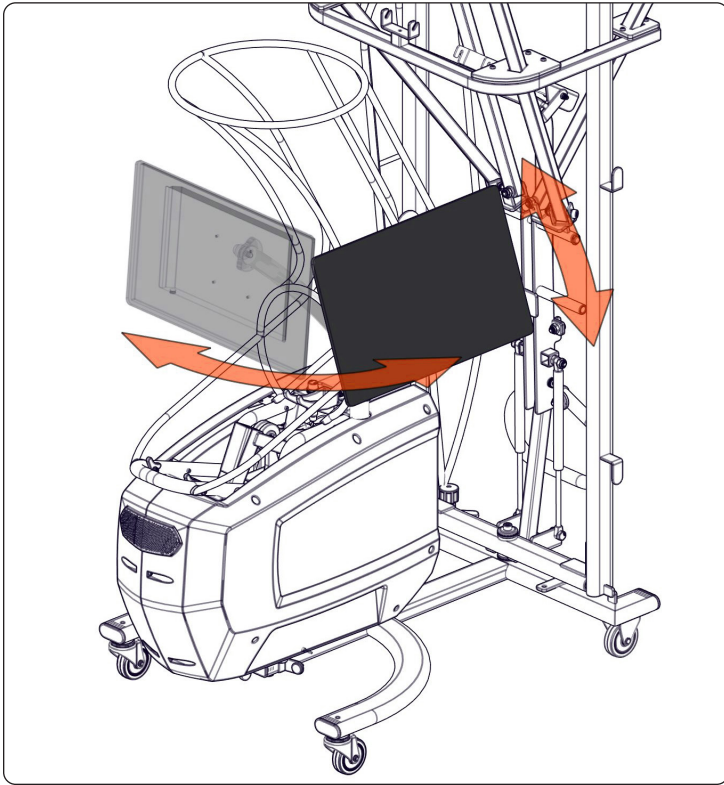

MONITOREO DE LAS ESTADÍSTICAS Y MANEJO DEL EQUIPO

CREACIÓN DE UNA CUENTA DE DR. DISH®

ACCEDA AL MENÚ DE PERFIL

Después de enchufar la máquina a una toma de corriente para encenderla, verá una barra de navegación en el lado izquierdo de la pantalla. Toque el ícono de la camiseta del perfil para abrir el menú de creación de cuenta.

CREE UNA CUENTA

Puede crear una cuenta usando un correo electrónico. Siga las instrucciones en pantalla para escribir su información para crear su cuenta. Esta cuenta le permitirá:

- Guardar y tener un seguimiento de sus estadísticas de tiro mientras usa la máquina.
- Iniciar sesión en tms.drdishbasketball.com para administrar equipos, personalizar entrenamientos y acceder a otras funciones.

DESCARGUE LA APLICACIÓN PARA JUGADORES DE DR. DISH®

Pida a sus jugadores que descarguen la aplicación para jugadores de Dr. Dish® de la App Store o de Google Play. Pueden crear una cuenta en la aplicación o en la máquina y la aplicación los ayudará a establecer objetivos, ver sus progresos y mucho más directamente desde su dispositivo móvil.

ACCESORIOS

Cubierta completa de almacenamiento



Pelota de baloncesto Dr. Dish®



Protector para la pantalla de 21.5"



Sistema de sonido JBL



Kit de gráficos personalizado



Carrito todo terreno



Cable de alimentación



Para precios y más opciones de accesorios, visite: DRDISHBASKETBALL.COM/ACCESSORIES

RESOLUCIÓN DE PROBLEMAS Y SOPORTE

Después de un uso prolongado, la red puede estirarse. Apriete la red pasando el exceso de cuerda elástica por la montura, trabajando de delante hacia atrás en cada lado. Pase el exceso de cuerda por los toques de la cuerda. Corte el exceso de cuerda con unas tijeras.

Para asegurarse de que cada pase sea consistente, asegúrese de usar pelotas de baloncesto correctamente infladas. La máquina funciona mejor con 4 a 5 pelotas de baloncesto.

Si cree que le falta una parte o tiene preguntas sobre la configuración o el uso, comuníquese con el equipo de Dr. Dish® Support+ a drdishbasketball.com/service.

¿TIENE PREGUNTAS O PREOCUPACIONES?

Nuestro equipo Dr. Dish® Support+ está dispuesto para ayudarlo a configurar y usar su nueva máquina Dr. Dish®. Si tiene preguntas relacionadas con la configuración, la resolución de problemas o el uso, comuníquese con el equipo Dr. Dish® Support+ a drdishbasketball.com/service.

Teléfono: +1 612-412-4410

Correo electrónico: info@airborneathletics.com

Fax: +1 952-443-8485

Correo postal: 1701 W 94th St, Suite 225

Bloomington, MN 55431

USA

**ESCANEE PARA
OBTENER AYUDA**

Escanee o haga clic en el código QR, o visite
DRDISHBASKETBALL.COM/SERVICE



CONECTEMOS

Descargue la **APLICACIÓN DR. DISH® PLAYER** y siga a [@DRDISHBALL](https://twitter.com/DRDISHBALL) para obtener información sobre los ejercicios de baloncesto más recientes, inspiración, consejos y más. Manténgase conectado y ponga la etiqueta [#drdishfam](https://twitter.com/hashtag/drdishfam) para mostrarnos cómo pone en funcionamiento su Dr. Dish®.



UNA DIVISIÓN DE



DR. DISH™

DR. DISH® Arc1 AND COMPLETE TRAINER+ (CT+) **INSTRUCTIONS DE MONTAGE**



Rév. A

INSTRUCTIONS NUMÉRIQUES

Rendez-vous sur le site
DRDISHBASKETBALL.COM/SETUP
pour voir la vidéo et les instructions de montage en
ligne ou scannez le code QR.



TABLE DES MATIÈRES

CONSIGNES DE SÉCURITÉ IMPORTANTES	58
Avertissements	58
Informations générales	58
Garantie	59
Entretien	60
PIÈCES ET SPÉCIFICATIONS	62
PREMIÈRE INSTALLATION	63
Étape 1 : Fixer le lanceur de ballon	63
Étape 2 : Fixer la poignée de réglage de la distance du ballon	63
Étape 3 : Fixer la plaque	64
MONTAGE DU COMPTEUR DE TIRS	64
Étape 1 : Acheminer le cordon d'alimentation	65
Étape 2 : Emboîter les montants et les fixer à l'aide des boulons	65
EMPLACEMENTS DES FONCTIONNALITÉS	66
INSTALLATION DU COMPTEUR DE TIRS	67
Étape 1 : Retirer le compteur de tirs	67
Étape 2 : Le placer sur le cadre	67
Étape 3 : Fixer et brancher	68
FILET	68
Étape 1 : Faire pivoter la machine	68
Étape 2 : Déplier les poteaux	69
Étape 3 : Remonter le filet	69
Étape 4 : Fixer	70
FILET PIVOTANT	70
Étape 1 : Faire pivoter la machine	70
Étape 2 : Soulever la poignée de déverrouillage	71

Étape 3 : Faire pivoter le cadre	71
Étape 4 : Retirer la rampe à ballons	72
Étape 5 : Placer la rampe à ballons dans le bras de réception	73
Étape 6 : Placer la rampe à ballons en mode de réception stationnaire	74
RÉGLAGE DE LA DISTANCE DE TIR	75
Étape 1 : Déplacer l'ajusteur de distance	75
CONSEILS DE PLACEMENT SUR LE TERRAIN	76
Positionner la machine	76
Utilisation loin du panier	76
Verrouillage des roulettes	77
SE PRÉPARER À L'ENTRAÎNEMENT	77
Étape 1 : Mettre l'équipement sous tension	77
Étape 2 : Faire pivoter l'écran sur le côté	78
SUIVI DES STATISTIQUES ET GESTION DE L'ÉQUIPE	79
Créer un compte Dr. Dish®	79
ACCESSOIRES	79
DÉPANNAGE ET ASSISTANCE	80
Des questions ou des préoccupations?	80
RESTONS EN CONTACT	80

CONSIGNES DE SÉCURITÉ IMPORTANTES

AVERTISSEMENTS

DES BLESSURES GRAVES PEUVENT SURVENIR LORS DE L'UTILISATION DE CE PRODUIT. LISEZ ET SUIVEZ ATTENTIVEMENT TOUTS LES AVERTISSEMENTS ET TOUTES LES INSTRUCTIONS CONCERNANT LE PRODUIT AVANT DE CONTINUER.

VEUILLEZ LIRE LE GUIDE D'UTILISATION POUR OBTENIR LA LISTE COMPLÈTE DES INSTRUCTIONS IMPORTANTES CONCERNANT L'UTILISATION, L'ENTRETIEN ET LE STOCKAGE CORRECTS ET SÛRS DE CE PRODUIT.

1. Ce produit n'est pas un jouet et il est destiné à être utilisé par des adultes ou sous leur surveillance.
2. N'entrez pas en contact avec les pièces mobiles. Gardez les mains, les doigts et les autres parties du corps à l'écart des points de pincement possibles afin d'éviter tout risque de blessure grave.
3. Vérifiez que l'ensemble des sangles, goupilles, verrous, attaches et autres dispositifs de sécurité sont en place avant d'utiliser l'appareil.
4. N'essayez pas de déplacer, d'ajuster la hauteur ou d'affaisser le panneau arrière lorsque ce produit est en cours d'utilisation.
5. Veillez à ce qu'il y ait suffisamment d'espace libre tout autour du produit. Faites attention lorsque vous marchez, courez ou sautez sous ou autour du produit.
6. Comme ce produit contient des pièces métalliques, ne jouez jamais au basket-ball et ne restez jamais à proximité de ce produit pendant un orage ou si vous entendez le tonnerre ou voyez des éclairs.
7. N'utilisez pas ce produit avec des filets métalliques, mais uniquement avec des filets en nylon ou en polyester.
8. N'utilisez pas ce produit de manière incorrecte ou à des fins non prévues.
9. Ne modifiez ou n'altérez pas de quelque manière que ce soit tout élément ou composant de ce produit.
10. L'utilisateur doit toujours s'échauffer de manière adéquate et ne pas se surmener dans le cadre d'un programme d'entraînement.
11. N'utilisez que les accessoires recommandés ou vendus par le fabricant.
12. Ne laissez pas la machine à l'extérieur et ne l'exposez pas à la pluie ou à l'humidité.
13. Pour débrancher la machine, éteignez toutes les commandes, puis retirez la fiche de la prise de courant.
14. Ne retirez pas le cordon électrique fixé à la base de la machine.
15. Pour débrancher, saisissez la fiche. Ne débranchez pas en tirant sur le cordon.
16. Débranchez la machine lorsqu'elle n'est pas utilisée et avant toute opération d'entretien ou de nettoyage.
17. N'utilisez pas la machine si elle est endommagée de quelque manière que ce soit, par exemple si le cordon électrique ou la fiche sont endommagés, si la machine fonctionne mal, si elle est tombée ou si elle a été endommagée de quelque manière que ce soit. Appelez le fabricant pour un examen, une réparation ou pour effectuer un réglage électrique ou mécanique.
18. Consultez la page 60 pour l'entretien préventif. Si un entretien supplémentaire est nécessaire, veuillez communiquer avec le fabricant.

19. Cette machine est équipée d'une prise de terre à des fins fonctionnelles uniquement.
20. La machine Dr. Dish® peut être déplacée par une seule personne sur une surface plane et horizontale. Il est conseillé de la déplacer à deux sur une surface inclinée.
21. La machine Dr. Dish® doit être utilisée sur une surface solide et plane.

ATTENTION

CE PRODUIT N'EST PAS UN JOUET ET IL EST DESTINÉ À ÊTRE UTILISÉ PAR DES ADULTES OU SOUS LEUR SURVEILLANCE.

AVERTISSEMENT

POUR RÉDUIRE LE RISQUE D'ÉLECTROCUTION, DÉBRANCHEZ L'APPAREIL AVANT DE LE NETTOYER OU DE L'ENTREtenir.

INSTRUCTIONS DE MISE À LA TERRE

Cet appareil doit être mis à la terre. En cas de dysfonctionnement ou de panne, la mise à la terre fournit un chemin de moindre résistance pour le courant électrique afin de réduire le risque d'électrocution. Cet appareil est équipé d'un cordon muni d'un conducteur de mise à la terre et d'une fiche de mise à la terre. La fiche doit être branchée dans une prise de courant appropriée, correctement installée et mise à la terre conformément à tous les codes et règlements locaux. Une mauvaise connexion du conducteur de mise à la terre peut entraîner un risque d'électrocution. Vérifiez auprès d'un électricien qualifié si vous avez des doutes quant à la mise à la terre de l'appareil. Ne modifiez pas la fiche fournie avec l'appareil. Ne retirez jamais la broche de mise à la terre de la fiche. Si elle est endommagée, faites-la réparer par le fabricant avant de l'utiliser. Si la fiche n'est pas adaptée à la prise, faites installer une prise adéquate par un électricien qualifié.

INFORMATIONS GÉNÉRALES

SÉCURITÉ PERSONNELLE

Afin de réduire les risques de blessures graves, lisez toutes les précautions et les instructions importantes de ce guide ainsi que tous les avertissements figurant sur le produit avant de l'utiliser. Il incombe au propriétaire de s'assurer que tous les utilisateurs de ce produit sont correctement informés de tous les avertissements et les précautions. Utilisez le produit uniquement comme décrit dans ce guide.

Airborne Athletics® n'assume aucune responsabilité en cas de blessures corporelles ou de dommages matériels causés par l'utilisation de ce produit.

CONSIDÉRATIONS RELATIVES À L'EXERCICE ET À LA SANTÉ

Jouer au basket-ball ou participer à un entraînement de basket-ball est considéré comme de l'exercice. Les exercices fréquents et intenses doivent être approuvés au préalable par un médecin.

L'échauffement est une partie importante de votre entraînement et devrait précéder chaque séance, car il réduit le risque de blessure. Il prépare votre corps à un exercice plus intense en chauffant et en étirant vos muscles, en augmentant votre circulation sanguine et votre pouls, et en apportant plus d'oxygène à vos muscles.

En cas de gêne lors de l'utilisation du produit, il est conseillé d'arrêter l'exercice et de consulter un médecin. Lors de tout exercice physique, il est essentiel de consommer une quantité suffisante de liquides pour éviter la déshydratation. Il est recommandé aux personnes de faire de l'exercice à leur propre rythme.

SURVEILLANCE D'UN ADULTE

Veuillez tenir les enfants à l'écart du produit lorsque celui-ci est laissé sans surveillance. La surveillance d'un adulte est requise à tout moment pendant l'utilisation de ce produit.

Veuillez à ce que ce produit soit assemblé et installé par des adultes.

DIRECTIVES D'UTILISATION DU PRODUIT

Inspectez la machine Dr. Dish® avant utilisation afin de garantir son bon fonctionnement.

Un stockage approprié et un entretien régulier sont nécessaires pour garantir la longévité et les performances du produit. Inspectez régulièrement et serrez correctement toutes les pièces du produit afin d'éviter tout dommage et de garantir la sécurité.

GARANTIE

QUI EST COUVERT PAR CETTE GARANTIE?

Cette garantie limitée (la « Garantie ») est émise par Airborne Athletics, Inc.® [« Airborne Athletics » ou « nous »] à votre intention, en tant qu'acheteur d'un produit Dr. Dish® neuf ou remis à neuf en usine ou d'accessoires neufs de la marque Dr. Dish®. La Garantie ne couvre que vous, l'acheteur original du produit. La Garantie ne peut pas être cédée ou transférée à un acheteur ou utilisateur ultérieur et n'est pas disponible pour les produits achetés auprès d'une source autre qu'Airborne Athletics® ou un revendeur autorisé.

QUE COUVRE CETTE GARANTIE?

La Garantie couvre les défauts du produit que vous avez acheté auprès d'un revendeur Airborne Athletics® autorisé (le « Produit ») comme suit. Airborne Athletics® garantit que le Produit est exempt de défauts de matériaux et de fabrication et qu'il fonctionnera, dans des conditions d'utilisation normales et prévues, conformément aux documents et aux spécifications techniques de ce dernier. La preuve d'achat du Produit est nécessaire pour bénéficier de la Garantie, et le produit peut nécessiter une connexion à Internet pour garantir sa pleine fonctionnalité.

QU'EST-CE QUI N'EST PAS COUVERT PAR CETTE GARANTIE?

Indépendamment de ce qui précède, la Garantie ne couvre pas ce qui suit :

- les dommages ou la perte d'accès résultant de la résiliation ou de la suspension de votre compte par Airborne®;
- la perte de données et tous les coûts liés à la récupération des données;
- l'usure normale;
- les défauts ou dysfonctionnements survenus lors d'une

utilisation non conforme aux documents et aux spécifications techniques du Produit, ou causés par une telle utilisation;

- les dommages causés par une mauvaise utilisation, un accident, une négligence, un abus, une altération, une modification inappropriée ou non autorisée, ou une falsification;
- les dommages causés à vos biens, à votre domicile, à vos murs ou à vos sols qui pourraient résulter de l'installation ou du retrait du Produit;
- tout Produit qui a été revendu;
- les dommages causés par un entretien ou une réparation inappropriés ou mal effectués;
- les dommages causés par une installation, un déplacement ou une désinstallation incorrects;
- les dommages causés lors de l'expédition ou de la livraison;
- tout Produit ou toute pièce renvoyés sans numéro d'autorisation de retour de matériel (Return Material Authorization, RMA);
- l'utilisation commerciale du Produit Dr. Dish® Home et IC3®;
- les logiciels et leurs fonctionnalités.

QUELLE EST LA PÉRIODE DE GARANTIE?

La période de Garantie commence à la date d'expédition du Produit et dure pendant la période spécifiée pour le Produit concerné :

PRODUIT	PÉRIODE DE GARANTIE
Dr. Dish® Commercial (Rebel+, All-Star+, CT+, & Arc1)	Couverture de 5 ans ou 2 millions de tirs (selon la première éventualité) pour les pièces et l'expédition nationale standard de ces pièces. Main-d'œuvre non incluse.
Dr. Dish® Commercial (Rebel, Rebel+, All-Star+, CT+, and Arc1) remis à neuf en usine	Couverture de 3 ans ou 1 million de tirs (selon la première éventualité) pour les pièces et l'expédition nationale standard de ces pièces.
Dr. Dish® Home et Factory Refurbished Dr. Dish® Home remis à neuf en usine	Couverture de 2 ans pour les pièces et l'expédition nationale standard de ces pièces. Main-d'œuvre non incluse.
Dr. Dish IC3®	Couverture de 1 an* pour les pièces. Main-d'œuvre non incluse. * Certains pays de l'Union européenne (UE) peuvent avoir une couverture de 2 ans pour les pièces, Global change: replace with "main-d'œuvre" exclue.
Accessoires Dr. Dish®	Couverture de 1 an* pour les pièces. Main-d'œuvre non incluse. * Certains pays de l'Union européenne (UE) peuvent avoir une couverture de 2 ans pour les pièces, main d'œuvre exclue.

ENREGISTREMENT DE VOTRE PRODUIT

Rendez-vous sur le site drdishbasketball.com/register pour effectuer l'enregistrement et vous assurer que vous bénéficiez d'une garantie adéquate.

COMMENT DÉPOSER UNE RÉCLAMATION?

Rendez-vous sur le site drdishbasketball.com/customer-service pour signaler tout problème lié au Produit et ouvrir une réclamation dans

le cadre de la Garantie. Notre équipe vous contactera pour tenter de résoudre votre problème. Si le problème ne peut pas être résolu à distance, Airborne Athletics® peut envoyer un technicien généraliste pour procéder à une enquête plus approfondie et au dépannage.

Si votre Produit présente un défaut ou un dysfonctionnement couvert par cette Garantie, Airborne Athletics® réparera, remplacera ou remboursera le Produit à sa seule discrétion. Si Airborne Athletics® détermine qu'un Produit doit être remplacé, le remplacement peut consister en un nouveau Produit ou un Produit remis à neuf en usine. Il se peut qu'Airborne Athletics® ne vous renvoie pas le Produit original. En outre, Airborne Athletics® ne peut pas garantir le remplacement ou la réparation du Produit sans risque pour les données stockées sur votre Produit original ou sans perte de celles-ci.

Ne retournez aucun produit à Airborne Athletics® sans avoir reçu au préalable un numéro d'autorisation de retour de matériel (RMA) et des instructions sur la façon de procéder. Airborne Athletics® peut vous demander de fournir une preuve d'achat ou de remplir d'autres critères avant de bénéficier du service de Garantie.

QUELLE LOI RÉGIT LA GARANTIE?

Cette Garantie est régie par les lois de l'État du Minnesota (États-Unis), sans donner effet à un quelconque conflit de lois ou de principes pouvant prévoir l'application de la loi d'une autre juridiction.

AIRBORNE ATHLETICS® REJETTE EXPRESSÉMENT TOUTE AUTRE GARANTIE, EXPRESSE OU IMPLICITE, Y COMPRIS TOUTE GARANTIE DE QUALITÉ MARCHANDE OU D'ADÉQUATION À UN USAGE PARTICULIER.

AIRBORNE ATHLETICS® ET TOUT PRESTATAIRE DE SERVICES OU FOURNISSEUR TIERS NE PEUVENT ÊTRE TENUS RESPONSABLES DES DÉFICIENCES DE PERFORMANCE CAUSÉES OU CRÉÉES PAR VOUS OU D'AUTRES PERSONNES AUTORISÉES PAR VOUS À UTILISER LE PRODUIT. AIRBORNE ATHLETICS® NE GARANTIT PAS QUE LES PERFORMANCES DE SES ÉQUIPEMENTS SERONT ININTERROMPUES, EXEMPTES D'ERREURS OU TOTALEMENT SÉCURISÉES. AIRBORNE ATHLETICS® ET TOUT PRESTATAIRE DE SERVICES OU FOURNISSEUR TIERS NE PEUVENT ÊTRE TENUS RESPONSABLES DES INTERRUPTIONS DE SERVICE CAUSÉES PAR UNE DÉFAILLANCE DE L'ÉQUIPEMENT, D'AUTRES LOGICIELS OU D'AUTRES SERVICES NON FOURNIS PAR AIRBORNE ATHLETICS® OU SES PRESTATAIRES DE SERVICES OU FOURNISSEURS TIERS, OU PAR UNE DÉFAILLANCE DES COMMUNICATIONS, DES PANNES DE COURANT OU D'AUTRES INTERRUPTIONS QUI NE SONT PAS ENTIÈREMENT SOUS LE CONTRÔLE D'AIRBORNE ATHLETICS® OU DE SES PRESTATAIRES DE SERVICES OU FOURNISSEURS TIERS, MÊME SI AIRBORNE ATHLETICS® OU SES PRESTATAIRES DE SERVICES OU FOURNISSEURS TIERS CONNAISSENT OU ONT ÉTÉ INFORMÉS DE LA POSSIBILITÉ D'UNE TELLE PERTE. EN CAS D'ERREUR OU D'OMISSION DANS LE SYSTÈME, LA SEULE OBLIGATION D'AIRBORNE ATHLETICS® SERA DE CORRIGER L'ERREUR OU L'OMISSION DANS LA MESURE DU POSSIBLE.

AIRBORNE ATHLETICS® N'ASSUME AUCUNE RESPONSABILITÉ EN CAS DE DOMMAGES SPÉCIAUX, INDIRECTS, ACCESSOIRES, PUNITIFS OU CONSÉCUTIFS DE QUELQUE NATURE QUE CE SOIT, NOTAMMENT LA PERTE DE PROFITS OU DE REVENUS, LA PERTE DE DONNÉES, LA PERTE D'UTILISATION DU PRODUIT, LE COÛT DES ARTICLES DE REMPLACEMENT OU DE SUBSTITUTION, OU LA PERTE D'UTILISATION PENDANT LA PÉRIODE DE REMPLACEMENT OU DE RÉPARATION DU PRODUIT. EN OUTRE, AIRBORNE ATHLETICS® NE PEUT ÊTRE TENUE RESPONSABLE ENVERS VOUS DE TOUT DOMMAGE SPÉCIAL, CONSÉCUTIF, ACCESSOIRE, INDIRECT OU PUNITIF DE QUELQUE NATURE QUE CE SOIT, MÊME SI AIRBORNE ATHLETICS® A ÉTÉ INFORMÉ DE LA POSSIBILITÉ DE TELS

DOMMAGES, DE TOUTE RÉCLAMATION DÉCOULANT DE CETTE DÉCLARATION DE GARANTIE OU LIÉE À CELLE-CI, QUELLE QUE SOIT LA FORME DE L'ACTION, QU'IL S'AGISSE D'UN CONTRAT, D'UN DÉLIT (Y COMPRIS LA NÉGLIGENCE), DE LA RESPONSABILITÉ DU PRODUIT, D'UNE PERTE DE REVENUS, D'UNE PERTE DE BÉNÉFICES, D'UNE PERTE DE DONNÉES OU DE LA PROTECTION DE LA VIE PRIVÉE, OU DE TOUTE AUTRE CAUSE D'ACTION OU BASE JURIDIQUE OU ÉQUITABLE. EN AUCUN CAS LA RESPONSABILITÉ D'AIRBORNE ATHLETICS® EN CAS DE RÉCLAMATION DÉCOULANT DE CETTE GARANTIE OU LIÉE À CELLE-CI NE DÉPASSERA LE PRIX PAYÉ PAR VOUS POUR L'ACHAT DU PRODUIT, QUELLE QUE SOIT LA FORME DE L'ACTION, QU'IL S'AGISSE D'UN CONTRAT, D'UN DÉLIT (Y COMPRIS LA NÉGLIGENCE), DE LA RESPONSABILITÉ DU PRODUIT, D'UNE PERTE DE REVENUS, D'UNE PERTE DE BÉNÉFICES, D'UNE PERTE DE DONNÉES OU DE LA PROTECTION DE LA VIE PRIVÉE, OU DE TOUTE AUTRE CAUSE D'ACTION OU BASE JURIDIQUE OU ÉQUITABLE.

ENTRETIEN

IMPORTANT : Évitez les dommages! Une utilisation excessive peut nécessiter des intervalles d'entretien plus fréquents. Veuillez utiliser les calendriers suivants pour effectuer l'entretien de routine de votre machine. Un entretien adéquat contribuera à garantir les performances globales et la longévité de la machine. Nos vidéos d'entretien sont disponibles en ligne et offrent une démonstration étape par étape des intervalles suivants.

*** Avant toute inspection interne, la machine doit être débranchée pour des raisons de sécurité. Sur les machines de type Dr. Dish®, veillez à ce que le bras de lancement soit dans la position la plus avancée afin d'éviter un lancement accidentel lors de l'inspection.***

⚠ AVERTISSEMENT

POUR RÉDUIRE LE RISQUE D'ÉLECTROCUTION, DÉBRANCHEZ L'APPAREIL AVANT DE LE NETTOYER OU DE L'ENTREtenir.

Le nombre total de tirs peut être consulté en accédant aux paramètres sur l'écran de la machine et en recherchant « Total Shots » (nombre total de tirs).

INTERVALLES D'ENTRETIEN

Rodage après 2 000 tirs

- Vérifier tous les boulons du carénage (serrer si nécessaire)
- Vérifier les boulons de montage de l'écran tactile (serrer si nécessaire)
- Vérifier les boulons de montage des roulettes avant et arrière (serrer si nécessaire)
- Vérifier que tous les câbles et fils visibles sont bien fixés (remplacer les colliers de serrage si nécessaire)

Toutes les semaines (tous les jours en cas d'utilisation intensive)

- Essuyer la machine (il est recommandé d'utiliser un nettoyant polyvalent)
- Nettoyer l'intérieur de la machine en soufflant de l'air comprimé (l'air comprimé en bombe utilisé pour les appareils électroniques, les claviers, les ordinateurs, etc. est recommandé)
- Inspecter les câbles et les fils pour s'assurer qu'ils ne sont pas desserrés (remplacer les serre-câbles si nécessaire)
- Maintenir l'appareil propre

Tous les 20 000 tirs ou tous les ans

- Vérifier tous les boulons du carénage (serrer si nécessaire)
- Vérifier les boulons de montage de l'écran tactile (serrer si nécessaire)

- Vérifier que la connexion du cordon d'alimentation est bien serrée
- Vérifier la fonction de pivotement de l'écran tactile (ajuster si nécessaire)
- Vérifier les boulons de montage des roulettes avant et arrière (serrer si nécessaire)
- Enlever les débris des roulettes
- Vérifier que tous les câbles et fils visibles sont bien fixés (remplacer les colliers de serrage si nécessaire)
- Vérifiez tous les capteurs et les cellules photoélectriques pour vous assurer qu'ils sont propres et solidement fixés
- Vérifier la tension du filet
- Vérifier les connexions du contre-harnais (vérifier visuellement que les fiches et les câbles ne sont pas endommagés)
- Vérifier le serrage de l'arbre du système de filet/des boulons de l'arbre
- Inspecter visuellement le lanceur supérieur et la tête du compteur pour vérifier qu'il n'y a pas de fractures dues à des contraintes

Tous les 75 000 tirs ou tous les 2 ans

- Retirer les carénages et inspecter visuellement les composants
- Nettoyer l'intérieur de la machine en soufflant de l'air comprimé (l'air comprimé en bombe utilisé pour les appareils électroniques, les claviers, les ordinateurs, etc. est recommandé)
- Essuyer l'intérieur de la machine (un nettoyeur multiusage est recommandé)
- Inspecter la gestion des câbles et des fils (remplacer les colliers de serrage si nécessaire)
- Vérifier que toutes les connexions du harnais à la carte d'alimentation sont bien fixées
- Vérifier que les bornes du bornier d'alimentation sont bien serrées
- Vérifier toutes les fixations visibles, en s'assurant qu'elles sont présentes et bien serrées
- Vérifier les engrenages du moteur de rotation et les boulons de montage
- Vérifier visuellement l'écartement des interrupteurs Reed (s'assurer que les interrupteurs sont bien fixés)
- Vérifier que les pare-chocs du bras de lancement sont intacts et bien serrés (Qté : 2 pare-chocs inférieurs bleus et Qté : 1 pare-chocs supérieur noir/orange)

Tous les 150 000 tirs ou tous les 5 ans

- Inspecter tous les rouleaux blancs internes (remplacer si nécessaire)
- Vérifier les roulements de la machine et du filet
- Vérifier le boulon du bras de lancement (le retirer et le graisser si nécessaire)
- Remplacer les pare-chocs du bras de lancement (Qté : 2 pare-chocs inférieurs bleus et Qté : 1 pare-chocs supérieur noir/orange)
- Inspecter tous les composants internes pour vérifier qu'ils ne sont pas trop usés

D'AUTRES QUESTIONS?

Si vous avez des questions ou pour commencer le processus d'entretien, veuillez communiquer avec nous à l'adresse suivante : drdishbasketball.com/service



PIÈCES ET SPÉCIFICATIONS

SPÉCIFICATIONS DU PRODUIT

Dimensions de stockage du produit : 48 po x 32 po x 78 po
(L x L x H)

Poids du produit : 296 lb

NORMES APPLICABLES

ASTM F2276-10

Spécification standard pour les équipements de remise en forme

SPÉCIFICATIONS DE L'ALIMENTATION ÉLECTRIQUE

Entrée d'alimentation : 115 Vca à 7 A ou 230 Vca à 4 A

Fréquence : 50/60 Hz

Puissance de sortie : 24 Vcc, 350 W

SPÉCIFICATIONS WI-FI ET BLUETOOTH GÉNÉRATION

Wi-Fi : Wi-Fi 5 / IEEE 802.11a/b/g/n/ac

Bluetooth : BT 5.4

Wi-Fi 2,4 GHz : 2,4000 – 2,4835 GHz / Canaux 1 à 13

Wi-Fi 5 GHz : 5,150 – 5,850 GHz / Canaux 36 à 64, 100 à 144, 149 à 165

REMARQUE : Si vous utilisez une prise de 230 V, veuillez communiquer avec le fabricant avant de brancher la machine, voir page 80.

COMPOSANTS INCLUS DANS LA BOÎTE

Retirez tous les colliers de serrage de l'emballage qui fixent le compteur, la rampe à ballons et les poteaux du filet avant l'utilisation. Une pince coupante peut être utile.

Plaque de distance
des ballons

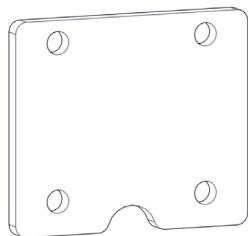

Poignée de réglage de
la distance

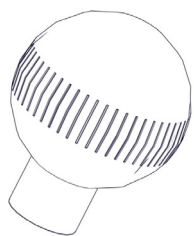

Boulon M6 (x4)
Boulon M8 (x2)
Boulon M10 (x2)

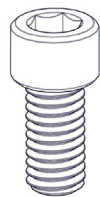

Rondelle M6 (x4)
Rondelle M8 (x2)



Écrou M10 (x2)

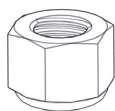

Clé Allen de 5 mm
Clé Allen de 6 mm
Clé Allen de 8 mm

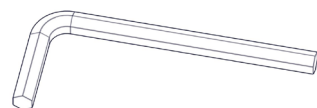

Clé ouverte de 17 mm

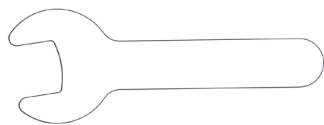

ÉLÉMENTS SUR LE CADRE DU FILET

Retirez tous les colliers de serrage de l'emballage qui fixent le compteur, la rampe à ballons et les poteaux du filet avant l'utilisation. Une pince coupante peut être utile.

Tête de comptage des tirs
avec câble

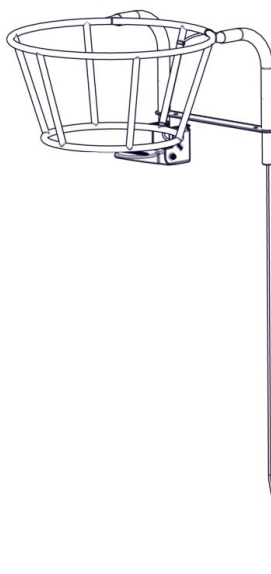

Poignée de comptage
des tirs

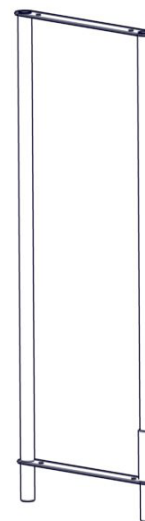

OUTILS UTILES

Couteau tout usage ou ciseaux

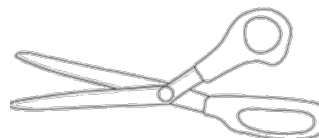
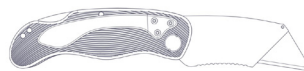

Clé à douille de 17 mm

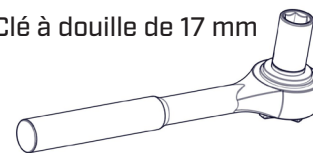

PIÈCES PERDUES OU MANQUANTES? Communiquez avec nous à l'adresse drdishbasketball.com/service

REMARQUE : Les accessoires disponibles à l'achat se trouvent à la page 79.

PREMIÈRE INSTALLATION

REMARQUE: Les images de ce manuel illustrent la machine CT+. Les étapes de configuration sont identiques pour les deux machines, mais la machine Arc1 est représentée exclusivement à la page 66.

ÉTAPE 1 : FIXER LE LANCEUR DE BALLON

1. Fixez le lanceur de ballon pendant que la machine se trouve encore sur la palette.
2. Installez le lanceur de ballon à l'aide de deux rondelles et de deux boulons M8 avec la clé Allen de 6 mm.

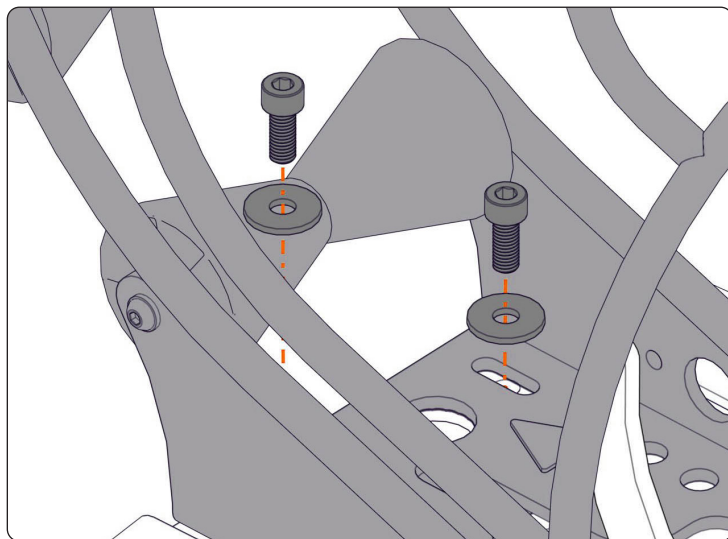
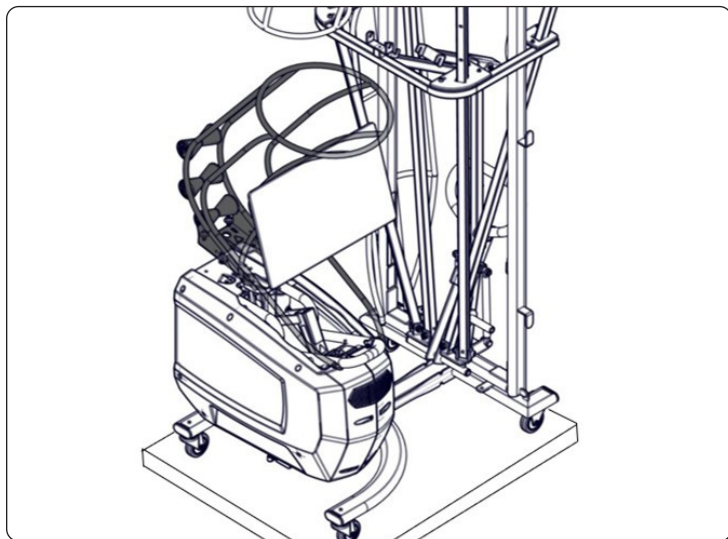

ÉTAPE 2 : FIXER LA POIGNÉE DE RÉGLAGE DE LA DISTANCE DU BALLON

1. Fixez la poignée de réglage de la distance du ballon au filetage de la vis.
2. Tournez dans le sens des aiguilles d'une montre pour serrer et mettez le levier en position basse.

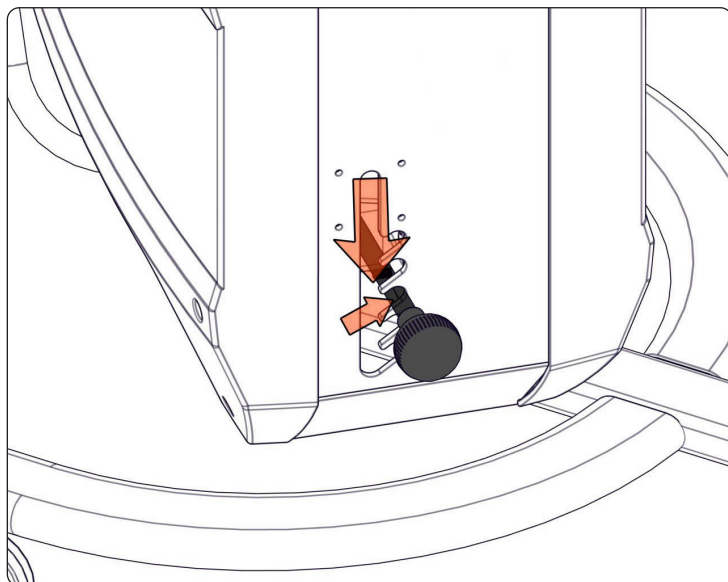
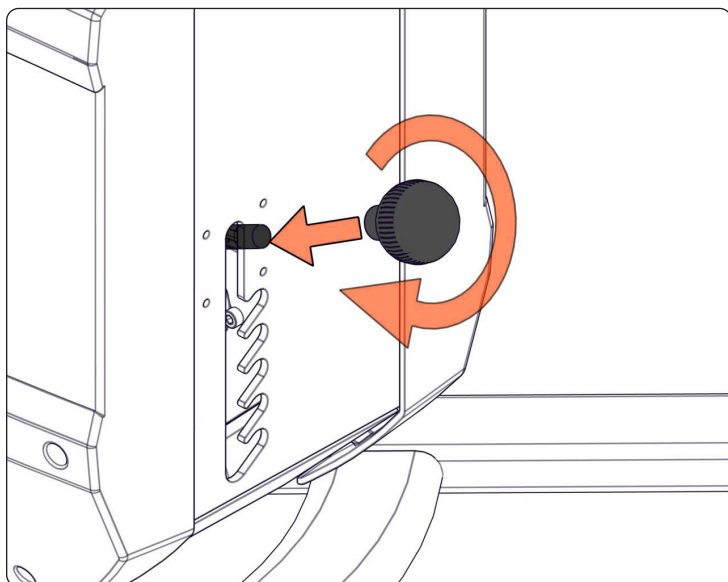

ÉTAPE 3 : FIXER LA PLAQUE

1. Fixez la plaque à l'aide de quatre rondelles et de quatre boulons M6 avec la clé Allen de 5 mm.

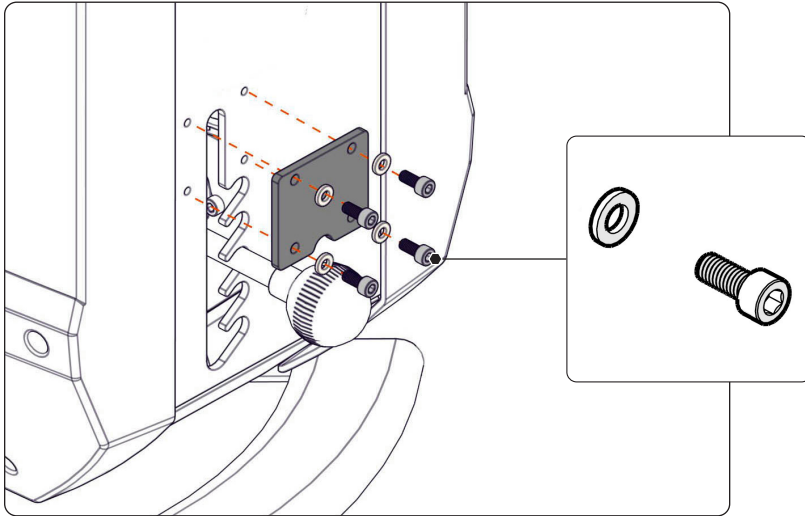

MONTAGE DU COMPTEUR DE TIRS

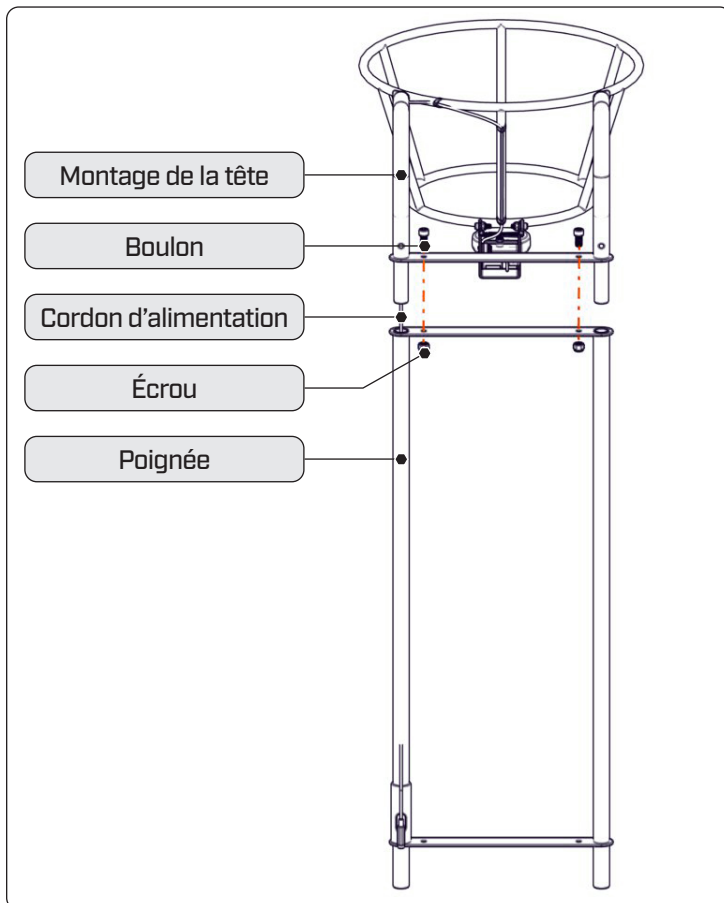

ÉTAPE 1 : ACHEMINER LE CORDON D'ALIMENTATION

1. Insérez le cordon d'alimentation de haut en bas dans le tube de la poignée, en le faisant sortir par le trou ovale inférieur.

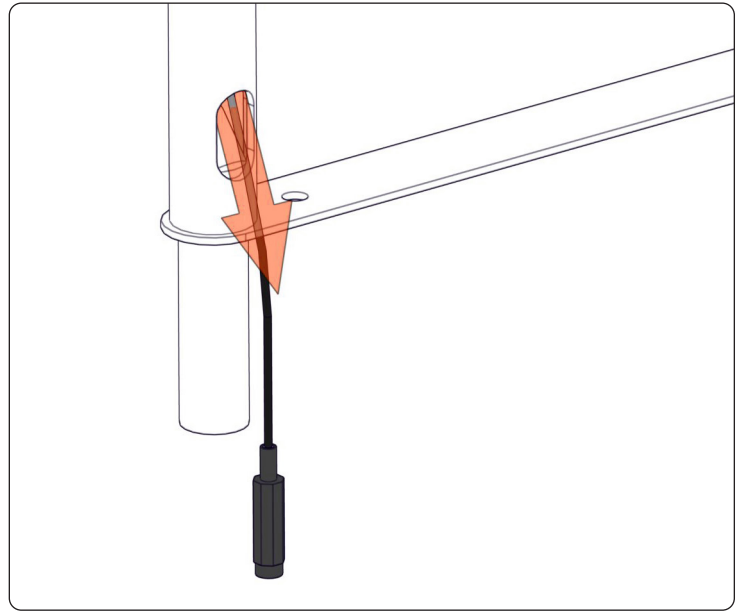
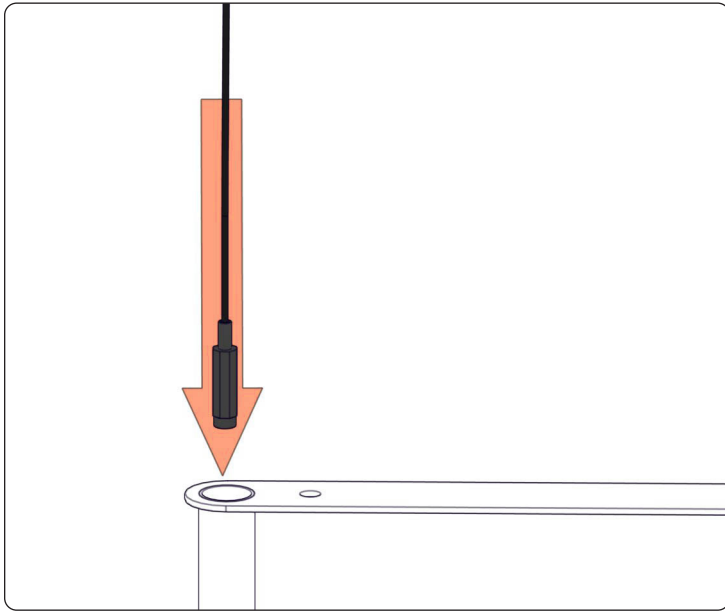

ÉTAPE 2 : EMBOÎTER LES MONTANTS ET LES FIXER À L'AIDE DES BOULONS

1. Insérez la tête dans la poignée.
2. Fixez l'ensemble en serrant les boulons à l'aide d'une clé Allen de 8 mm et d'une clé ouverte de 17 mm.

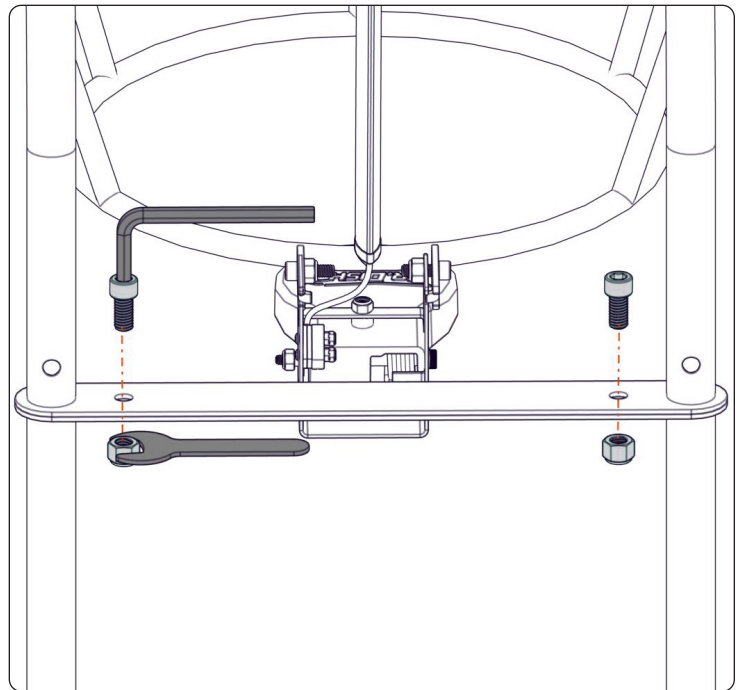
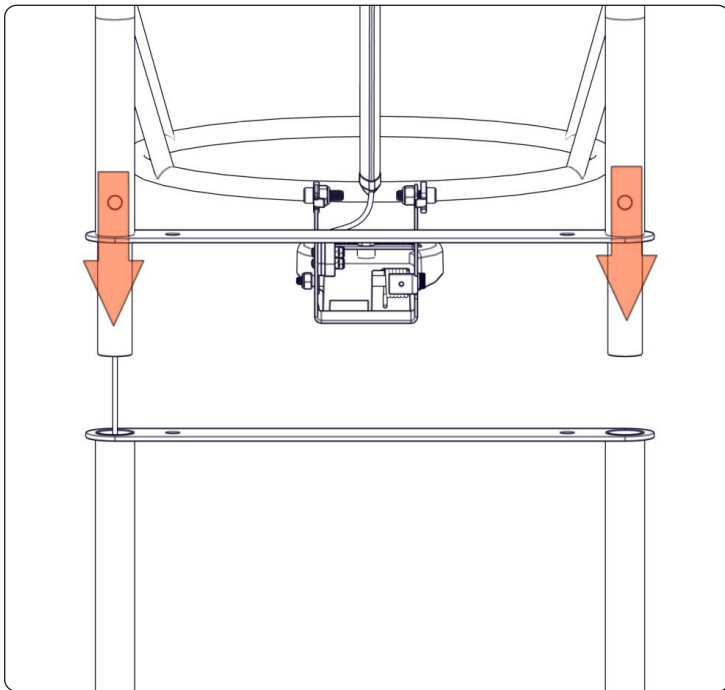

EMPLACEMENTS DES FONCTIONNALITÉS

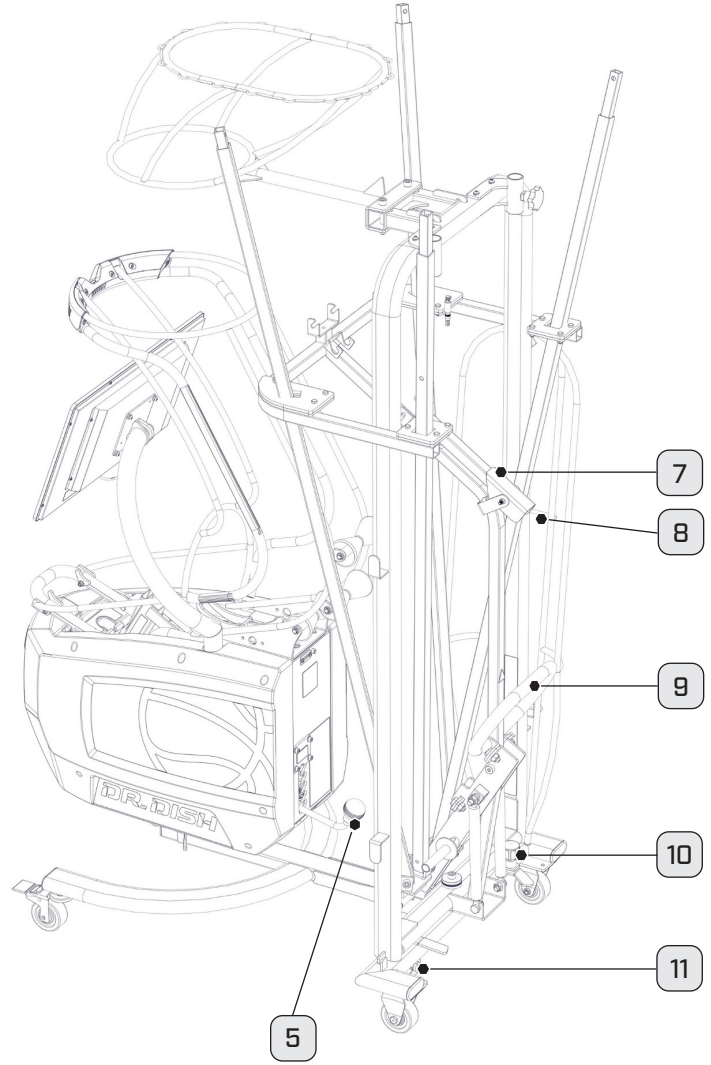
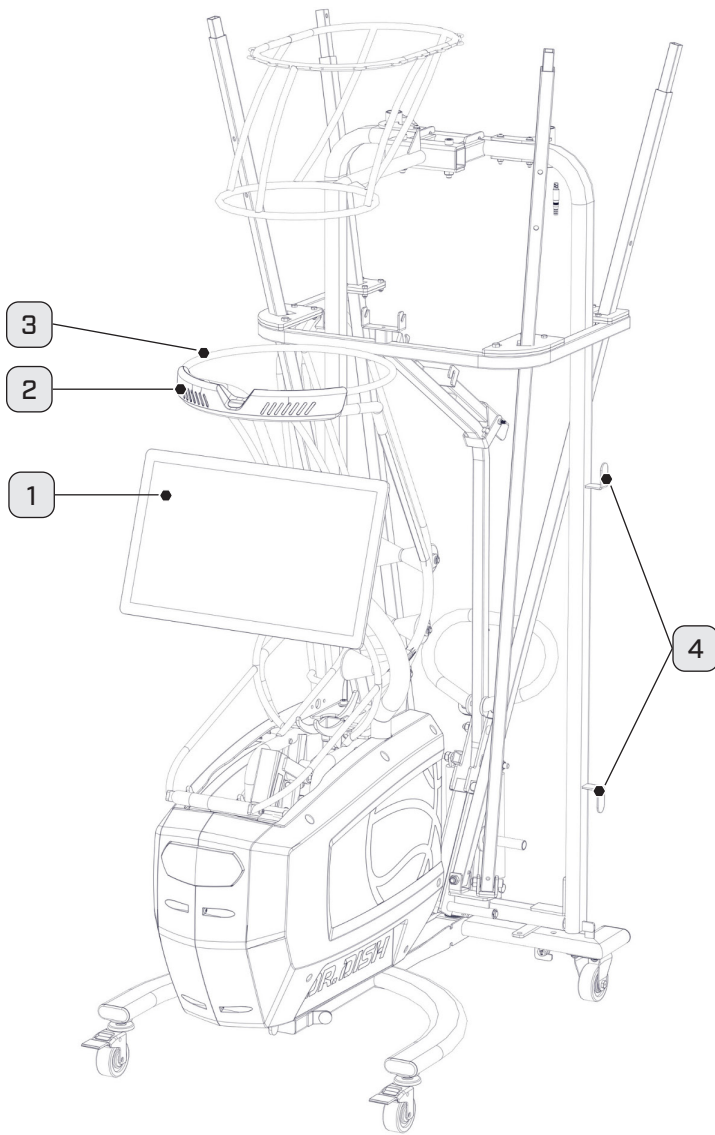

N°	DESCRIPTION
1	Écran tactile
2	Capteur Vision Tech (Arc1 uniquement)
3	Distributeur de balles
4	Support pour rallonge
5	Réglage de la distance de la balle
6	Compteur de tirs (non illustré)

N°	DESCRIPTION
7	Bras de verrouillage de rampe
8	Rampe à ballons du filet pivotant
9	Poignée du filet
10	Goupille de déverrouillage du pivotement du cadre
11	Fiche d'alimentation

REMARQUE : Les accessoires disponibles à l'achat se trouvent à la page 79.

INSTALLATION DU COMPTEUR DE TIRS

ÉTAPE 1 : RETIRER LE COMPTEUR DE TIRS

1. Retirez le compteur de tirs du cadre. Le compteur de tirs repose sur des crochets.

CONSEIL : Soulevez le compteur de tirs vers le haut puis vers vous pour le retirer.



ÉTAPE 2 : PLACER LE COMPTEUR DE TIRS SUR LE CADRE

1. Placez le compteur de tirs sur le cadre. Le panier du compteur de tirs doit être orienté vers l'avant.

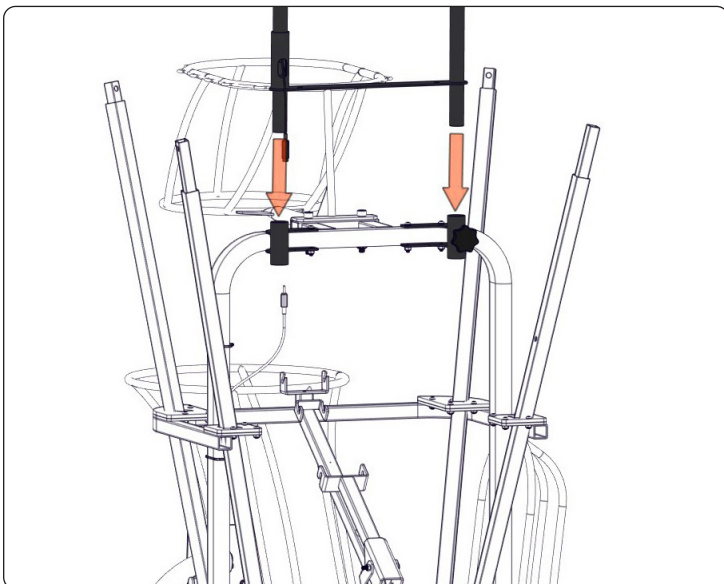

ÉTAPE 3 : FIXER ET BRANCHER

1. Serrez le bouton à la main et poussez fermement les bouchons pour les assembler.

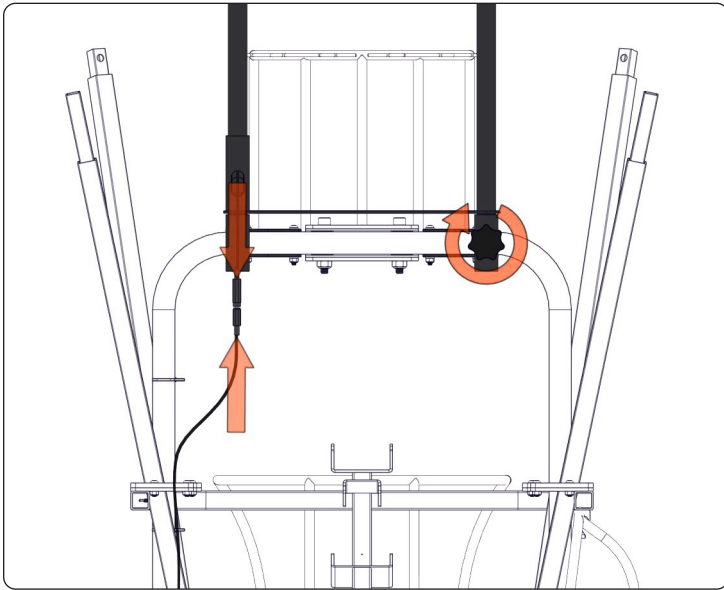

FILET

ÉTAPE 1 : FAIRE PIVOTER LA MACHINE

REMARQUE : La machine doit être tournée d'au moins 45° dans un sens pour éviter tout dommage.

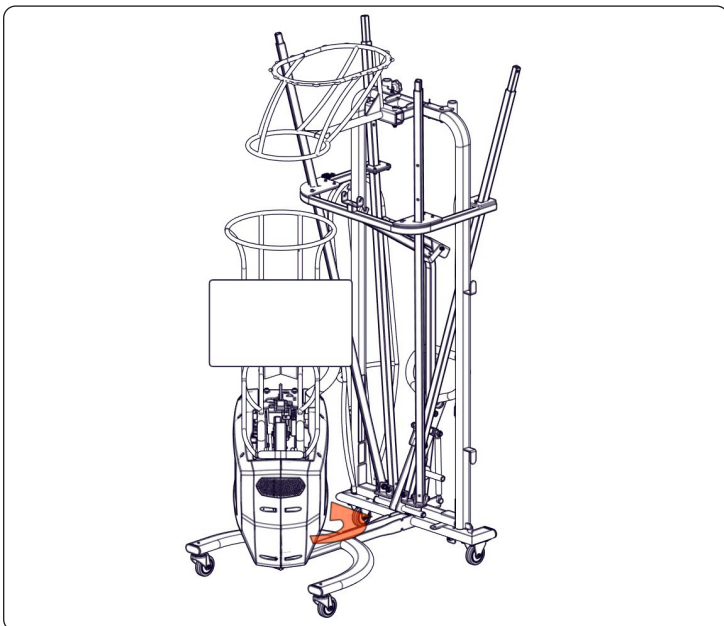

ÉTAPE 2 : DÉPLIER LES POTEAUX

1. Assurez-vous que le filet n'est pas coincé dans le cadre. Déployez les quatre poteaux jusqu'à ce qu'ils s'enclenchent.

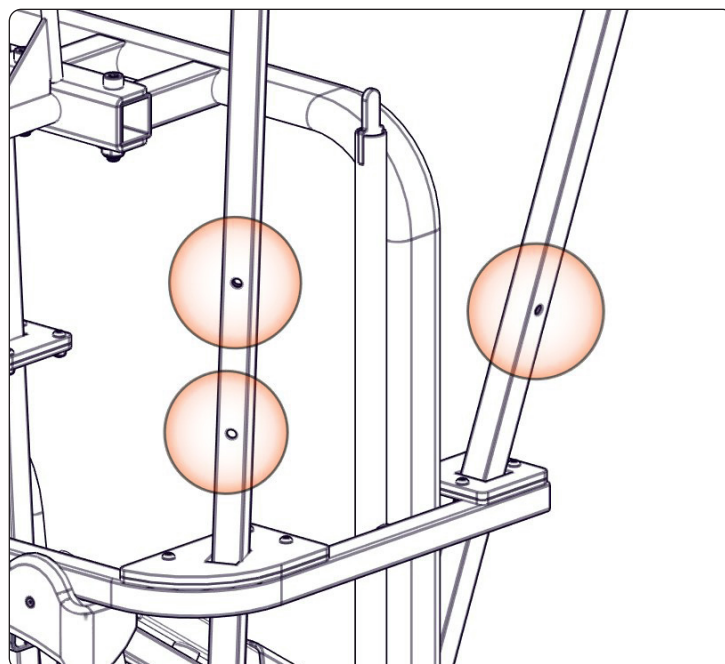
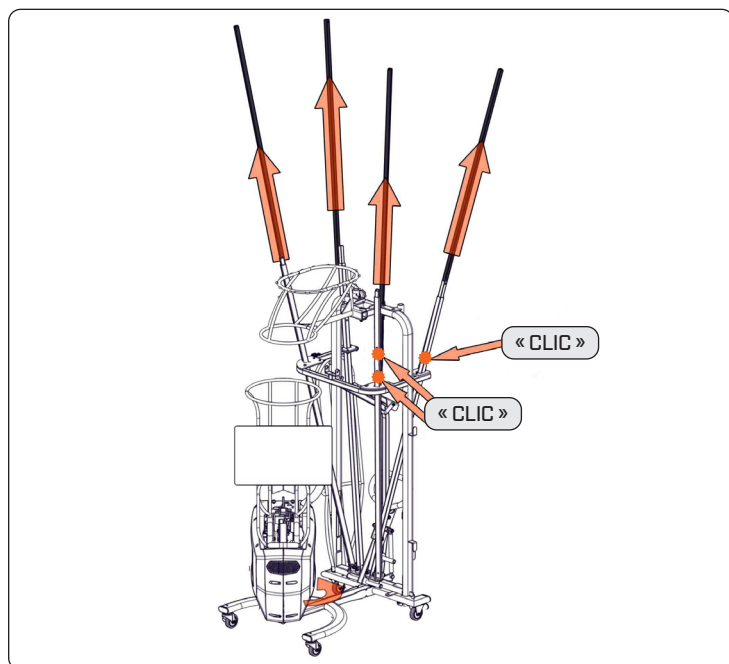

REMARQUE : Le filet dispose d'un réglage haut et d'un réglage bas. Pour les joueurs plus grands et les tirs à trois points, utilisez le réglage le plus élevé.

ÉTAPE 3 : REMONTER LE FILET

1. Utilisez les deux mains pour tourner les poignées dans le sens des aiguilles d'une montre afin de relever le filet.

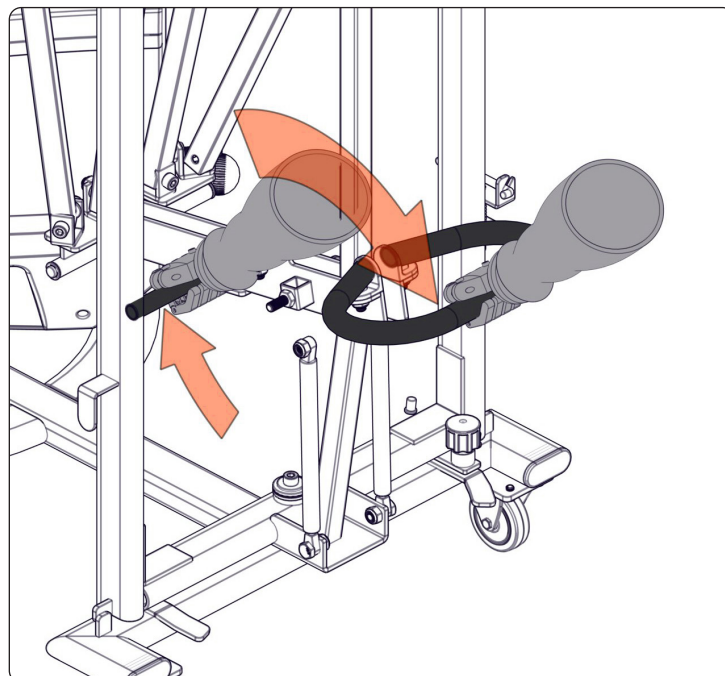
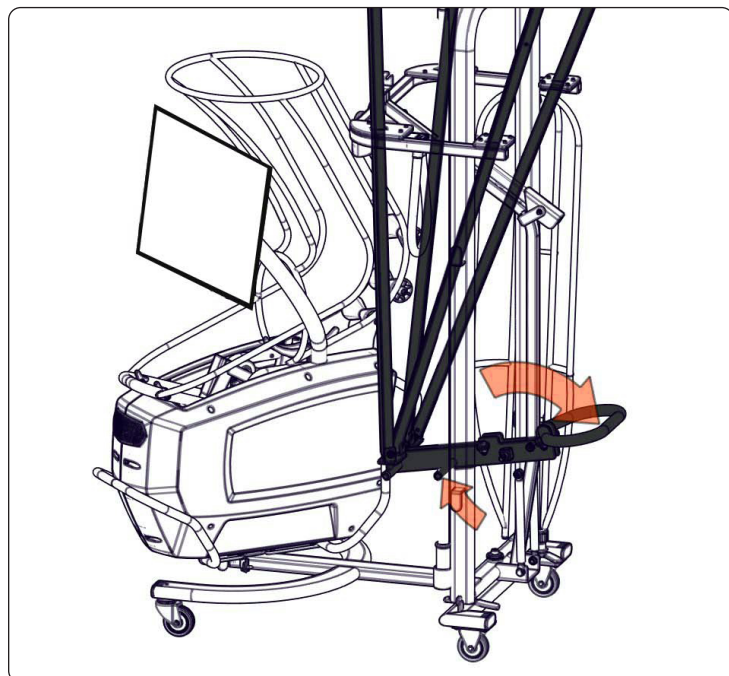

ÉTAPE 4 : FIXER

1. Abaissez le loquet de sécurité pour verrouiller le filet en position haute.

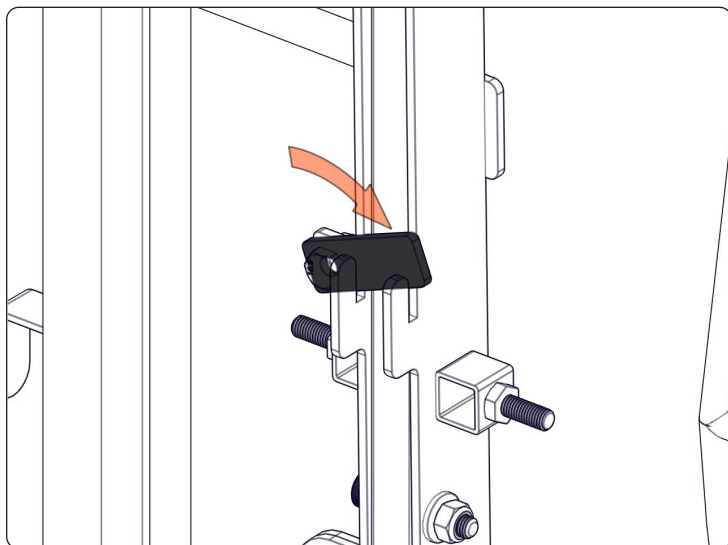

FILET PIVOTANT

Utilisez le système de filet pivotant pour vous entraîner loin du panier afin de faire des passes similaires à celles du jeu et de développer votre jeu intérieur [passes d'entrée].

REMARQUE : Le compteur de tirs n'est pas utilisé pour cette fonction.

ÉTAPE 1 : FAIRE PIVOTER LA MACHINE

REMARQUE : La machine doit être tournée d'au moins 45° dans un sens pour éviter tout dommage.

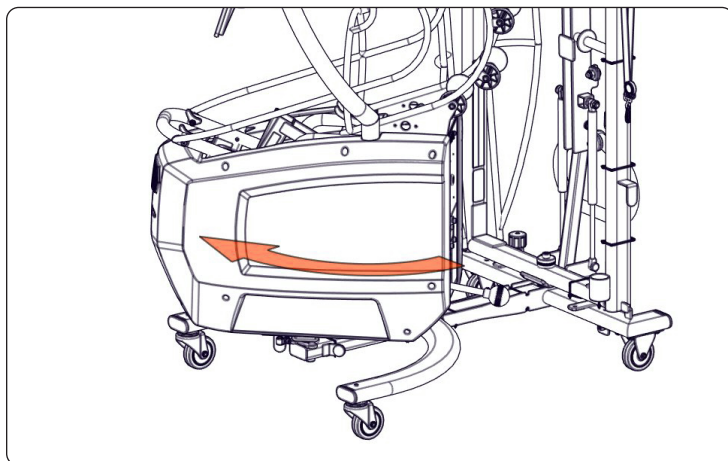

ÉTAPE 2 : SOULEVER LA POIGNÉE DE DÉVERROUILLAGE

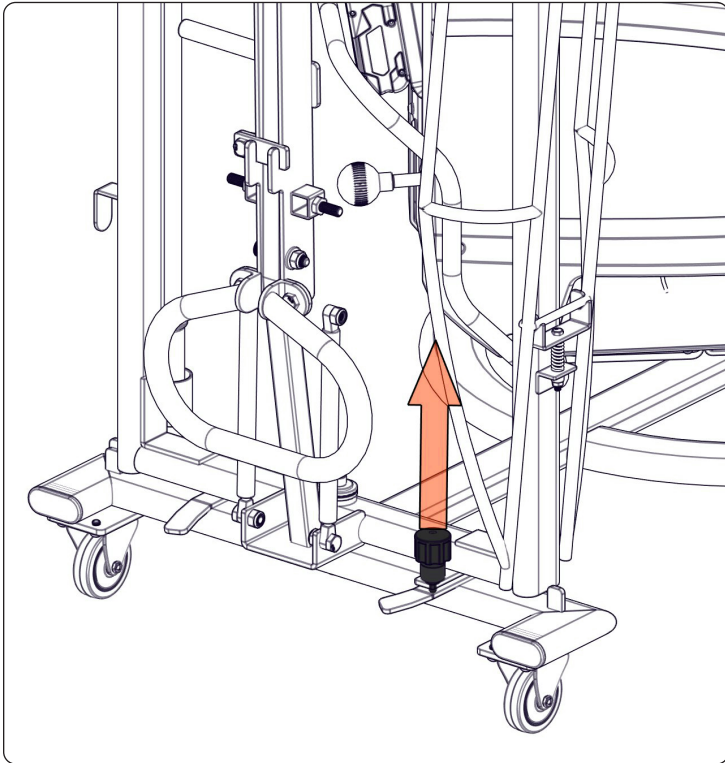

ÉTAPE 3 : FAIRE PIVOTER LE CADRE

1. Faites pivoter le cadre à 180° jusqu'à ce que la poignée de déverrouillage émette un « clic ».

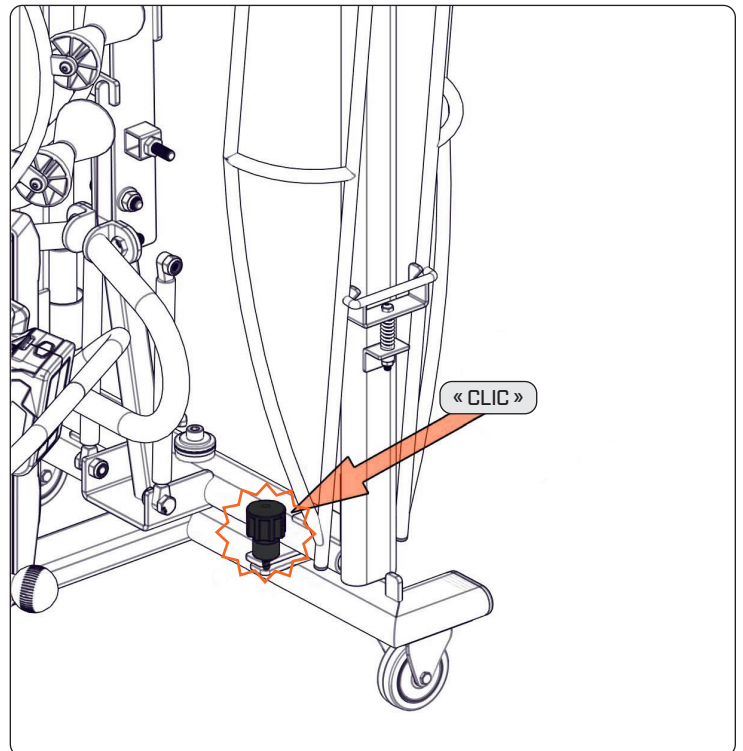
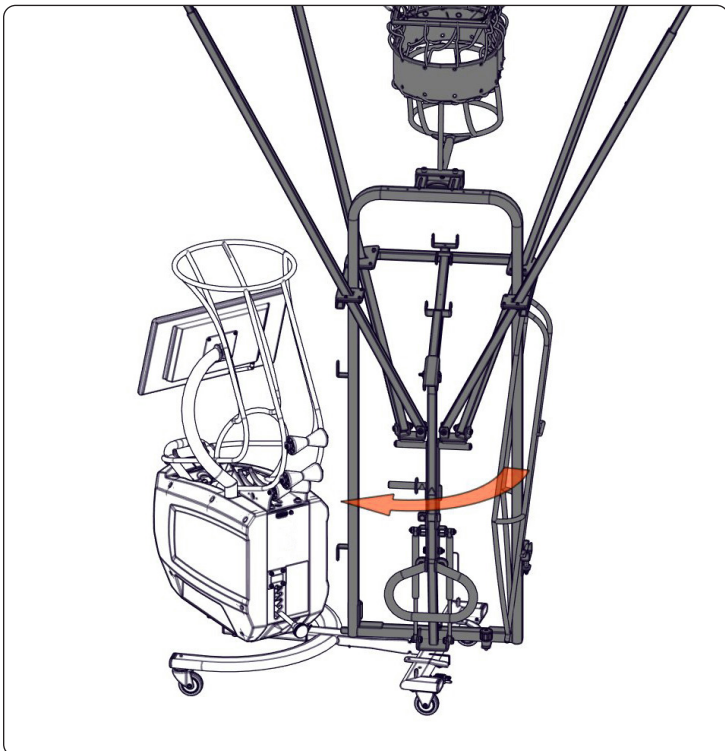

ÉTAPE 4 : RETIRER LA RAMPE À BALLONS

1. Appuyez sur la rampe à ballons pour la retirer.

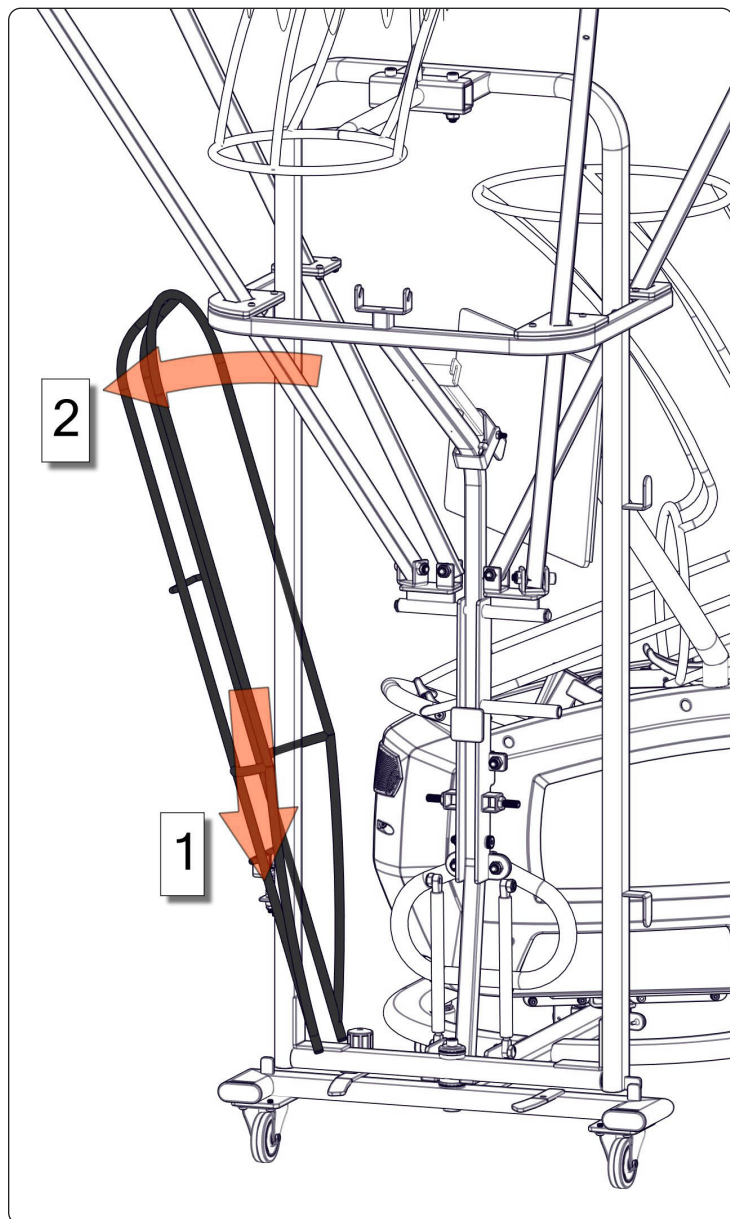

ÉTAPE 5 : PLACER LA RAMPE À BALLONS DANS LE BRAS DE RÉCEPTION

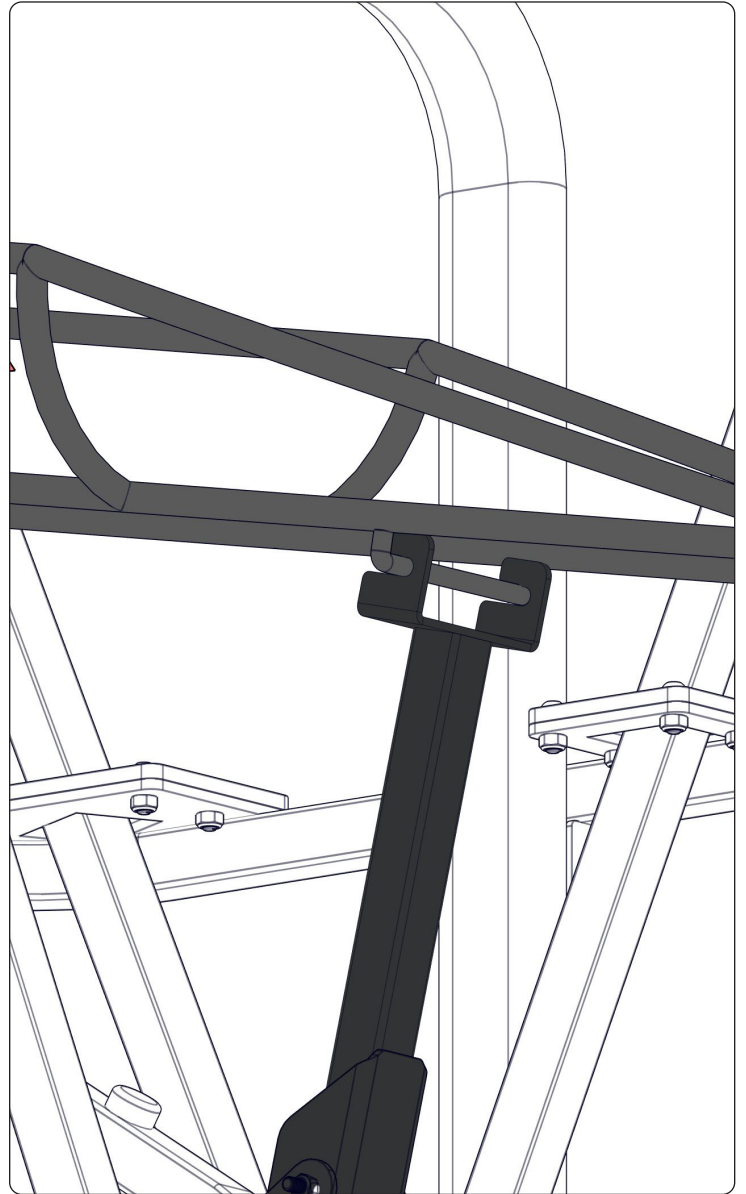
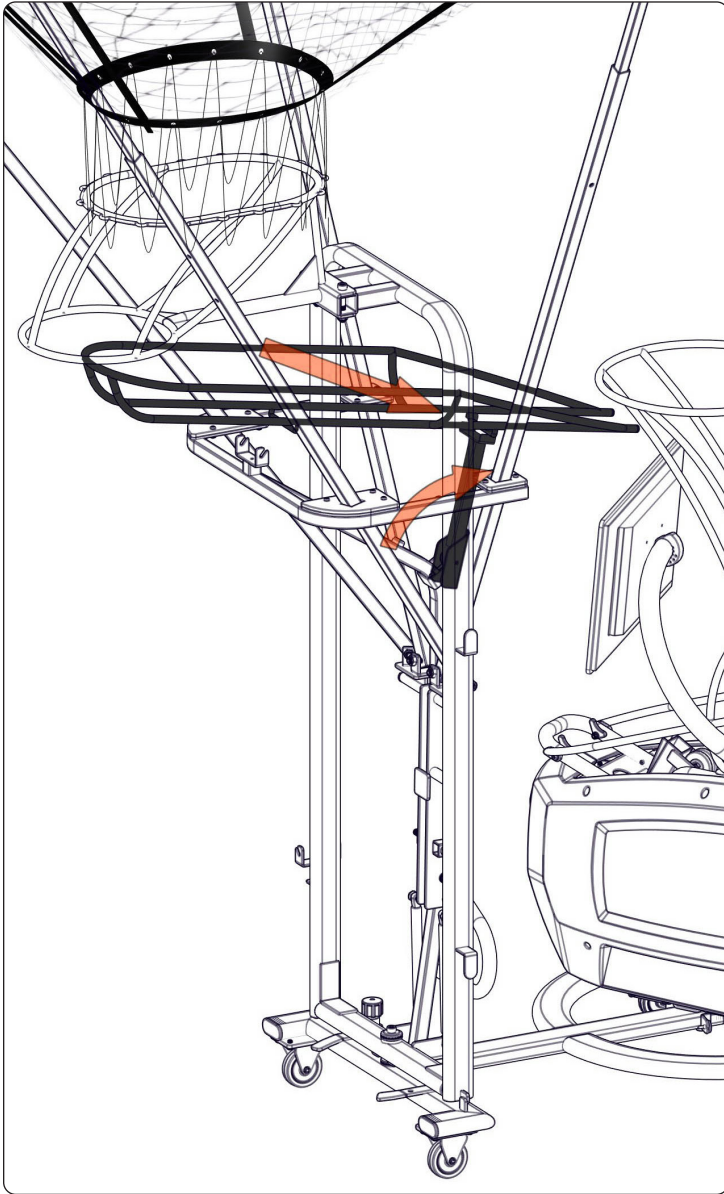

ÉTAPE 6 : PLACER LA RAMPE À BALLONS EN MODE DE RÉCEPTION STATIONNAIRE

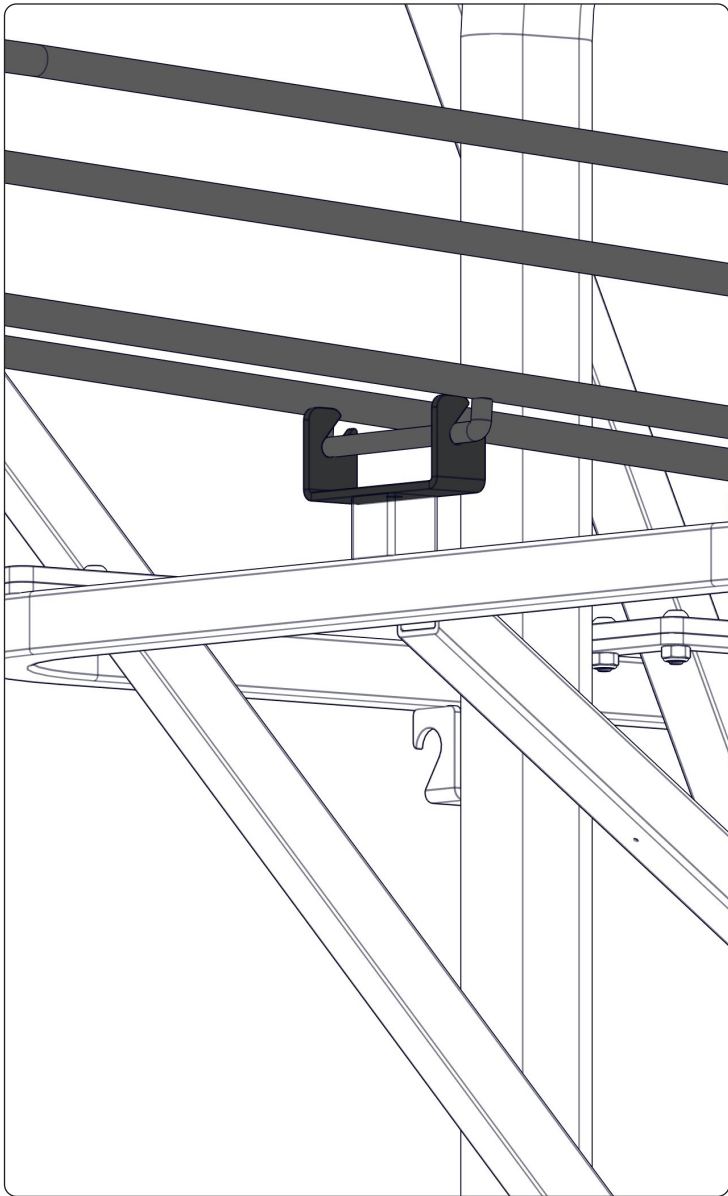
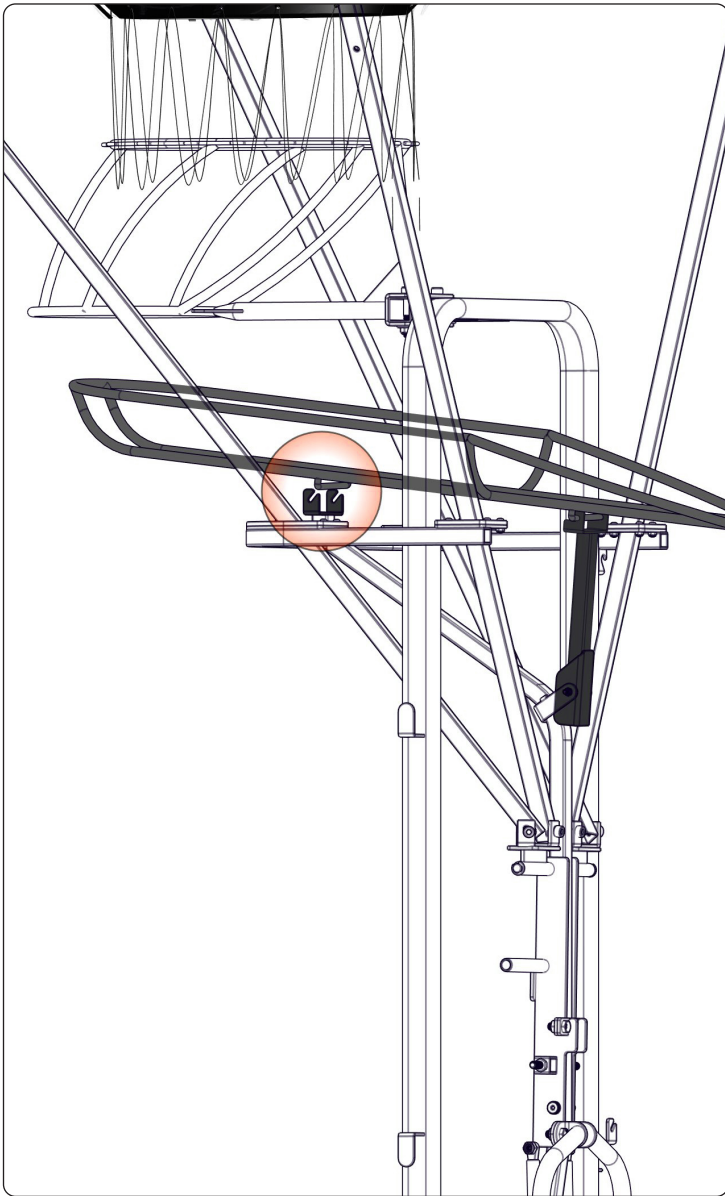

RÉGLAGE DE LA DISTANCE DE TIR

ÉTAPE 1 : DÉPLACER L'AJUSTEUR DE DISTANCE

1. Appuyez sur le bouton de réglage de la distance pour pouvoir sélectionner une autre distance de lancement du ballon.

REMARQUE : La distance varie en fonction de la taille du joueur.

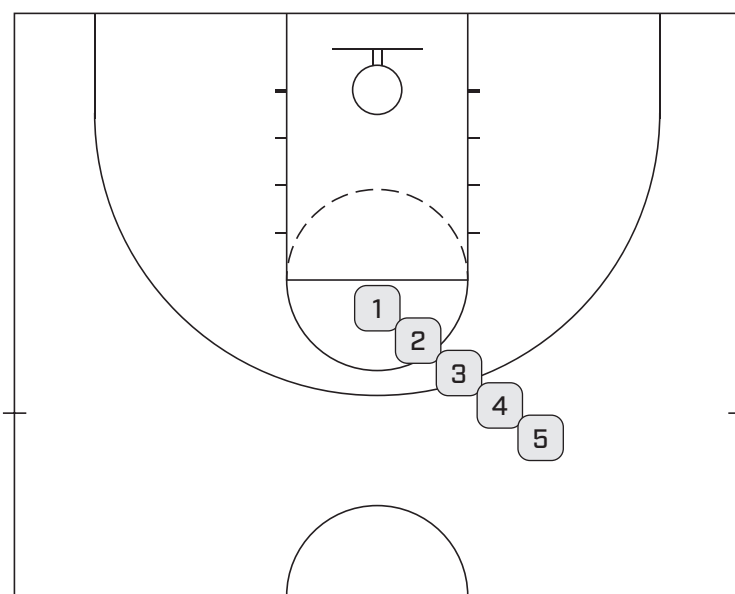
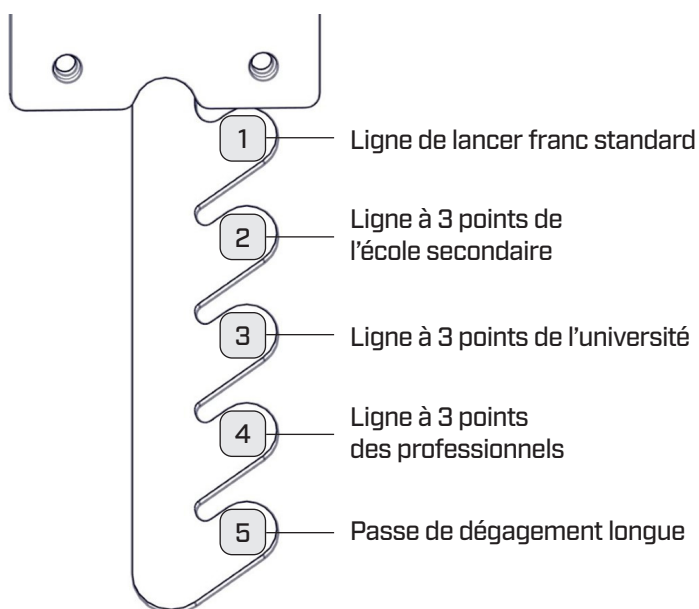
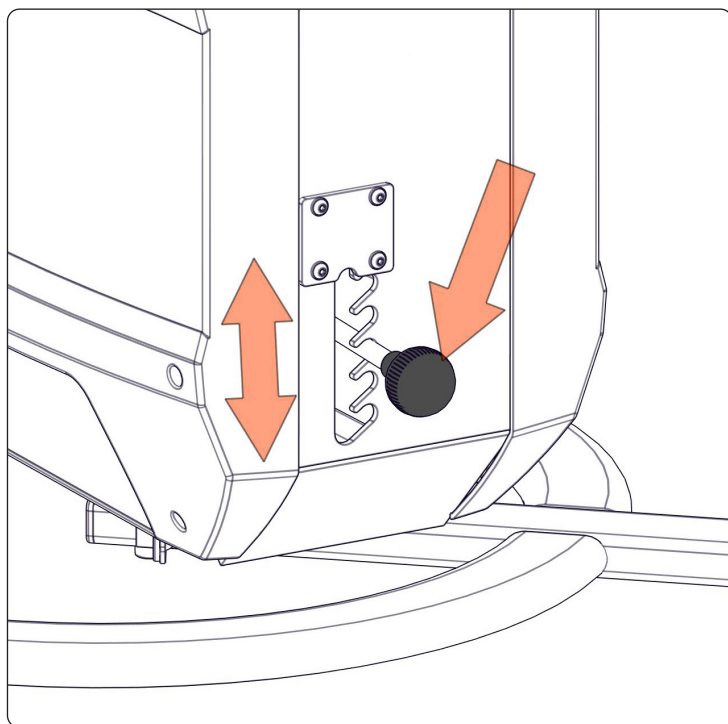
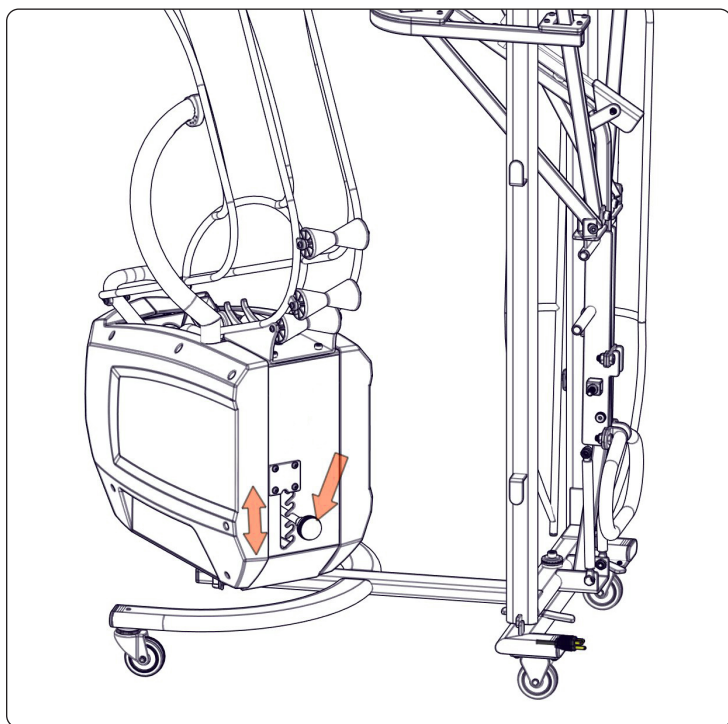

CONSEILS DE PLACEMENT SUR LE TERRAIN

POSITIONNER LA MACHINE

Placez la machine Dr. Dish® sous le panier jusqu'à ce que les poteaux arrière du filet soient alignés sur la face du panneau arrière. Centrez le cadre de la machine avec le centre du panneau arrière.

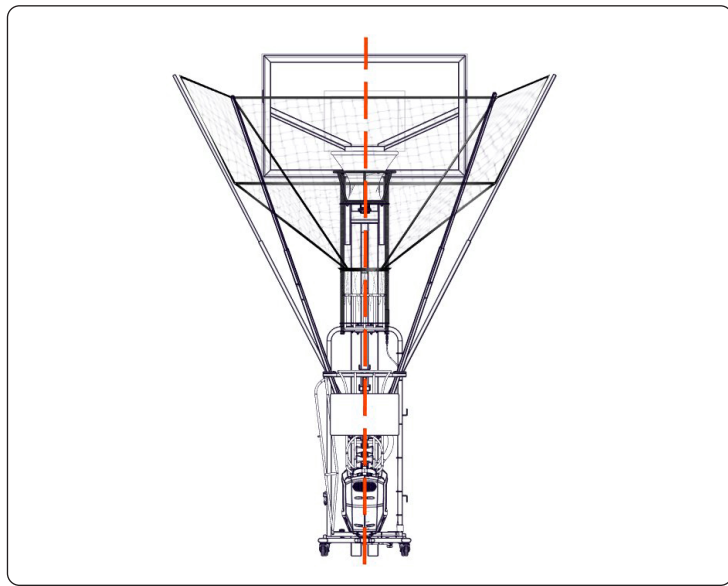
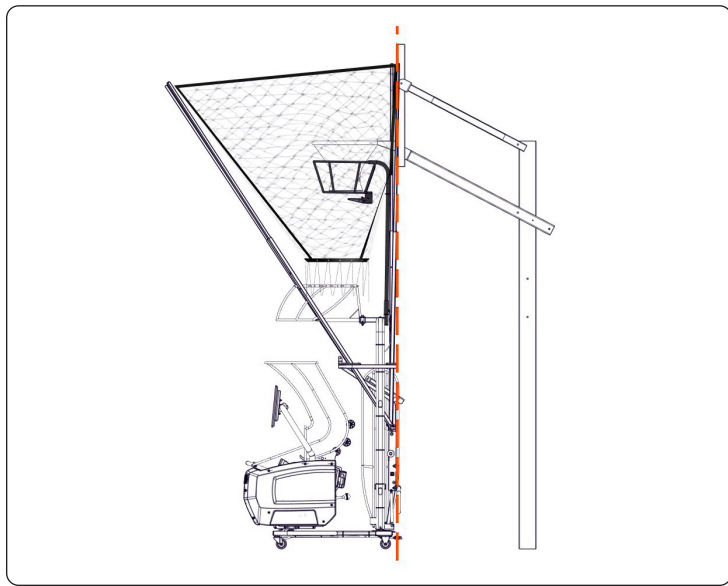

UTILISATION LOIN DU PANIER

Mettez-vous loin du panier, avec le filet en rotation, pour faire des passes similaires à celles du jeu et pour développer votre jeu intérieur (passes d'entrée). Consultez la page 71 pour la configuration.

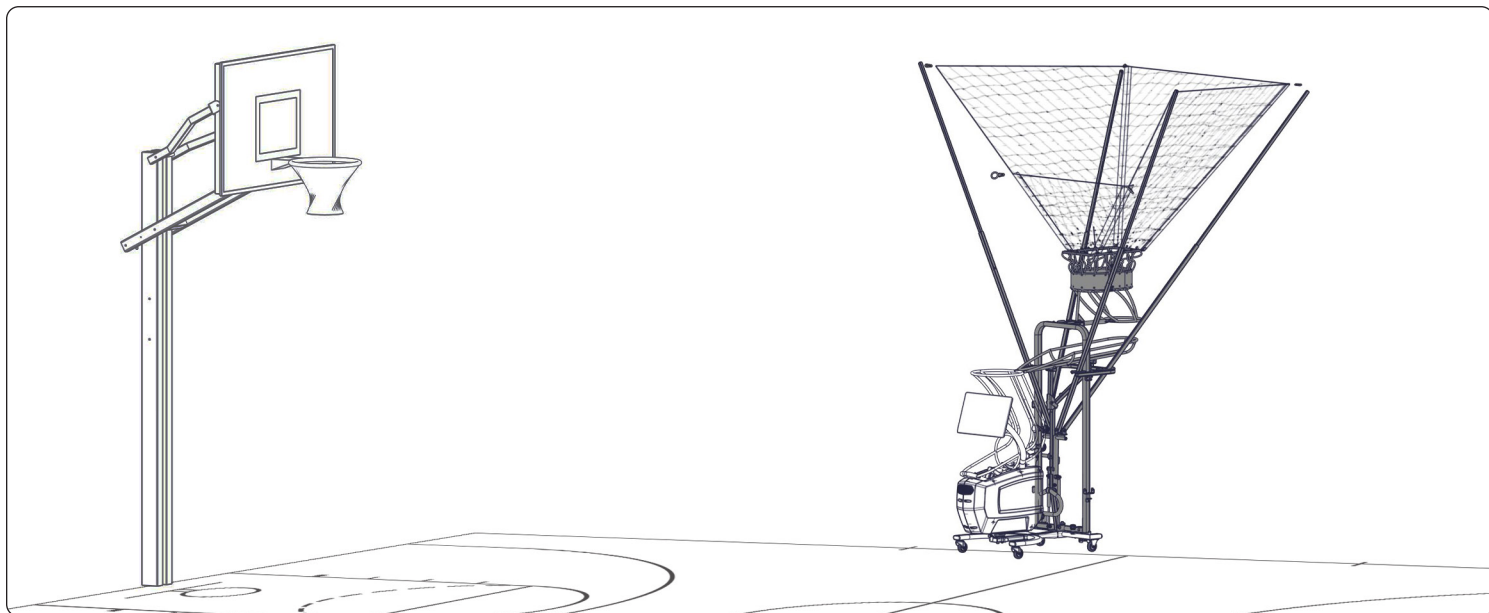

VERROUILLAGE DES ROULETTES

Verrouillez les roulettes pour empêcher la machine de bouger.

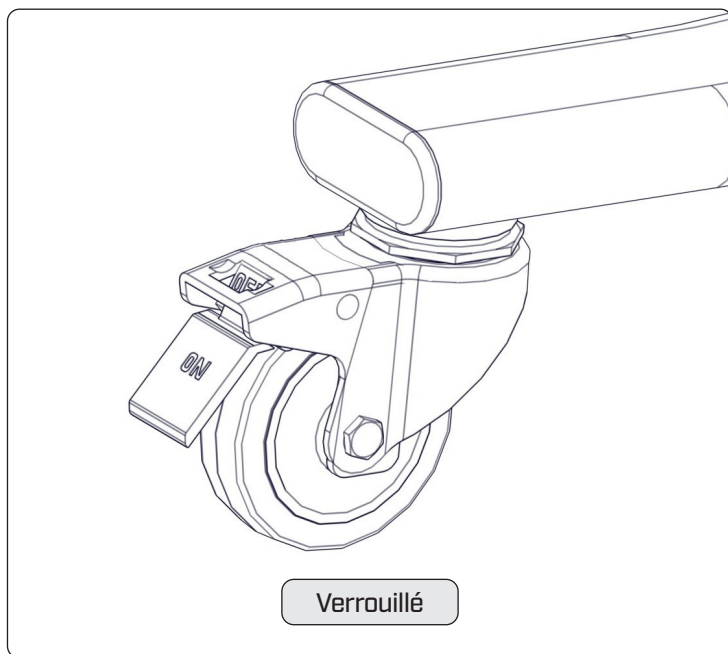
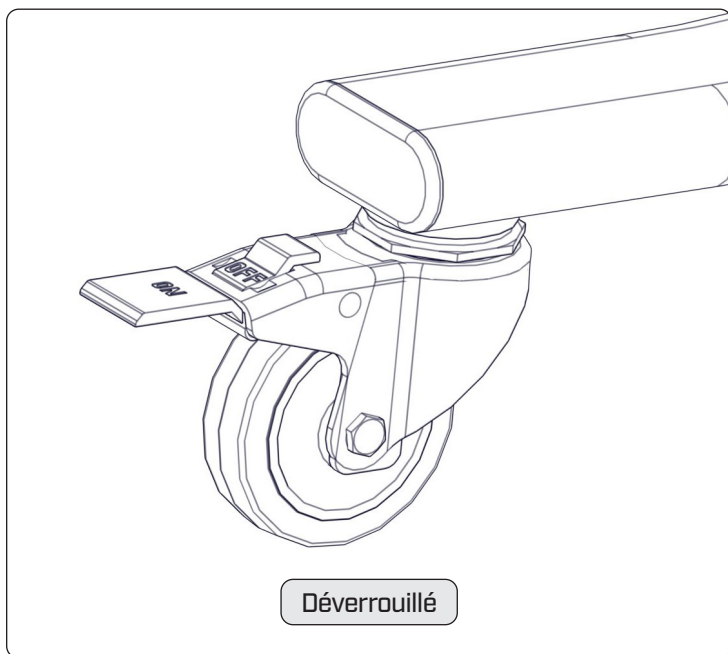

SE PRÉPARER À L'ENTRAÎNEMENT

ÉTAPE 1 : METTRE L'ÉQUIPEMENT SOUS TENSION

Utilisez la rallonge pour la brancher et la mettre sous tension. Fixez solidement la rallonge au connecteur situé sous la machine. L'interrupteur principal se trouve sous le cadre du filet. Ce produit nécessite une rallonge de type W certifiée et calibrée pour au moins 120 V. Le conducteur de mise à la terre doit être de calibre 14 AWG au minimum.

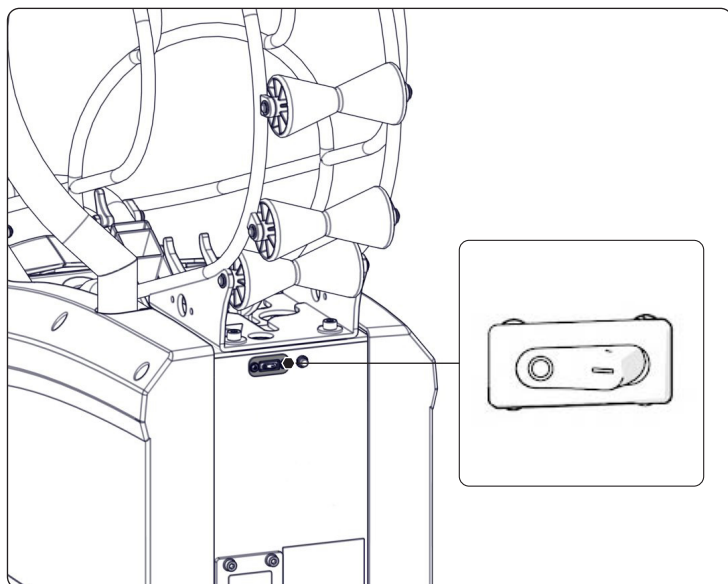
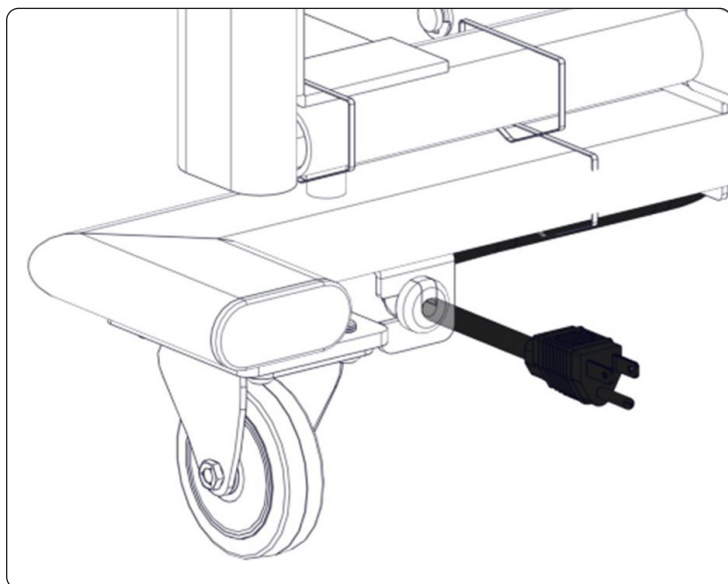

ÉTAPE 2 : FAIRE PIVOTER L'ÉCRAN SUR LE CÔTÉ

L'écran peut pivoter horizontalement et verticalement afin d'offrir la position de visionnage optimale. L'écran s'allume automatiquement lorsque la machine est mise sous tension. Pour éteindre l'écran lorsque la machine n'est pas utilisée, appuyez sur le bouton d'alimentation situé à l'arrière, dans le coin inférieur droit. Cette manipulation n'éteint pas l'ensemble de la machine.

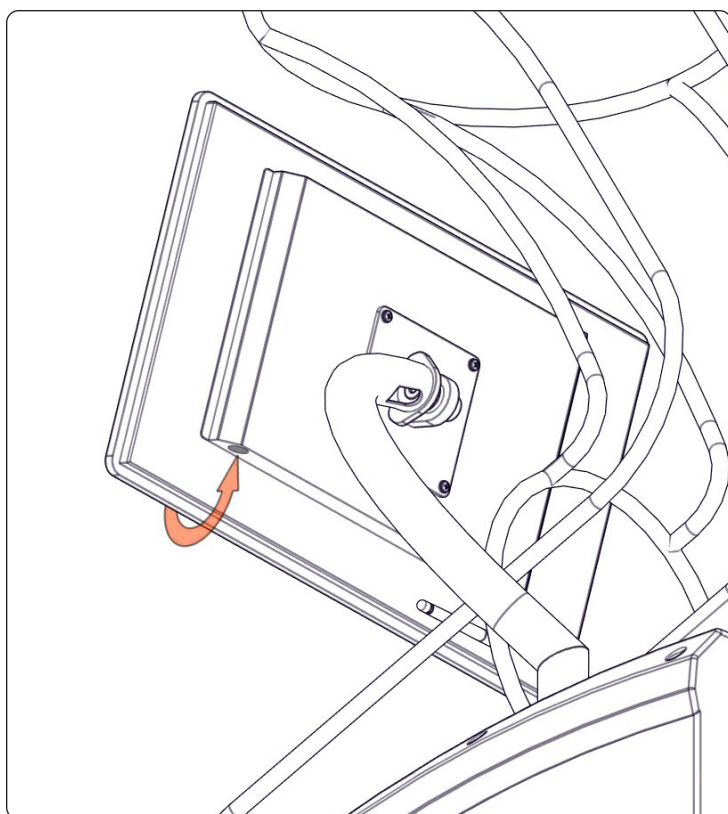
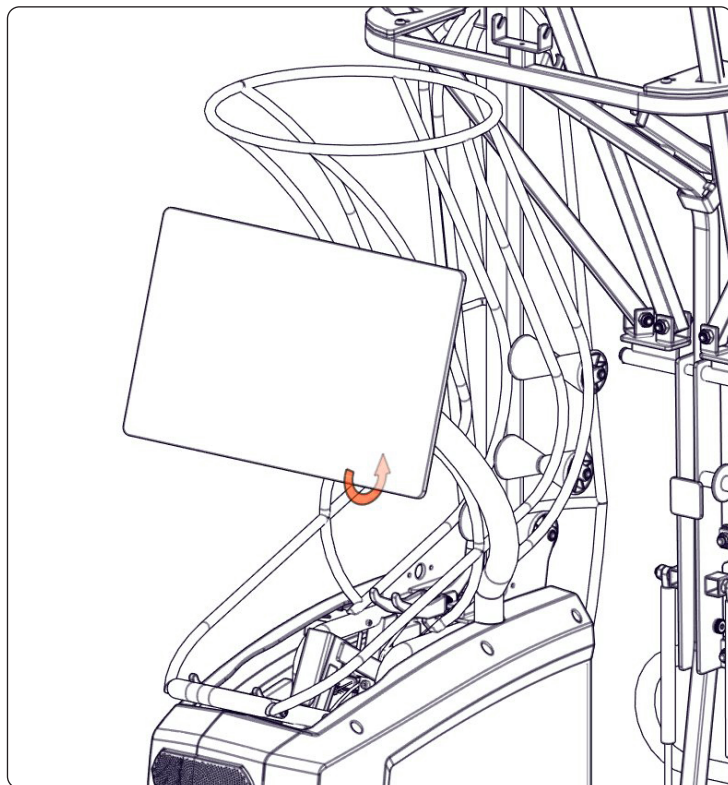
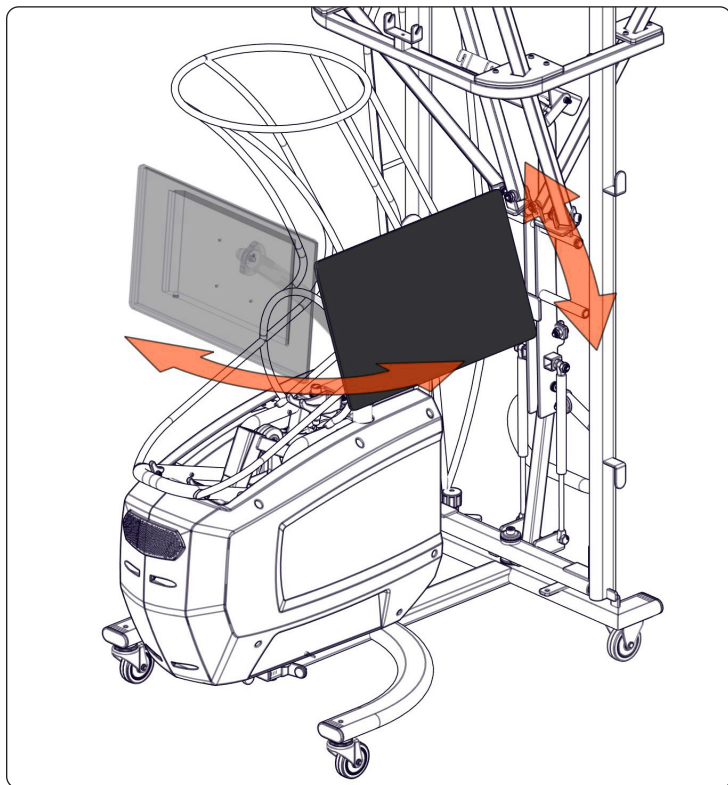

SUIVI DES STATISTIQUES ET GESTION DE L'ÉQUIPE

CRÉER UN COMPTE DR. DISH®

ACCÉDER AU MENU DU PROFIL

Après avoir branché la machine sur une prise de courant pour l'allumer, vous verrez une barre de navigation sur le côté gauche de l'écran. Appuyez sur l'icône du maillot de profil pour ouvrir le menu de création de compte.

CRÉER UN COMPTE

Vous pouvez créer un compte à l'aide d'une adresse de courriel. Suivez les invites à l'écran pour entrer vos coordonnées et créer votre compte. Ce compte vous permettra :

- d'enregistrer et de suivre vos statistiques de tir lorsque vous utilisez l'appareil;
- de vous connecter à tms.drdishbasketball.com pour gérer les équipes, personnaliser les entraînements et accéder à des fonctions supplémentaires.

TÉLÉCHARGER L'APPLICATION DR. DISH® PLAYER

Demandez à vos joueurs de télécharger l'application Dr. Dish® Player depuis l'App Store ou Google Play. Ils peuvent créer un compte dans l'application ou sur l'appareil et l'application leur permettra de fixer des objectifs, de visualiser leurs progrès et bien plus encore, directement à partir de leur appareil mobile.

ACCESSOIRES

Housse de rangement intégrale



Ballon de basket Dr. Dish®



Protecteur d'écran 21,5 po



Enceinte JBL

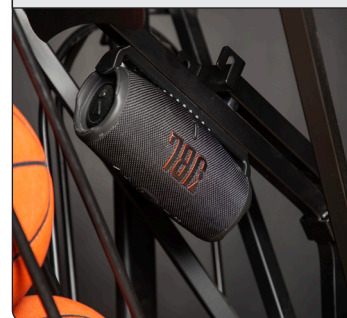

Trousse de graphisme personnalisé



Chariot tout terrain



Cordo d'alimentation



Pour les tarifs et plus d'options d'accessoires, consultez le site: DRDISHBASKETBALL.COM/ACCESSORIES

DÉPANNAGE ET ASSISTANCE

Après une utilisation intensive, le filet peut s'étirer. Resserrez le filet en faisant passer l'excédent de cordon élastique dans le cadre, de l'avant vers l'arrière, de chaque côté. Faites passer l'excédent par les butées du cordon. Coupez l'excédent de cordon à l'aide d'une paire de ciseaux.

Pour garantir la régularité de chaque passe, veillez à utiliser des ballons de basket correctement gonflés. La machine fonctionne mieux avec 4 ou 5 ballons de basket.

Si vous pensez qu'il vous manque une pièce ou si vous avez des questions sur le réglage ou l'utilisation, veuillez communiquer avec l'équipe Dr. Dish® Support+ à drdishbasketball.com/service.

DES QUESTIONS OU DES PRÉOCCUPATIONS?

Notre équipe Dr. Dish® Support+ est là pour vous aider lors de l'installation et de l'utilisation de votre nouvelle machine Dr. Dish®. Si vous avez des questions concernant l'installation, le dépannage ou l'utilisation, veuillez communiquer avec l'équipe Dr. Dish® Support+ à l'adresse drdishbasketball.com/service.

Téléphone : +1 612 412 4410

Courriel : info@airborneathletics.com

Télécopie : +1 952 443 8485

Adresse postale : 1701 W 94th St, Suite 225

Bloomington, MN 55431

États-Unis

**SCANNEZ POUR
OBTENIR DE L'AIDE**

Scannez ou cliquez sur le code QR, ou consultez
le site DRDISHBASKETBALL.COM/SERVICE



RESTONS EN CONTACT

Téléchargez l'application **DR. DISH® PLAYER** et suivez [@DRDISHBALL](https://twitter.com/DRDISHBALL) pour connaître les derniers exercices de basket, chercher l'inspiration, obtenir des conseils et plus encore. Restez en contact et identifiez [#drdishfam](https://twitter.com/hashtag/drdishfam) pour nous montrer ce que vous faites avec votre Dr. Dish®.



UNE DIVISION DE



DR. DISH™

DR. DISH® Arc1 AND COMPLETE TRAINER+ (CT+)

ANLEITUNG ZUR MONTAGE



Rev. A

DIGITALE ANLEITUNG

Eine Videoanleitung finden Sie unter
DRDISHBASKETBALL.COM/SETUP
oder über den nebenstehenden QR-Code.



INHALTSVERZEICHNIS

WICHTIGE SICHERHEITSHINWEISE	85
Warnhinweise	85
Allgemeine Informationen	85
Garantie	86
Wartung	87
TEILE UND SPEZIFIKATIONEN	89
ERSTEINRICHTUNG	90
Schritt 1: Ballzuführung anbringen	90
Schritt 2: Regulierknopf für die Wurfweite anbringen	90
Schritt 3: Platte anbringen	91
WURFZÄHLERMODUL	91
Schritt 1: Netzkabel verlegen	92
Schritt 2: Einführen und verschrauben	92
LAGE DER BAUTEILE	93
INSTALLATION DES WURFZÄHLERS	94
Schritt 1: Wurfzählereinheit herausnehmen	94
Schritt 2: Am Gestell anbringen	94
Schritt 3: Sichern und einstecken	95
NETZSYSTEM	95
Schritt 1: Gerät drehen	95
Schritt 2: Stangen verlängern	96
Schritt 3: Netz hochziehen	96
Schritt 4: Sichern	97
SCHWENKBARES NETZSYSTEM	97
Schritt 1: Gerät drehen	97
Schritt 2: Entriegelungsknopf anheben	98
DR. DISH	83

Schritt 3: Gestell drehen	98
Schritt 4: Balllauf herausnehmen	99
Schritt 5: Ballrampe im Fangarm platzieren	100
Schritt 6: Ballrampe im stationären Fang platzieren	101
EINSTELLEN DER WURFWEITE	102
Schritt 1: Wurfweitenregler verstellen	102
TIPPS ZUR PLATZIERUNG AUF DEM SPIELFELD	103
Wurfmaschine positionieren	103
Verwendung abseits des Korbs	103
Feststellräder	104
VORBEREITUNG AUF DAS TRAINING	104
Schritt 1: Einschalten	104
Schritt 2: Monitor drehen	105
STATISTIKVERFOLGUNG UND TEAMVERWALTUNG	106
Dr. Dish® Konto erstellen	106
ZUBEHÖR	106
FEHLERBEHEBUNG UND SUPPORT	107
Fragen oder Anliegen?	107
IN VERBINDUNG BLEIBEN	107

WICHTIGE SICHERHEITSHINWEISE

WARNHINWEISE

BEI DER VERWENDUNG DIESES PRODUKTS KANN ES ZU SCHWEREN VERLETZUNGEN KOMMEN. LESEN UND BEFOLGEN SIE ALLE WARNHINWEISE UND ANWEISUNGEN ZUM PRODUKT SORGFÄLTIG, BEVOR SIE FORTFAHREN.

BITTE LESEN SIE DIE GEBRAUCHSANLEITUNG, DIE EINE VOLLSTÄNDIGE LISTE WICHTIGER ANWEISUNGEN FÜR DIE SICHERHEIT UND RICHTIGE VERWENDUNG, WARTUNG UND LAGERUNG DIESES PRODUKTS BEINHÄLTET.

1. Dieses Gerät ist kein Spielzeug und ist für die Verwendung von Erwachsenen bzw. unter Aufsicht von Erwachsenen bestimmt.
2. Berühren Sie keine beweglichen Teile. Halten Sie Hände, Finger und andere Körperteile von Stellen fern, an denen Quetschungen auftreten können, um schwere Verletzungen zu vermeiden.
3. Überprüfen Sie vor der Verwendung, dass alle Gurte, Stifte, Sperrern, Verschlüsse und sonstigen Sicherheitsvorrichtungen ordnungsgemäß angebracht sind.
4. Versuchen Sie nicht, die Korbanlage zu bewegen, ihre Höhe zu verstellen oder sie zusammenzuklappen, während dieses Produkt in Gebrauch ist.
5. Stellen Sie sicher, dass auf allen Seiten des Geräts ausreichend Freiraum vorhanden ist. Seien Sie vorsichtig, wenn Sie in der Nähe bzw. unterhalb des Geräts Geh-, Lauf- oder Springbewegungen ausführen.
6. Dieses Produkt enthält Metallteile, weshalb Sie es bei Sturm- und Gewittergefahr nicht einsetzen dürfen und Abstand halten müssen.
7. Verwenden Sie für dieses Produkt keine Netze aus Metall, sondern ausschließlich aus Nylon oder Polyester.
8. Dieses Produkt darf nicht unsachgemäß oder für nicht vorgesehene Zwecke eingesetzt werden.
9. Modifizieren oder verändern Sie keine Elemente oder Komponenten dieses Produkts.
10. Sorgen Sie stets für ein ausreichendes Aufwärmen und vermeiden Sie eine Überforderung durch die Trainingsprogramme.
11. Benutzen Sie nur die vom Hersteller empfohlenen oder verkauften Zubehörteile.
12. Lassen Sie das Gerät nicht im Freien stehen und setzen Sie es weder Regen noch Feuchtigkeit aus.
13. Zum Trennen der Verbindung schalten Sie alle Bedienelemente aus und ziehen Sie anschließend den Netzstecker aus der Steckdose.
14. Das am Rahmen befestigte elektrische Kabel darf nicht entfernt werden.
15. Ziehen Sie den Netzstecker immer direkt am Stecker aus der Steckdose (niemals am Kabel ziehen).
16. Trennen Sie bei Nichtgebrauch und vor Wartungs- oder Reinigungsarbeiten die Stromzufuhr.
17. Betreiben Sie das Gerät nicht, wenn es in irgendeiner Weise beschädigt ist, z. B. bei beschädigtem Stromkabel oder Stecker, nach einer Fehlfunktion, nachdem es umgefallen ist oder auf andere Weise beschädigt wurde. Wenden Sie sich an den Hersteller, wenn Sie das Gerät überprüfen, reparieren oder an den elektrischen oder mechanischen Einstellungen etwas neu ausrichten möchten.

18. Informationen zur vorbeugenden Wartung finden Sie auf Seite 87. Für darüber hinaus erforderliche Wartungsarbeiten wenden Sie sich bitte an den Hersteller.
19. Dieses Gerät verfügt über einen Erdungsanschluss, der nur zu Funktionszwecken dient.
20. Der Dr. Dish® kann auf einer flachen und ebenen Fläche von einer Person bewegt werden. Bei Steigungen werden zwei Personen empfohlen.
21. Bei Betrieb sollte der Dr. Dish® auf einer festen, ebenen Oberfläche stehen.

ACHTUNG

DIES IST KEIN SPIELZEUG! VERWENDUNG NUR VON ERWACHSENEN BZW. UNTER AUFSICHT VON ERWACHSENEN.

WARNUNG

VOR JEDER REINIGUNG ODER WARTUNG DEN STECKER ZIEHEN, UM STROMSCHLÄGE ZU VERMEIDEN.

ANWEISUNGEN ZUR ERDUNG

Dieses Gerät muss geerdet sein. Im Störfall oder bei einem Stromausfall ist die Erdung der Weg des geringsten Widerstands für den elektrischen Strom. So wird das Risiko eines Stromschlags verringert. Dieses Gerät ist mit einem Kabel mit Erdungsleiter und Erdungsstecker ausgestattet. Der Stecker muss in eine geeignete Steckdose eingesteckt werden, die ordnungsgemäß installiert und gemäß allen örtlichen Vorschriften und Verordnungen geerdet ist. Bei unsachgemäßem Anschluss des Erdungsleiters besteht die Gefahr eines Stromschlags. Wenn Sie Zweifel haben, ob das Gerät ordnungsgemäß geerdet ist, wenden Sie sich an eine Elektrofachkraft. Der mitgelieferte Stecker darf nicht manipuliert werden. Entfernen Sie niemals den Erdungsstift vom Stecker. Lassen Sie das Gerät bei Beschädigung vor der nächsten Verwendung vom Hersteller reparieren. Wenn der Stecker nicht in die Steckdose passt, lassen Sie von einer Elektrofachkraft eine geeignete Steckdose installieren.

ALLGEMEINE INFORMATIONEN

PERSÖNLICHE SICHERHEIT

Lesen Sie vor Inbetriebnahme alle Sicherheitshinweise und -anweisungen in dieser Gebrauchsanweisung sowie alle Warnhinweise auf dem Produkt, um schwere Verletzungen zu vermeiden. Es liegt in der Verantwortung des Produkteigentümers sicherzustellen, dass alle Anwender dieses Produkts ausreichend über sämtliche Warnhinweise und notwendigen Vorsichtsmaßnahmen informiert sind. Das Produkt darf nur wie in dieser Anleitung beschrieben verwendet werden.

Airborne Athletics® übernimmt keine Verantwortung für Personen- oder Sachschäden, die durch die Anwendung dieses Produkts entstanden sind.

TRAININGS- UND GESUNDHEITSAASPEKTE

Das Basketballspielen oder -trainieren gilt als körperliche Betätigung. Vor häufiger anstrengender körperlicher Aktivität sollte immer ärztlicher Rat eingeholt werden.

Das Aufwärmen ist ein wichtiger Bestandteil und sollte jedem Training vorangehen, da es das Verletzungsrisiko verringert. Es bereitet den Körper auf die Belastung vor, indem es Muskeln aufwärmt und dehnt, die Durchblutung und Herzfrequenz steigert und die Muskeln mit mehr Sauerstoff versorgt.

Sollten bei der Anwendung des Produkts Beschwerden auftreten, wird empfohlen, das Training abzubrechen und ärztlichen Rat einzuholen. Um einer Dehydrierung vorzubeugen, ist bei jedem Trainingsprogramm die Aufnahme ausreichender Flüssigkeitsmengen von entscheidender Bedeutung. Die Anwender des Geräts sollten ihre Trainingseinheiten stets im eigenen Tempo durchlaufen.

AUFSICHT DURCH ERWACHSENE

Bitte halten Sie alle Kinder vom Gerät fern, wenn es unbeaufsichtigt ist. Der Betrieb dieses Produkts ist stets durch eine erwachsene Person zu beaufsichtigen.

Dieses Produkt darf nur von Erwachsenen montiert und eingerichtet werden.

REGELN ZUR ANWENDUNG DES PRODUKTS

Prüfen Sie den Dr. Dish® vor Inbetriebnahme auf Funktionsfähigkeit.

Um die langfristige Leistungsfähigkeit des Produkts sicherzustellen, sind eine ordnungsgemäße Lagerung und regelmäßige Wartung erforderlich. Bei allen Teilen des Geräts muss regelmäßig überprüft werden, ob sie fest sitzen, um Schäden vorzubeugen und die Sicherheit zu gewährleisten.

GARANTIE

FÜR WEN GILT DIESE GARANTIE?

Diese eingeschränkte Garantie („Garantie“) wird von Airborne Athletics, Inc.® („Airborne Athletics“ oder entsprechende Pronomen) an Sie ausgestellt, da Sie ein neues oder werkseitig überholtes Dr. Dish®-Produkt oder ein neues Zubehör der Marke Dr. Dish® direkt über uns erworben haben. Die Garantie gilt nur für Sie als ursprünglichen Käufer des Produkts. Sie kann nicht an nachfolgende Käufer oder Benutzer abgetreten oder übertragen werden und gilt nicht für Produkte, die von einer anderen Quelle als Airborne Athletics® oder einem autorisierten Händler erworben wurden.

WAS DECKT DIESE GARANTIE AB?

Diese Garantie deckt Mängel wie im Folgenden beschrieben an dem Produkt ab, das Sie bei einem von Airborne Athletics® autorisierten Händler gekauft haben („Produkt“). Airborne Athletics® gewährleistet, dass das Produkt frei von Material- und Verarbeitungsfehlern ist und bei normaler und bestimmungsgemäßer Verwendung im Wesentlichen gemäß unserer Produktdokumentation und den technischen Spezifikationen funktioniert. Als Voraussetzung für Garantieansprüche ist ein Kaufnachweis für das Produkt vorzulegen. Zur Gewährleistung der vollen Funktionsfähigkeit des Produkts ist möglicherweise eine Internet-Verbindung erforderlich.

WAS WIRD VON DIESER GARANTIE NICHT ABGEDECKT?

Ungeachtet des Vorstehenden deckt die Garantie Folgendes nicht ab:

- Schäden oder Verlust des Kontozugangs aufgrund von Kündigung oder Sperrung Ihres Kontos durch Airborne®.

- Datenverlust und sämtliche mit der Datenwiederherstellung verbundenen Kosten.
- Normale Abnutzung.
- Defekte oder Störungen bei oder nach der Verwendung des Produkts in einer Weise, die nicht der Produktdokumentation und den technischen Spezifikationen entspricht.
- Schäden, die durch Fehlbedienung, Unfall, Nachlässigkeit, Missbrauch, Umbau, unsachgemäße bzw. unbefugte Modifikation oder Manipulation verursacht wurden.
- Schäden an Ihrem Eigentum, Ihrer Wohnung bzw. Ihrem Haus (z. B. an Wänden oder Böden), die möglicherweise durch die Aufstellung oder Entfernung des Geräts entstanden sind.
- Produkte, die weiterverkauft wurden.
- Schäden, die durch eine unsachgemäß ausgeführte Wartung oder Reparatur entstanden sind.
- Schäden durch unsachgemäßes Aufstellen, Umstellen oder Entfernen.
- Schäden, die während des Transports oder bei der Lieferung entstanden sind.
- Ohne Retoure-Nr. (RMA, Return Material Authorization) zurückgegebene Produkte oder Produktteile.
- Die kommerzielle Nutzung der Produkte Dr. Dish® Home und IC3®.
- Software und Softwarefunktionen.

WIE LANGE GILT DIE GARANTIE?

Der Garantiezeitraum beginnt mit dem Versanddatum des Produkts und endet nach Ablauf der für das jeweilige Produkt angegebenen Frist:

PRODUKT	GARANTIEZEITRAUM
Dr. Dish® Commercial (Rebel+, All-Star+, CT+, und Arc1)	5 Jahre oder 2 Millionen Würfe (je nachdem, was zuerst eintritt) Teilegarantie, inkl. Standardversand (Inland) betreffender Teile. Arbeitskosten nicht inbegriffen.
Werkseitig überholt, Dr. Dish® Commercial (Rebel, Rebel+, All-Star+, CT+, und Arc1)	3 Jahre oder 1 Million Würfe (je nachdem, was zuerst eintritt) Teilegarantie, inkl. Standardversand (Inland) betreffender Teile.
Dr. Dish® Home und werkseitig überholt Dr. Dish® Home	2 Jahre Teilegarantie, inkl. Standardversand (Inland) betreffender Teile. Arbeitskosten nicht inbegriffen.
Dr. Dish IC3®	1 Jahr* Teilegarantie. Arbeitskosten nicht inbegriffen. * In bestimmten Ländern der Europäischen Union (EU) gilt möglicherweise eine 2-jährige Garantie auf Teile (ausgenommen Arbeitskosten).
Dr. Dish® Zubehör	1 Jahr* Teilegarantie. Arbeitskosten nicht inbegriffen. * In bestimmten Ländern der Europäischen Union (EU) gilt möglicherweise eine 2-jährige Garantie auf Teile (ausgenommen Arbeitskosten).

REGISTRIERUNG

Registrieren Sie Ihr Produkt unter drdishbasketball.com/register und sichern Sie sich den Garantieschutz.

WIE IST EIN GARANTIEANSPRUCH EINZUREICHEN?

Unter drdishbasketball.com/service können Sie Produktprobleme melden und etwaige Garantieansprüche geltend machen. Unser Team wird sich mit Ihnen in Verbindung setzen, um sich Ihres Anliegen anzunehmen. Wenn ein Problem nicht aus der Ferne behoben werden kann, entsendet Airborne Athletics® gegebenenfalls eine technische Fachkraft zur weiteren Untersuchung und Fehlerbehebung.

Weist Ihr Produkt einen Defekt oder eine Fehlfunktion auf, die von dieser Garantie abgedeckt ist, wird Airborne Athletics® das Produkt nach alleinigem Ermessen reparieren, ersetzen oder erstatten. Wenn Airborne Athletics® entscheidet, dass ein Produkt ausgetauscht werden soll, kann es sich bei dem Ersatzprodukt um ein neues oder ein wiederaufbereitetes Produkt handeln. Sie erhalten von Airborne Athletics® möglicherweise nicht das Originalprodukt zurück und Airborne Athletics® kann Ihnen auch nicht garantieren, dass der Austausch oder die Reparatur des Produkts ohne Beeinträchtigung bzw. Verlust der auf Ihrem Originalprodukt gespeicherten Daten erfolgt.

Senden Sie keine Produkte an Airborne Athletics® zurück, ohne zuvor eine Retoure-Nr. (RMA, Return Material Authorization) sowie Anweisungen zum weiteren Vorgehen erhalten zu haben. Airborne Athletics® verlangt möglicherweise die Vorlage eines Kaufnachweises oder die Erfüllung anderer Anforderungen, bevor Sie den Garantieservice in Anspruch nehmen können.

DURCH WELCHES RECHT WIRD DIESE GARANTIE GEREGLT?

Diese Garantie wird durch die Gesetze des US-Bundesstaates Minnesota geregelt, unter Ausschluss jeglicher Kollisionsnormen oder -prinzipien, die gegebenenfalls die Anwendung der Gesetze eines anderen Rechtsraums vorsehen.

AIRBORNE ATHLETICS® LEHNT AUSDRÜCKLICH JEDLICHE SONSTIGE AUSDRÜCKLICHE UND STILLSCHWEIGENDE GARANTIE AB, EINSCHLIESSLICH JEDLICHER GARANTIE DER MARKTGÄNGIGKEIT ODER EIGNUNG FÜR EINEN BESTIMMTEN ZWECK.

WEDER AIRBORNE ATHLETICS® NOCH JEDLICHE DRITTANBIETER ODER ZULIEFERER („DRITTFIRMEN“) SIND FÜR MÄNGEL VERANTWORTLICH, DIE VON IHNEN ODER ANDEREN PERSONEN, DENEN SIE DIE VERWENDUNG DES PRODUKTS ERLAUBEN, VERURSACHT WERDEN. AIRBORNE ATHLETICS® GARANTIERT NICHT, DASS SEINE GERÄTE UNUNTERBROCHEN, FEHLERFREI UND VOLLSTÄNDIG SICHER FUNKTIONIEREN. WEDER AIRBORNE ATHLETICS® NOCH JEDLICHE DRITTFIRMEN SIND VERANTWORTLICH FÜR DIENSTUNTERBRECHUNGEN, DIE VERURSACHT WERDEN DURCH DEN AUSFALL VON GERÄTEN, FREMDE SOFTWARE ODER DIENSTE, DIE NICHT VON AIRBORNE ATHLETICS® ODER DEN DRITTFIRMEN BEREITGESTELLT WERDEN, ODER DURCH DEN AUSFALL VON KOMMUNIKATIONSANLAGEN, STROMAUSFÄLLE ODER ANDERE UNTERBRECHUNGEN, DIE NICHT VOLLSTÄNDIG IN DER KONTROLLE VON AIRBORNE ATHLETICS® ODER DEN DRITTFIRMEN LIEGEN, SELBST WENN AIRBORNE ATHLETICS® ODER DIE DRITTFIRMEN ÜBER DIE MÖGLICHKEIT SOLCHER VERLUSTE INFORMIERT SIND. IM FALLE EINES SYSTEMFEHLERS ODER -AUSFALLS BESTEHT DIE ALLEINIGE VERPFLICHTUNG VON AIRBORNE ATHLETICS® IN DER KORREKTUR DES FEHLERS BZW. AUSFALLS, SOWEIT ERFORDERLICH.

AIRBORNE ATHLETICS® ÜBERNIMMT KEINE HAFTUNG FÜR SPEZIELLE, INDIREKTE, ZUFÄLLIGE, STRAF- ODER FOLGESCHÄDEN JEDLICHER ART, EINSCHLIESSLICH ENTGANGENER GEWINNE ODER EINNAHMEN, DATENVERLUST, VERLUST DER

NUTZUNGSMÖGLICHKEIT DES PRODUKTS, KOSTEN FÜR ERSATZ ODER ERSATZARTIKEL ODER VERLUST DER NUTZUNGSMÖGLICHKEIT WÄHREND DES ZEITRAUMS, IN DEM DAS PRODUKT ERSETZT ODER REPARIERT WIRD. DARÜBER HINAUS ÜBERNIMMT AIRBORNE ATHLETICS® IHNEN GEGENÜBER KEINE HAFTUNG FÜR SPEZIELLE, MITTELBARE, ZUFÄLLIGE, INDIREKTE ODER STRAFSCHÄDEN JEDLICHER ART, SELBST WENN AIRBORNE ATHLETICS® AUF DIE MÖGLICHKEIT SOLCHER SCHÄDEN HINGEWIESEN WURDE, FÜR JEDLICHE ANSPRÜCHE, DIE MIT DIESER GARANTIEERKLÄRUNG IN ZUSAMMENHANG STEHEN, UNABHÄNGIG VON DER KLAGEFORM, OB AUS VERTRAG, UNERLAUBTER HANDLUNG (EINSCHLIESSLICH FAHRLÄSSIGKEIT), PRODUKTHAFTUNG, ENTGANGENEN UMSÄTZEN, ENTGANGENEM GEWINN, DATENVERLUST ODER DATENSCHUTZ ENTSTANDEN ODER AUS JEDLICHEN ANDEREN KLAGEGRÜNDEN BZW. AUF JEDLICHER SONSTIGEN RECHTSGRUNDLAGE, EINSCHLIESSLICH DES GRUNDSATZES VON TREU UND GLAUBEN. DIE HAFTUNG VON AIRBORNE ATHLETICS® FÜR ANSPRÜCHE IM ZUSAMMENHANG MIT DIESER GARANTIE ÜBERSTEIGT IN KEINEM FALL DEN VON IHNEN FÜR DEN KAUF DES PRODUKTS BEZAHLTEN PREIS, UNABHÄNGIG VON DER KLAGEFORM, OB AUS VERTRAG, UNERLAUBTER HANDLUNG (EINSCHLIESSLICH FAHRLÄSSIGKEIT), PRODUKTHAFTUNG, ENTGANGENEN UMSÄTZEN, ENTGANGENEM GEWINN, DATENVERLUST ODER DATENSCHUTZ ENTSTANDEN ODER AUS JEDLICHEN ANDEREN KLAGEGRÜNDEN BZW. AUF JEDLICHER SONSTIGEN RECHTSGRUNDLAGE, EINSCHLIESSLICH DES GRUNDSATZES VON TREU UND GLAUBEN.

WARTUNG

WICHTIG: Vermeiden Sie Schäden! Bei übermäßiger Beanspruchung können kürzere Wartungsintervalle erforderlich sein. Bitte orientieren Sie sich an den unten stehenden Intervallen für routinemäßige Wartungsarbeiten an Ihrem Gerät. Durch die ordnungsgemäße Wartung können seine Gesamtleistung und Langlebigkeit sichergestellt werden. Die unten stehenden Wartungsintervalle werden in unseren online verfügbaren Videos Schritt für Schritt demonstriert.

*** Vor jeder internen Inspektion muss aus Sicherheitsgründen der Netzstecker gezogen werden. Achten Sie bei Dr. Dish® Wurfmaschinen darauf, dass sich der Wurfarm in der vordersten Position befindet, um einen versehentlichen Auswurf während der Inspektion zu verhindern.***



WARNUNG

VOR JEDER REINIGUNG ODER WARTUNG DEN STECKER ZIEHEN, UM STROMSCHLÄGE ZU VERMEIDEN.

Die Gesamtzahl der Würfe wird auf dem Gerätebildschirm in den Einstellungen unter „Total Shots“ angezeigt.

WARTUNGSINTERVALLE

Nach den ersten 2000 Würfeln

- Zugängliche Schrauben überprüfen (ggf. festziehen)
- Touchscreen-Befestigungsschrauben überprüfen (ggf. festziehen)
- Befestigungsschrauben der vorderen und hinteren Lenkrollen überprüfen (ggf. festziehen)
- Sichtbare Kabel/Leitungen auf sichere Befestigung prüfen (Kabelbinder ggf. ersetzen)

Wöchentlich (bei starker Nutzung täglich)

- Wurfmaschine abwischen (Allzweckreiniger empfohlen)
- Innenbereich mit Druckluft reinigen (Druckluftspray)

empfohlen, wie es für Elektronik, Tastaturen, Computer usw. verwendet wird]

- Kabelbefestigung prüfen (Kabelbinder ggf. ersetzen)
- Gerät sauber halten

Alle 20.000 Würfe oder jährlich

- Zugängliche Schrauben überprüfen (ggf. festziehen)
- Touchscreen-Befestigungsschrauben überprüfen (ggf. festziehen)
- Netzkabel auf sichere Verbindung prüfen
- Neigbarkeit des Touchscreens prüfen (ggf. anpassen)
- Befestigungsschrauben der vorderen und hinteren Lenkrollen überprüfen (ggf. festziehen)
- Schmutzrückstände von Rollen entfernen
- Sichtbare Kabel/Leitungen auf sichere Befestigung prüfen (Kabelbinder ggf. ersetzen)
- Überprüfen Sie alle Sensoren und Lichtschranken, um sicherzustellen, dass sie sauber und fest montiert sind
- Netzspannung prüfen
- Anschlüsse des Zähler-Kabelbaums überprüfen (Stecker und Kabel auf sichtbare Beschädigungen prüfen)
- Netz: Systemwelle/Wellenbolzen überprüfen
- Oberen Zuführer und Zählerkopf auf Ermüdungsrisse prüfen

Alle 75.000 Würfe oder alle 2 Jahre

- Abdeckungen entfernen und Bauteile visuell prüfen
- Innenbereich mit Druckluft reinigen (Druckluftspray empfohlen, wie es für Elektronik, Tastaturen, Computer usw. verwendet wird)
- Innenbereich des Geräts abwischen (Allzweckreiniger empfohlen)
- Kabelbefestigung überprüfen (Kabelbinder ggf. ersetzen)
- Kabelverbindungen zur Leistungsplatine auf sichere Befestigung prüfen
- Klemmen an der Klemmleiste der Stromversorgung auf festen Sitz prüfen
- Sichtbare Befestigungselemente überprüfen und sicherstellen, dass alle vorhanden sind und fest sitzen
- Zahnräder und Befestigungsschrauben des Rotationsmotors überprüfen
- Abstände der Reedschalter visuell überprüfen (sicherstellen, dass die Schalter sicher sind)
- Überprüfen, ob die Puffer am Wurfarm intakt sind und fest sitzen (zwei blaue Puffer unten und ein schwarz-orangefarbener Puffer oben)

Alle 150.000 Würfe oder alle 5 Jahre

- Interne weiße Rollen überprüfen (ggf. austauschen)
- Führungslager an Gerät und Netzsystem überprüfen
- Schraube am Wurfarm überprüfen (ggf. herausnehmen und einfetten)
- Puffer am Wurfarm austauschen (zwei blaue Puffer unten und ein schwarz-orangefarbener Puffer oben)
- Alle internen Komponenten auf übermäßigen Verschleiß prüfen

NOCH FRAGEN?

Wenn Sie Fragen haben oder den Serviceprozess starten möchten, kontaktieren Sie uns bitte unter drdishbasketball.com/service.



TEILE UND SPEZIFIKATIONEN

PRODUKTSPEZIFIKATIONEN

Abmessungen bei Lagerung: 122 x 81 x 198 cm (L x B x H)
Gesamtgewicht: 134 kg

ANWENDBARE NORMEN

ASTM F2276-10
Standard Specification for Fitness Equipment
[Standard-Spezifikation für Fitnessgeräte]

SPEZIFIKATIONEN DER STROMVERSORGUNG

Leistungsaufnahme: 115 V Wechselstrom bei 7 A oder 230 V Wechselstrom bei 4 A
Netzfrequenz: 50/60 Hz
Ausgangsleistung: 24 V Gleichstrom, 350 W

WLAN- UND BLUETOOTH-SPEZIFIKATIONEN WLAN-GENERATION

Wi-Fi 5 / IEEE 802.11a/b/g/n/ac
Bluetooth: BT 5.4
2,4-GHz-WLAN: 2,4000–2,4835 GHz / Kanäle 1–13
5-GHz-WLAN: 5,150–5,850 GHz / Kanäle 36–64, 100–144, 149–165

HINWEIS: Wenn Sie eine 230-V-Steckdose verwenden, wenden Sie sich bitte an den Hersteller, bevor Sie das Gerät anschließen [siehe Seite 107].

TEILEUMFANG BOX

Vor Inbetriebnahme alle Verpackungskabelbinder entfernen, mit denen der Zähler, der Balllauf und die Netzstangen befestigt sind. Ein Seitenschneider ist hierfür hilfreich.

Platte für Wurfweitenregler

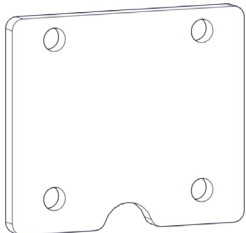

M6-Schraube [4 St.]
M8-Schraube [2 St.]
M10-Schraube [2 St.]

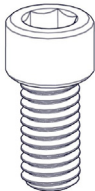

Regulierknopf

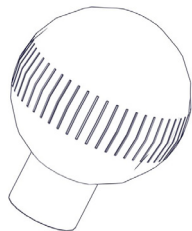

M6-Unterlegscheibe [4 St.]
M8-Unterlegscheibe [2 St.]



M10 Mutter [2 St.]

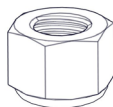

5-mm-Inbusschlüssel
6-mm-Inbusschlüssel
8-mm-Inbusschlüssel

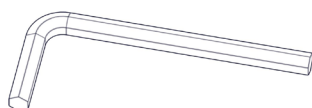

17-mm-Maulschlüssel

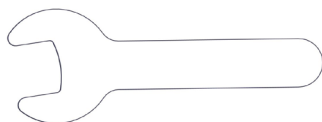

TEILEUMFANG NETZGESTELL

Vor Inbetriebnahme alle Verpackungskabelbinder entfernen, mit denen der Zähler, der Balllauf und die Netzstangen befestigt sind. Ein Seitenschneider ist hierfür hilfreich.

Wurfzählerkopf mit Kabel

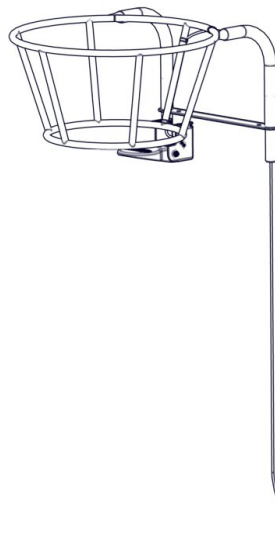

Wurfzähler-Griff

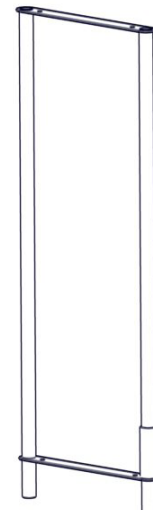

NÜTZLICHE WERKZEUGE

Universalmesser oder Schere

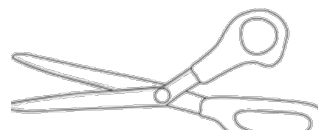

17-mm-Stecknuss

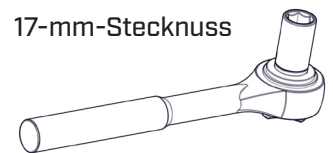

FEHLEN TEILE? Kontaktieren Sie uns unter drdishbasketball.com/service.

HINWEIS: Erhältliches Zubehör finden Sie auf Seite 106.

ERSTEINRICHTUNG

HINWEIS: Die Abbildungen in diesem Handbuch zeigen das Gerät CT+. Die Schritte zur Einrichtung sind bei beiden Geräten identisch; das Gerät Arc1 ist jedoch ausschließlich auf Seite 94 abgebildet.

SCHRITT 1: BALLZUFÜHRUNG ANBRINGEN

1. Bringen Sie die Ballzuführung an, während das Gerät noch auf der Palette steht.
2. Befestigen Sie die Ballzuführung mit zwei Unterlegscheiben und zwei M8-Schrauben mithilfe des 6-mm-Inbusschlüssels.

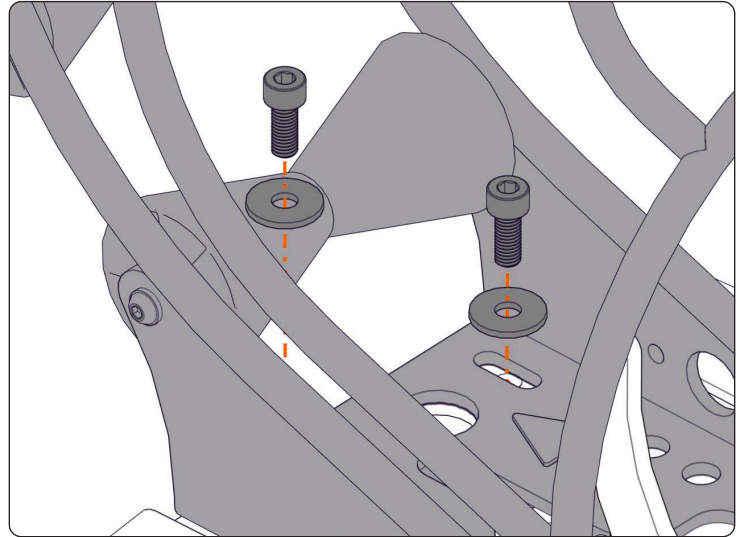
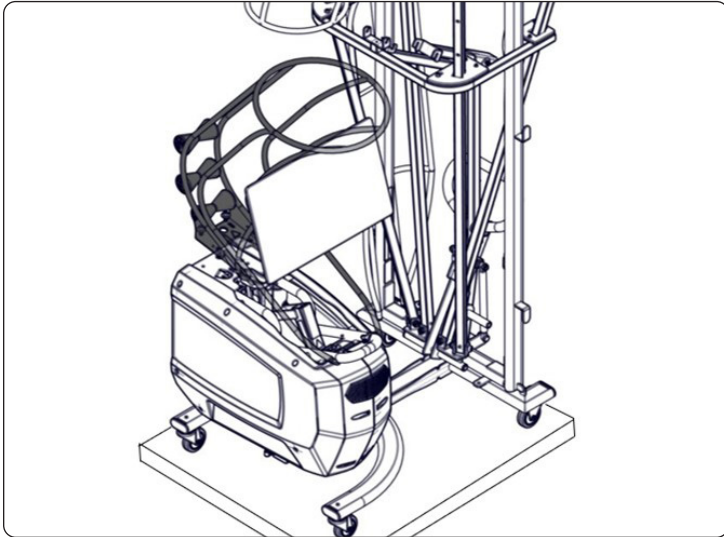

SCHRITT 2: REGULIERKNOPF FÜR DIE WURFWEITE ANBRINGEN

1. Schrauben Sie den Regulierknopf für die Wurfweite auf das Gewinde.
2. Ziehen Sie ihn fest und bringen Sie den Hebel in die untere Position.

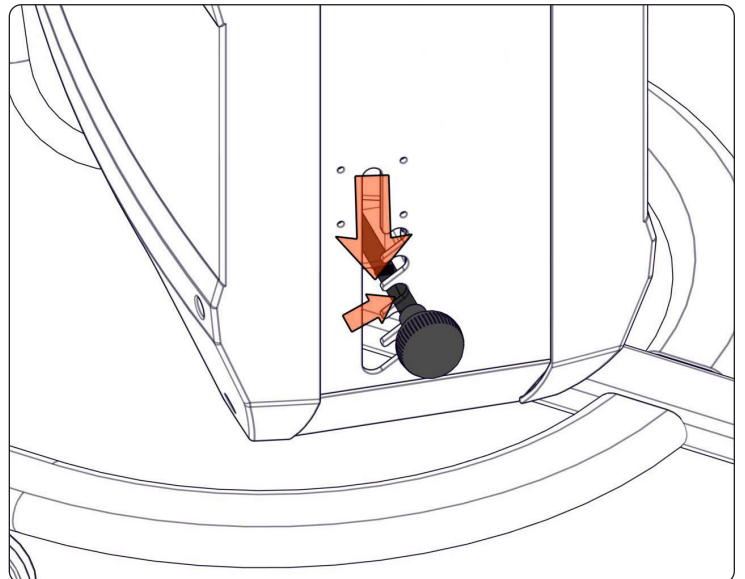
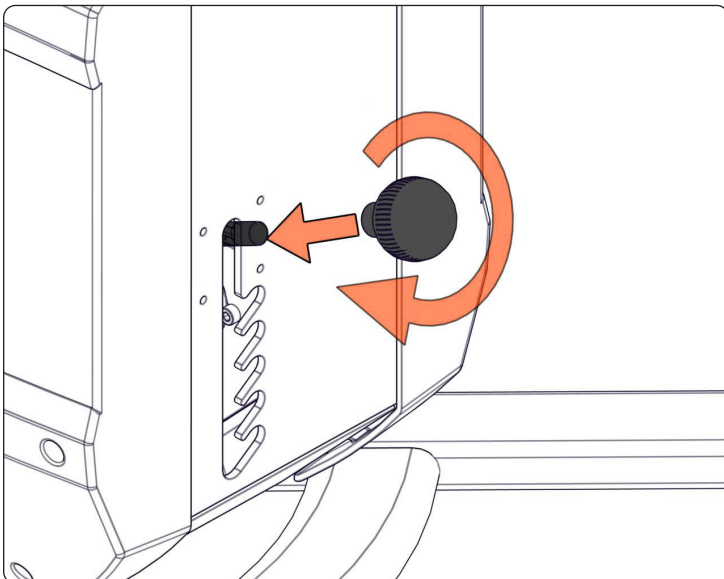

SCHRITT 3: PLATTE ANBRINGEN

1. Befestigen Sie die Platte mit vier Unterlegscheiben und vier M6-Schrauben mithilfe des 5-mm-Inbusschlüssels.

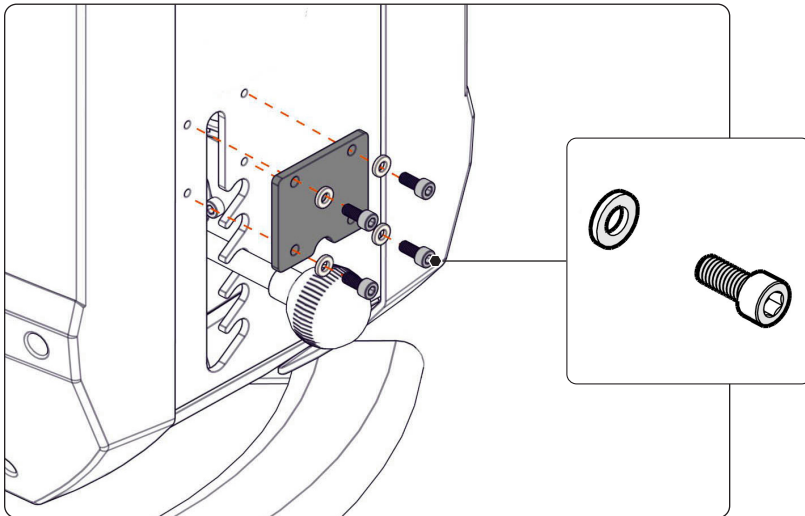

WURFZÄHLERMODUL

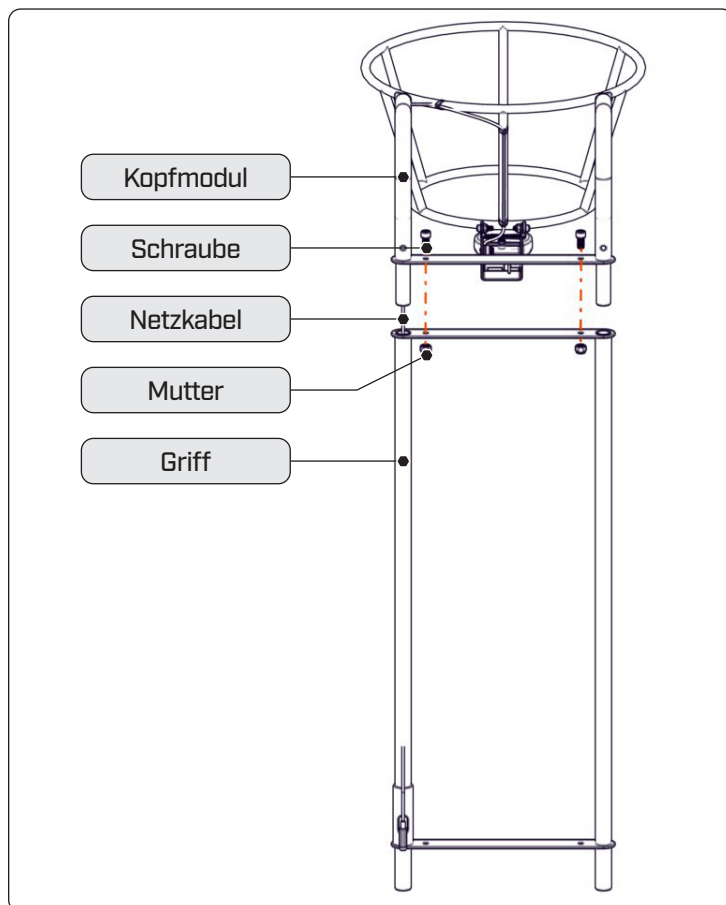

SCHRITT 1: NETZKABEL VERLEGEN

1. Führen Sie das Netzkabel von oben nach unten durch das Rohr des Griffs, sodass es aus dem unteren ovalen Loch austritt.

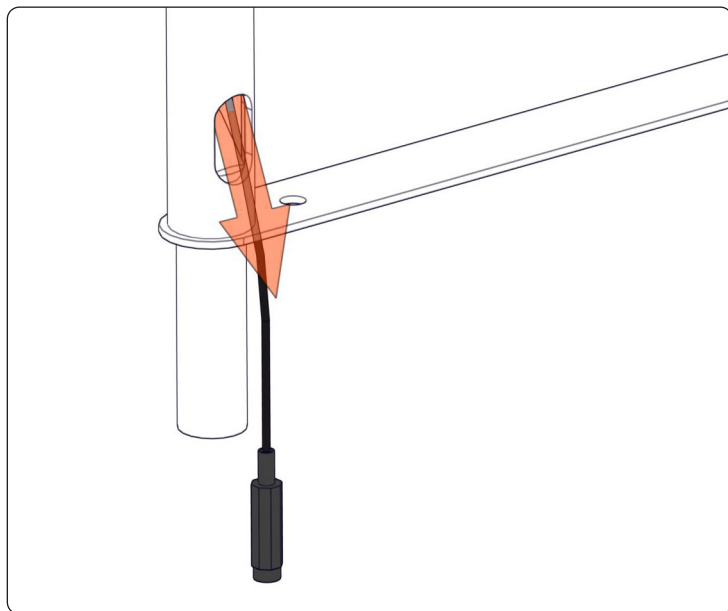
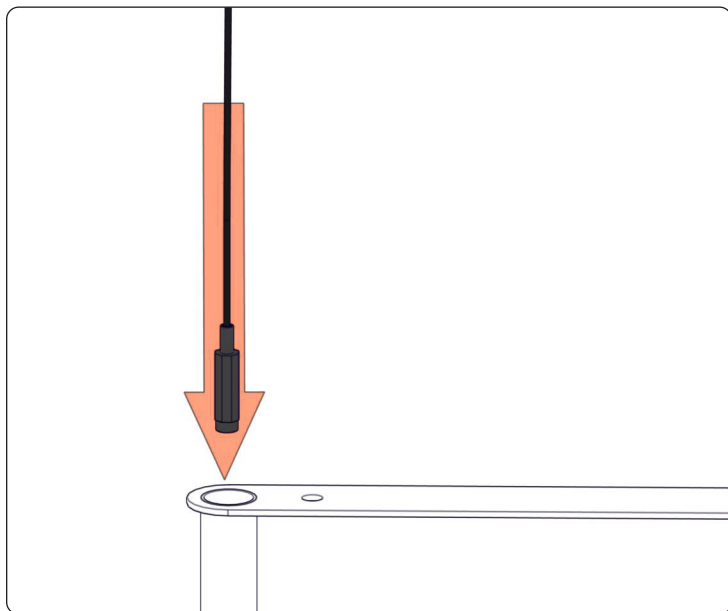

SCHRITT 2: EINFÜHREN UND VERSCHRAUBEN

1. Setzen Sie das Kopfmodul in den Griff ein.
2. Verwenden Sie den 8-mm-Inbusschlüssel und den 17-mm-Maulschlüssel, um beide Teile zusammenzuschrauben.

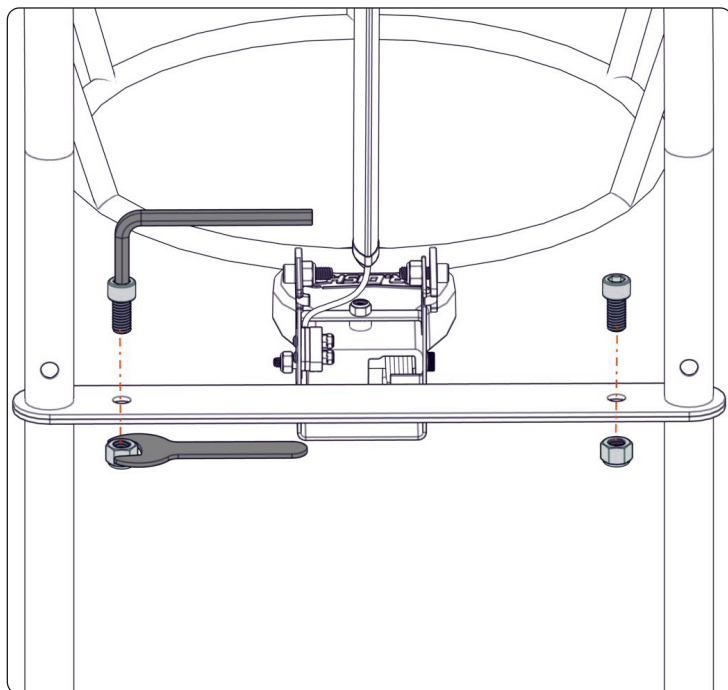
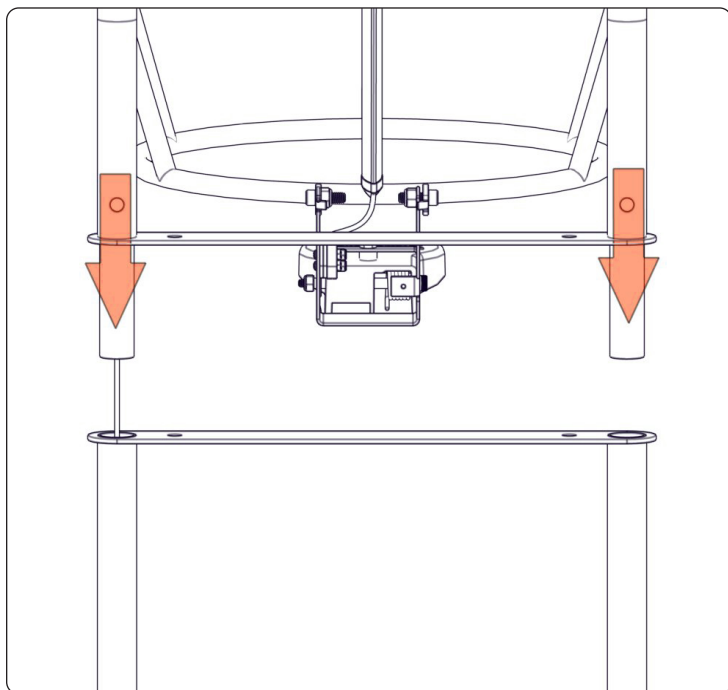

LAGE DER BAUTEILE

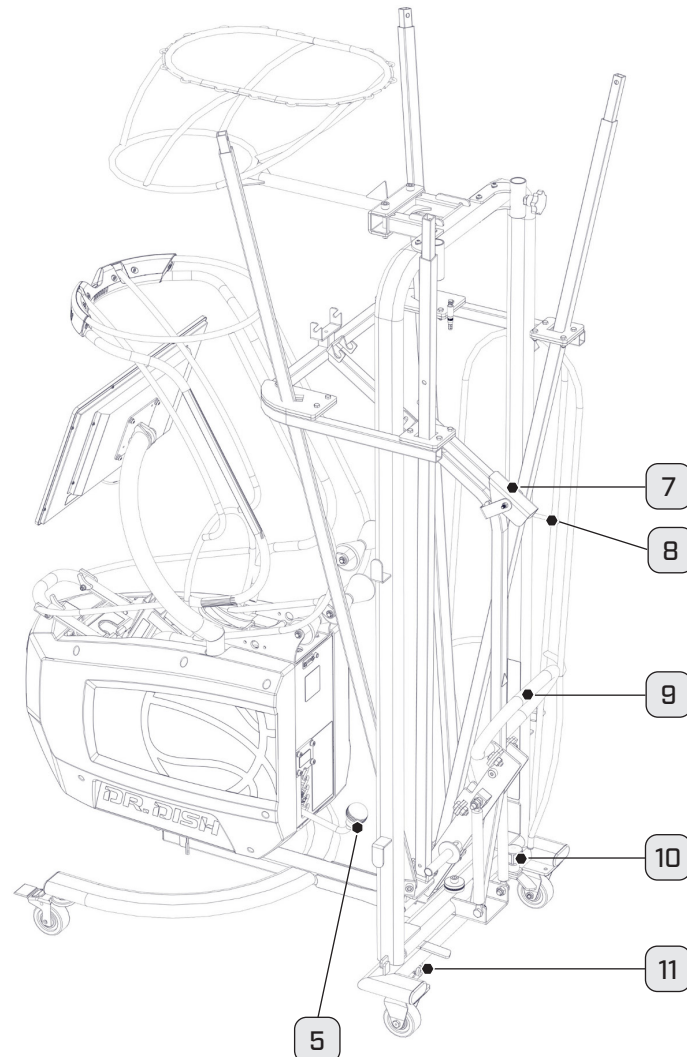
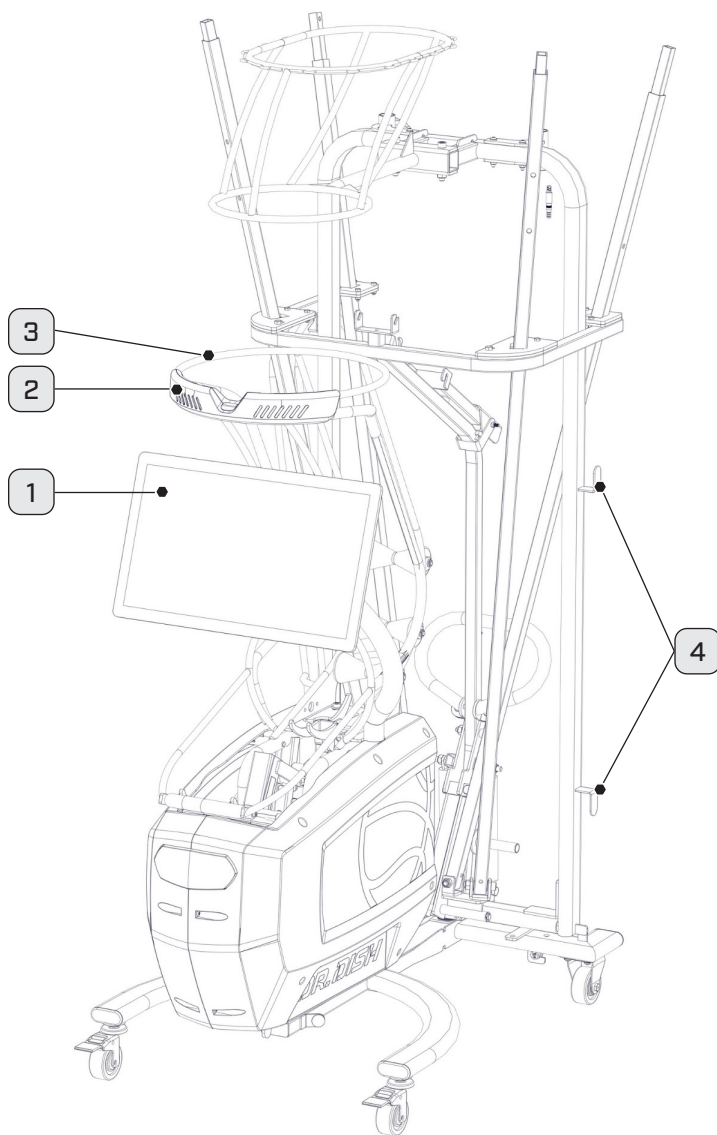

NR.	BESCHREIBUNG
1	Touchscreen-Anzeige
2	Vision-Tech-Sensor (Nur Arc1)
3	Ballzuführung
4	Halter für Netzkabel
5	Einstellung der Wurfweite
6	Wurfzähler (nicht abgebildet)

NR.	BESCHREIBUNG
7	Fangarm Balllauf
8	Balllauf schwenkbare Netz
9	Griff für Netzsystem
10	Entriegelungsstift Schwenkrahmen
11	Netzstecker

HINWEIS: Erhältliches Zubehör finden Sie auf Seite 106.

INSTALLATION DES WURFZÄHLERS

SCHRITT 1: WURFZÄHLEREINHEIT HERAUSNEHMEN

1. Entfernen Sie den Wurfzähler aus dem Gestell. Das Wurfzählermodul hängt an Haken.

TIPP: Zum Entfernen anheben und herausnehmen.



SCHRITT 2: AM GESTELL ANBRINGEN

1. Platzieren Sie den Wurfzähler auf dem Gestell. Der Korb sollte nach vorne zeigen.

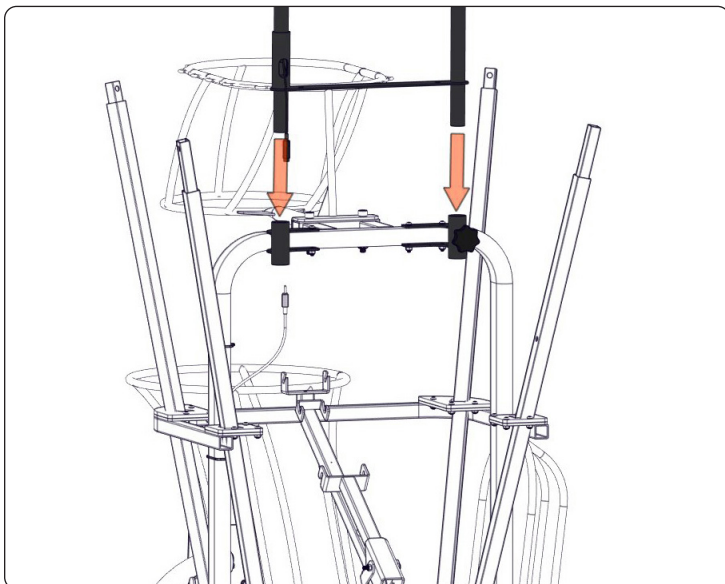

SCHRITT 3: SICHERN UND EINSTECKEN

1. Ziehen Sie den Knopf mit der Hand fest und drücken Sie die Stecker fest zusammen.

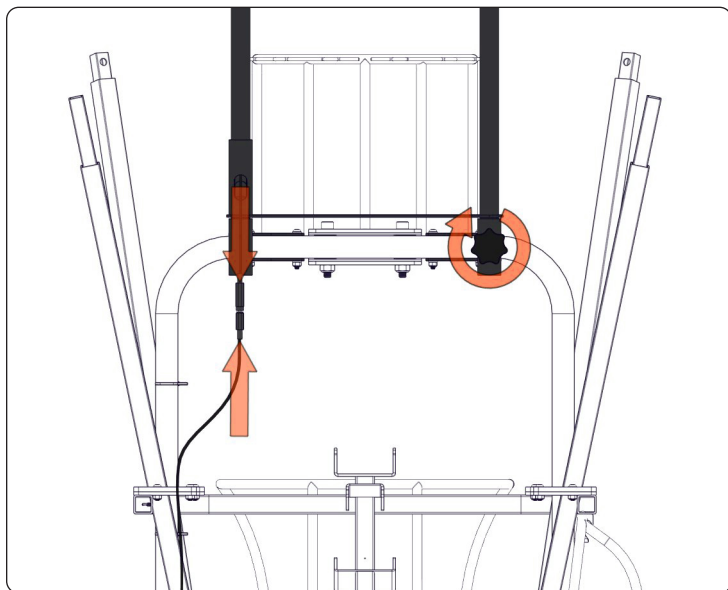

NETZSYSTEM

SCHRITT 1: GERÄT DREHEN

HINWEIS: Das Gerät muss um mindestens 45 ° in eine beliebige Richtung gedreht werden, um Schäden zu vermeiden.

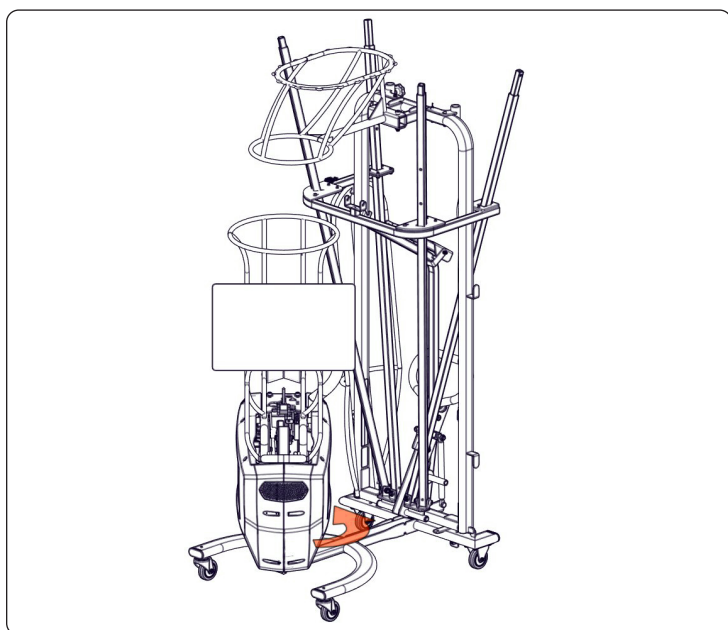

SCHRITT 2: STANGEN VERLÄNGERN

1. Stellen Sie sicher, dass das Netz nicht am Gestell hängen bleibt. Ziehen Sie alle vier Stangen heraus, bis sie einrasten.

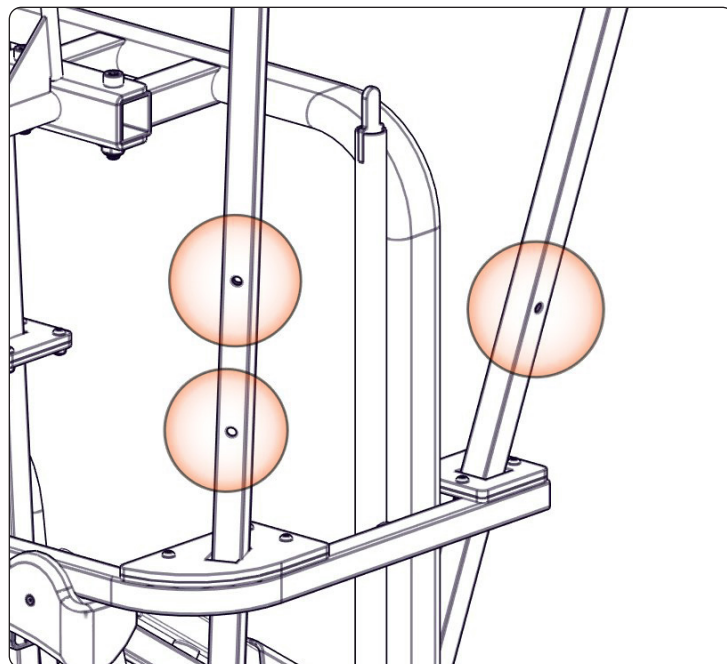
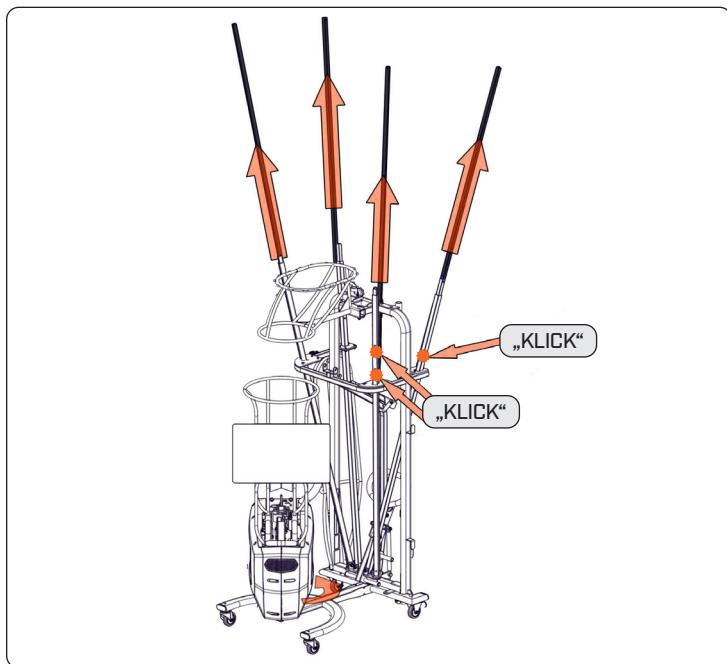

HINWEIS: Das Netz verfügt über eine Hoch- und eine Niedrigeinstellung. Verwenden Sie für größere Spieler und Drei-Punkte-Würfe eine höhere Einstellung.

SCHRITT 3: NETZ HOCHZIEHEN

1. Drehen Sie die Griffe mit beiden Händen im Uhrzeigersinn, um das Netz hochzuziehen.

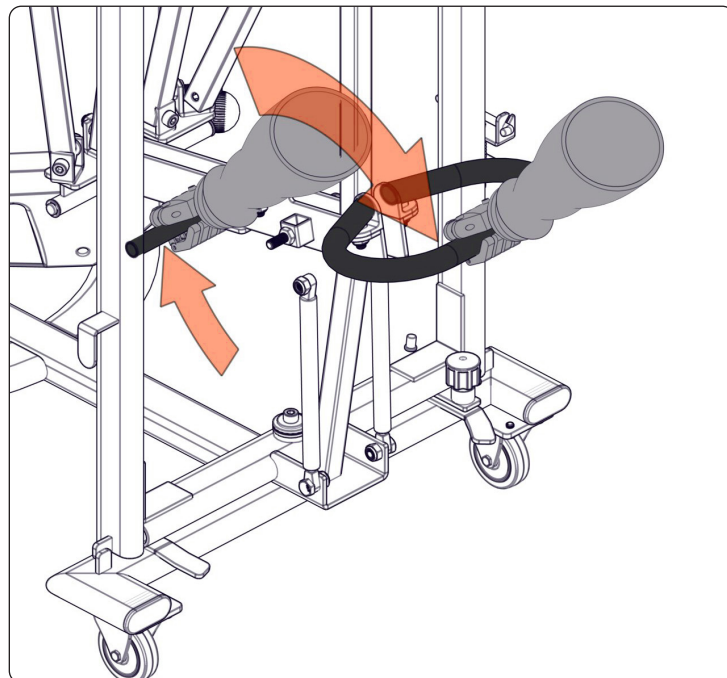
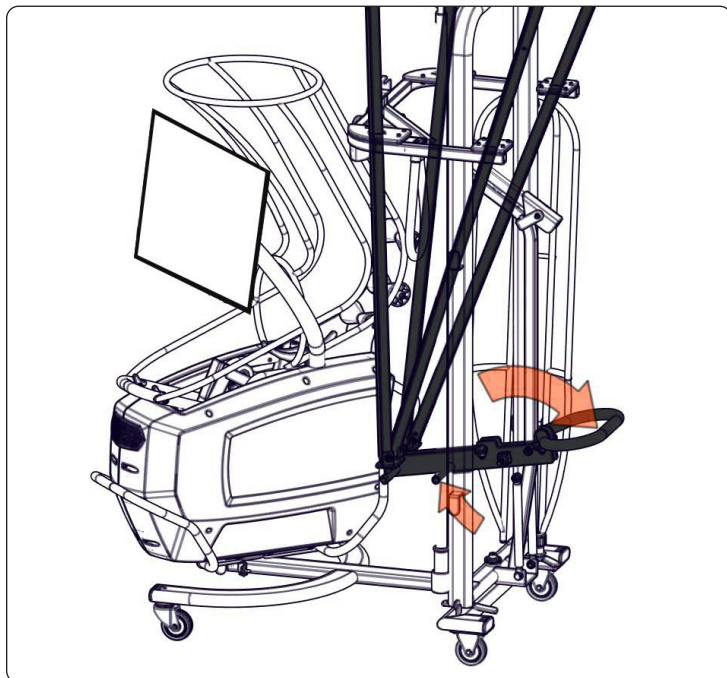

SCHRITT 4: SICHERN

1. Klappen Sie den Sicherheitsriegel nach unten, um das Netz in der oberen Position zu verriegeln.

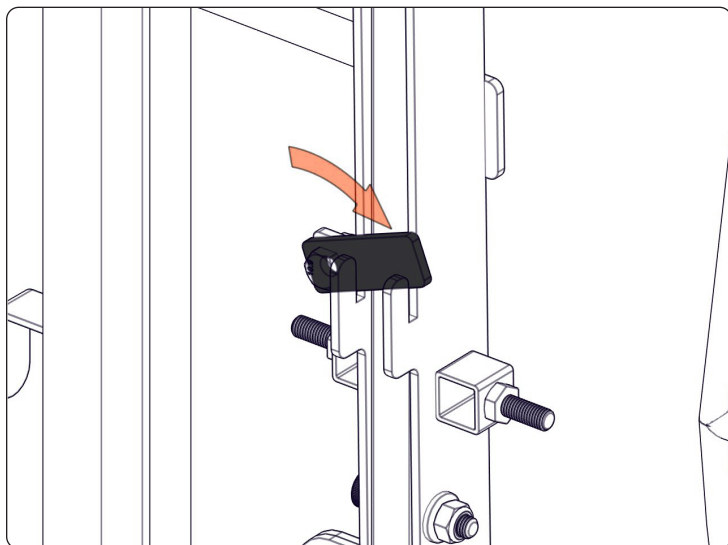

SCHWENKBARES NETZSYSTEM

Nutzen Sie das schwenkbare Netzsystem zum Training abseits des Korbs für spielähnliche Pässe und zur Weiterentwicklung Ihres Innenspiels (Centeranspiel).

HINWEIS: Für dieses System wird kein Wurfzähler verwendet.

SCHRITT 1: GERÄT DREHEN

HINWEIS: Das Gerät muss um mindestens 45 ° in eine beliebige Richtung gedreht werden, um Schäden zu vermeiden.

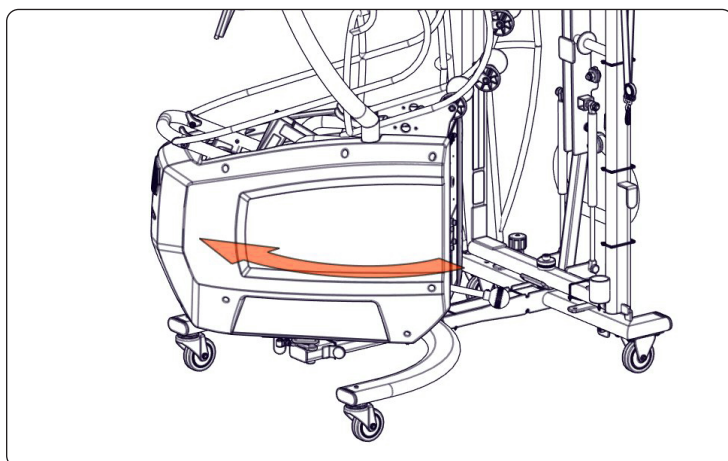

SCHRITT 2: ENTRIEGELUNGSKNOPF ANHEBEN

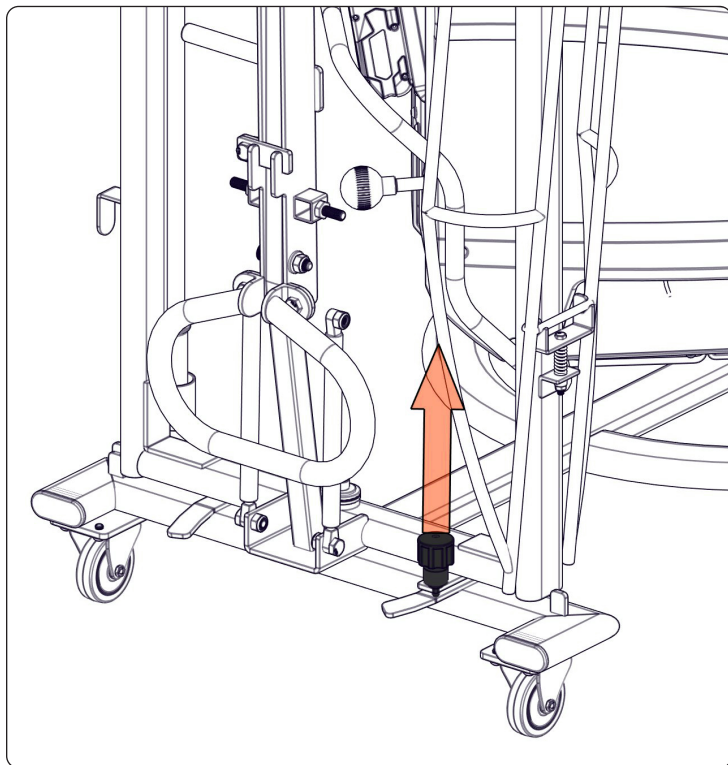

SCHRITT 3: GESTELL DREHEN

1. Drehen Sie das Gestell um 180 °, bis der Entriegelungsknopf einrastet.

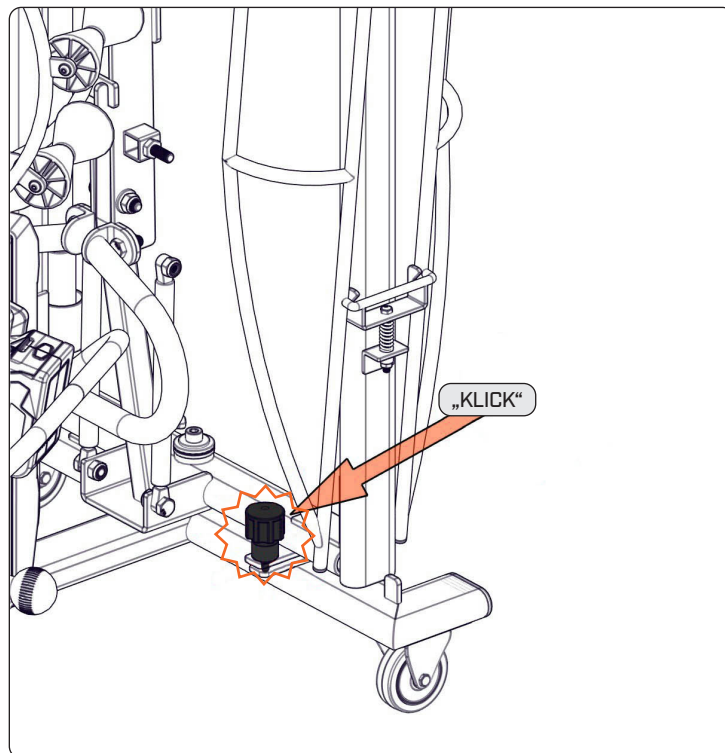
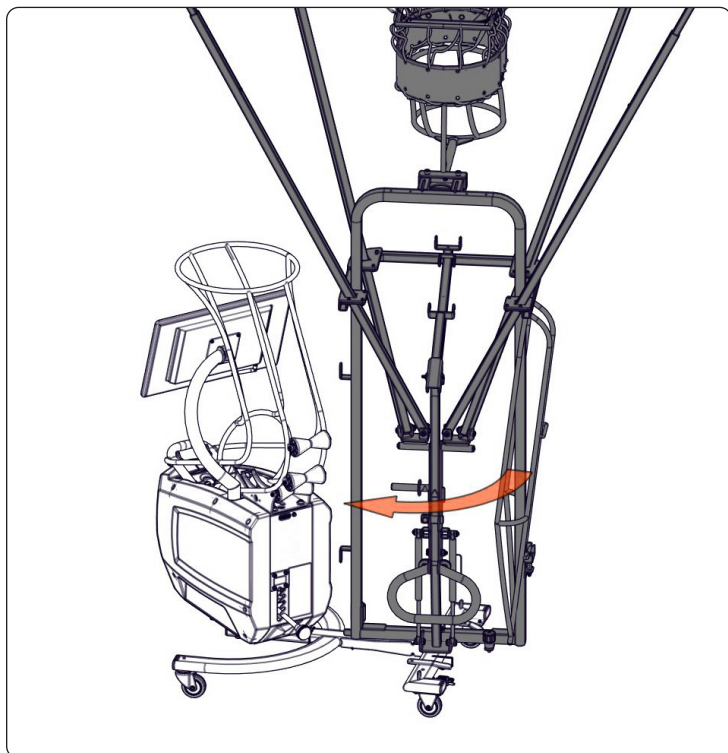

SCHRITT 4: BALLLAUF HERAUSNEHMEN

1. Drücken Sie den Balllauf nach unten und nehmen Sie ihn heraus.

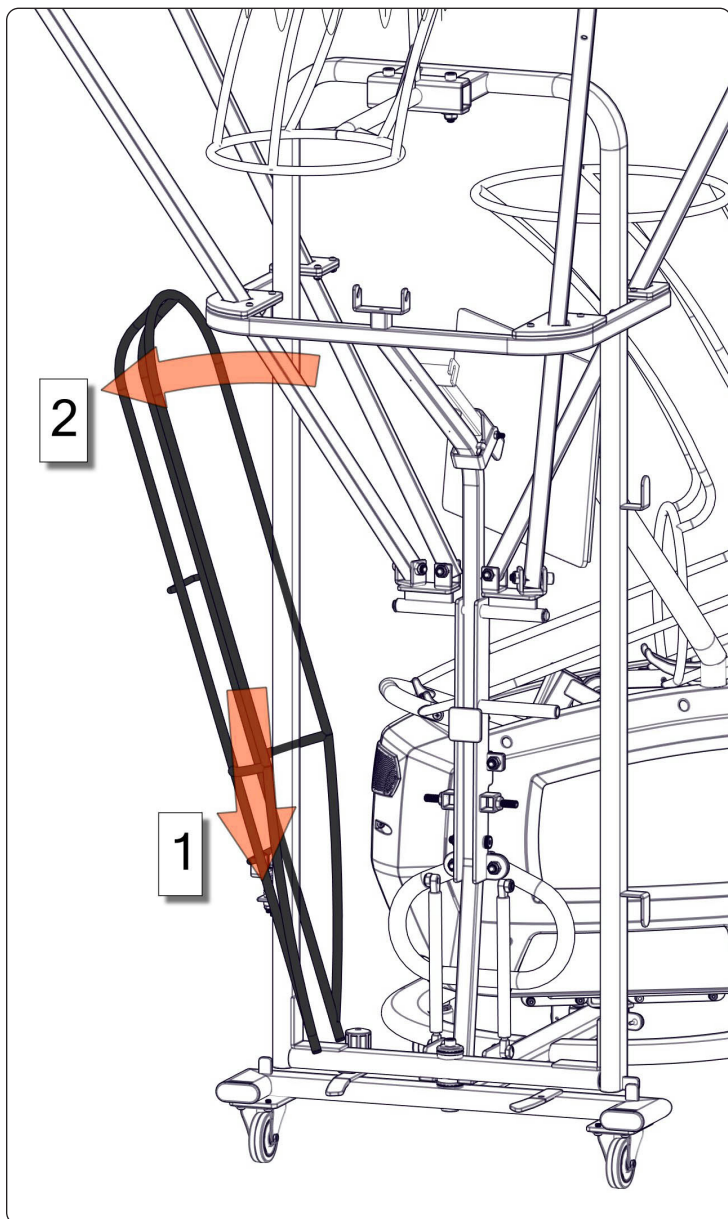

SCHRITT 5: BALLRAMPE IM FANGARM PLATZIEREN

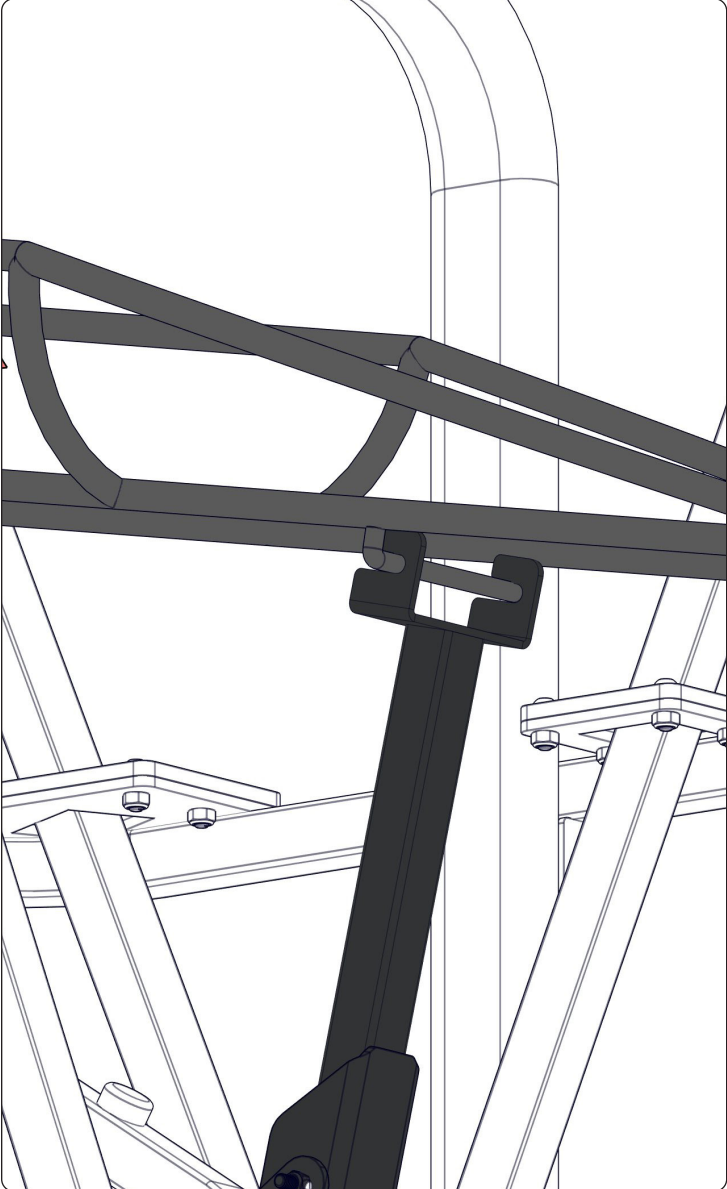
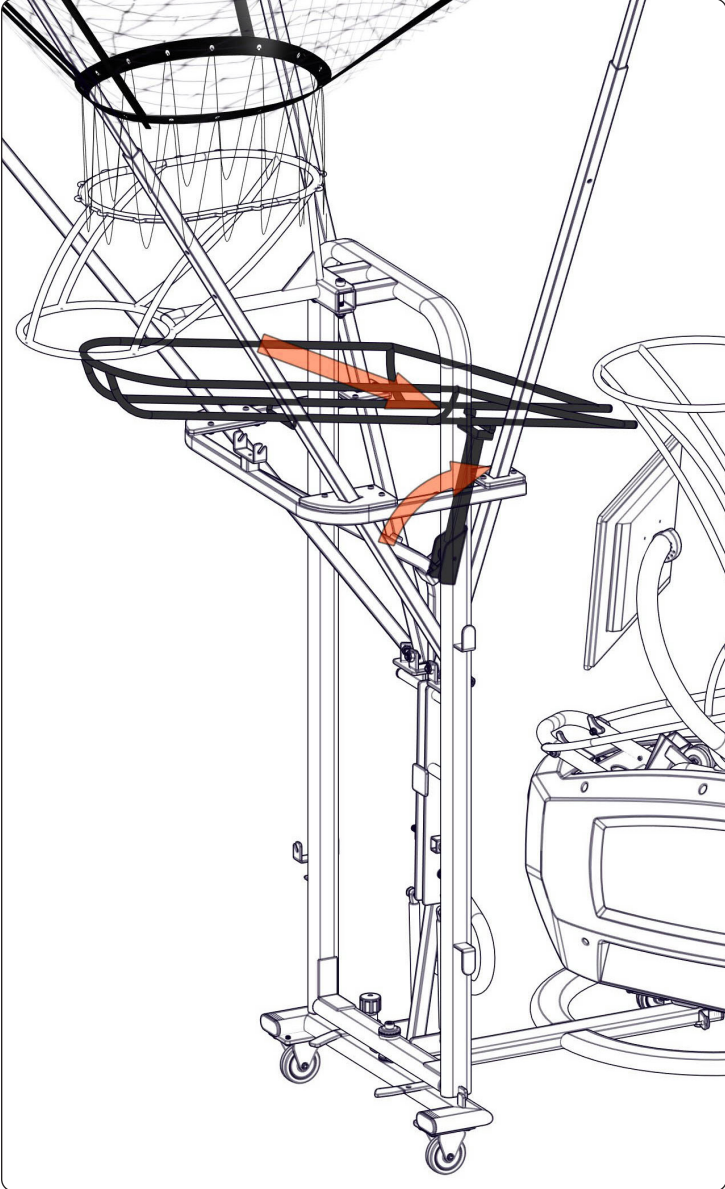

SCHRITT 6: BALLRAMPE IM STATIONÄREN FANG PLATZIEREN

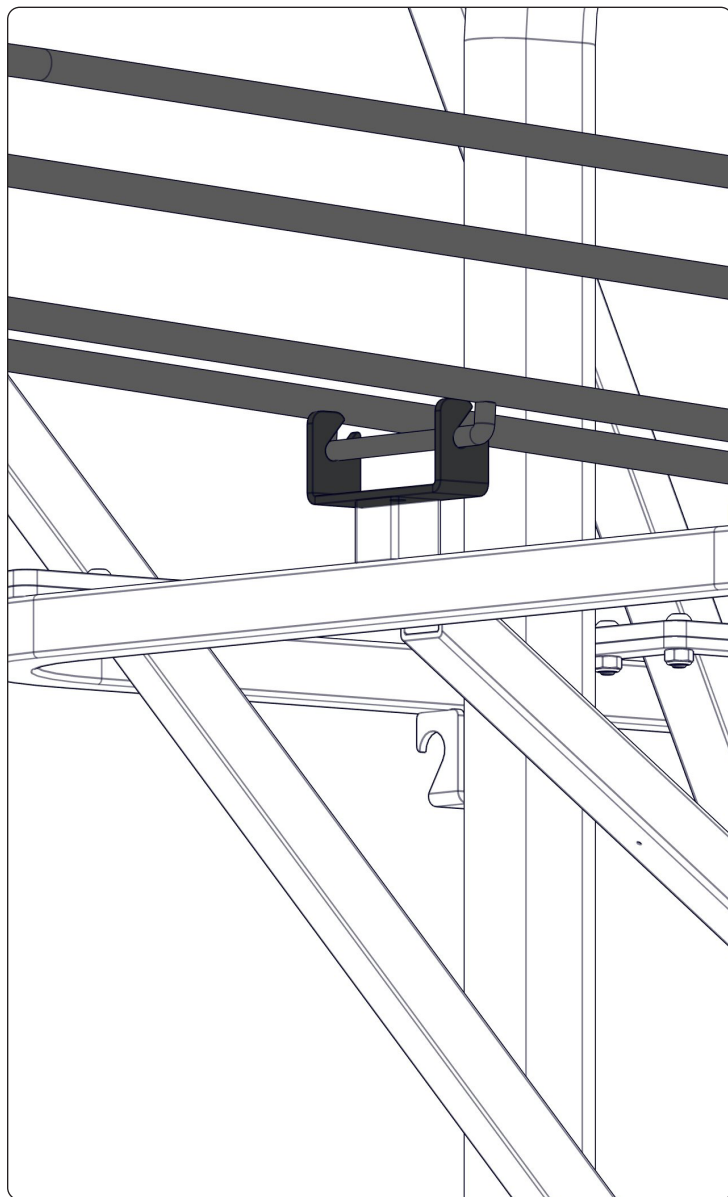
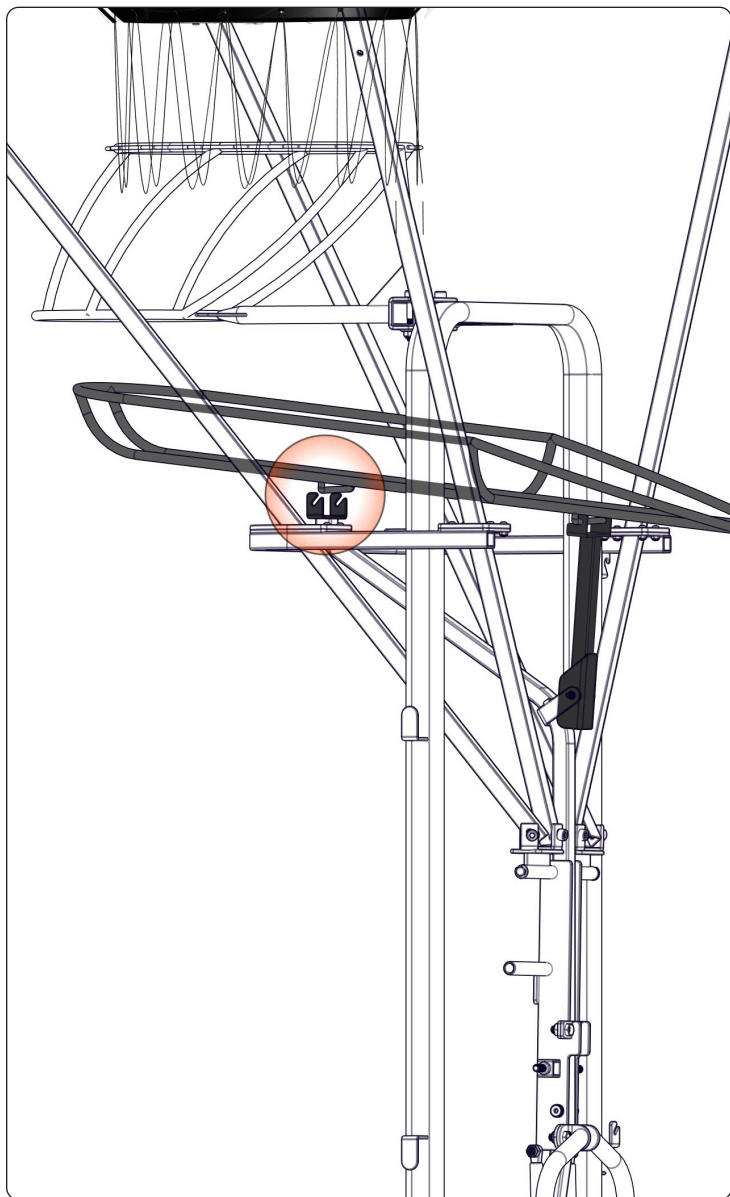

EINSTELLEN DER WURFWEITE

SCHRITT 1: WURFWEITENREGLER VERSTELLEN

1. Drücken Sie den Regulierknopf nach unten, um eine andere Ballwurfweite auszuwählen.

HINWEIS: Die Entfernung variiert je nach Größe des Spielers.

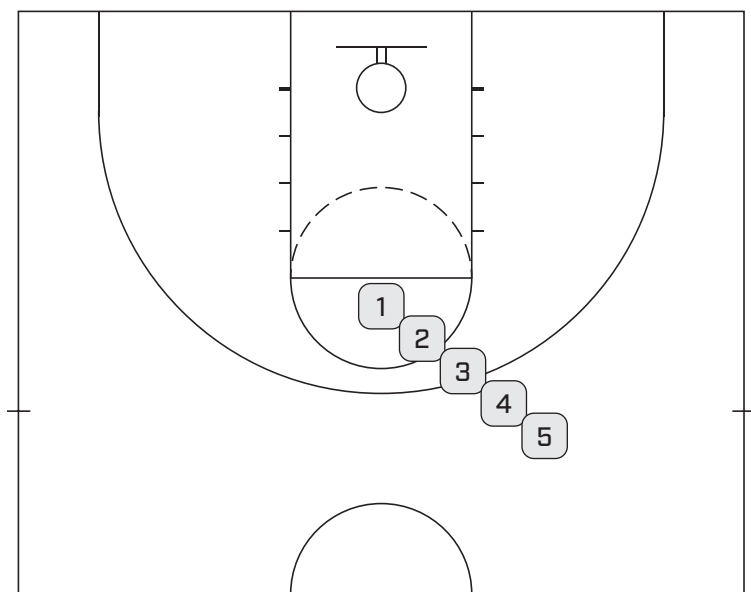
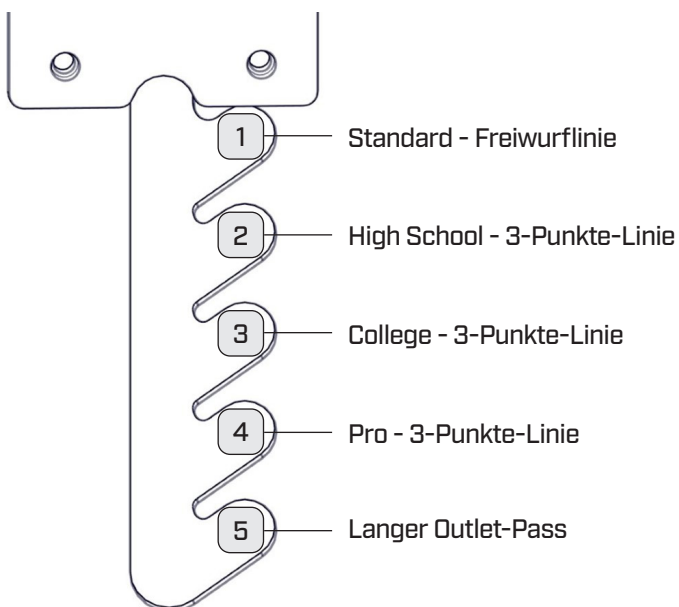
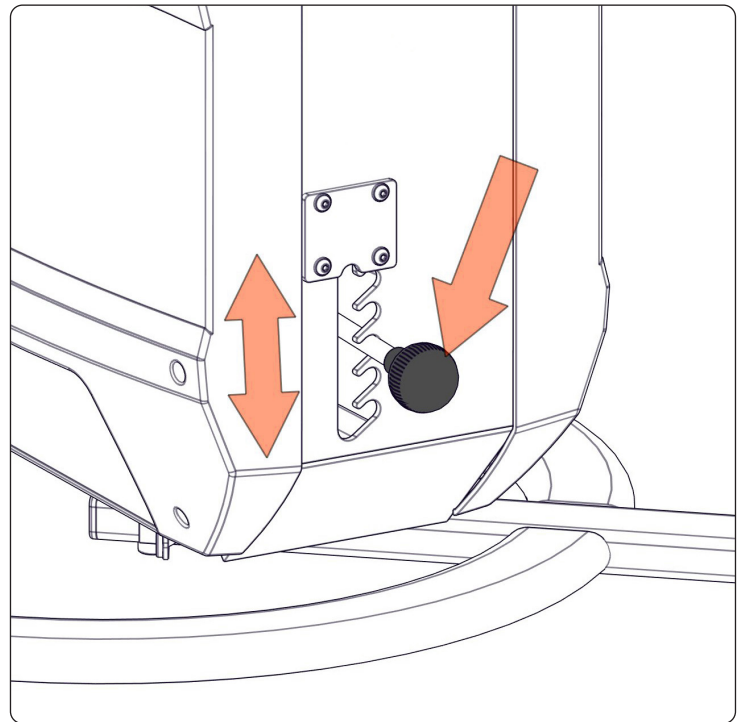
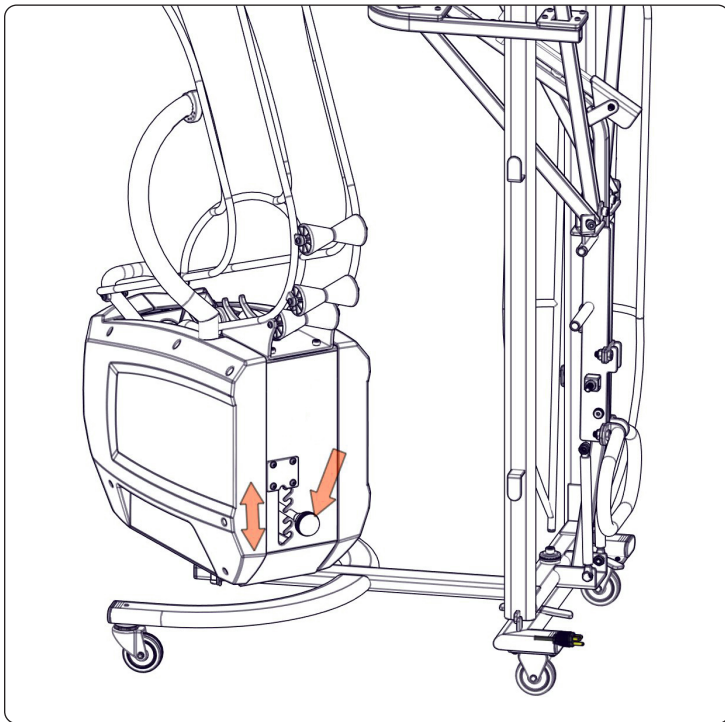

TIPPS ZUR PLATZIERUNG AUF DEM SPIELFELD

WURFMASCHINE POSITIONIEREN

Schieben Sie die Dr. Dish® Maschine unter den Korb, bis die hinteren Netzstangen auf einer Ebene mit der Vorderseite des Zielbretts sind. Richten Sie den Rahmen der Maschine und das Zielbrett mittig aus.

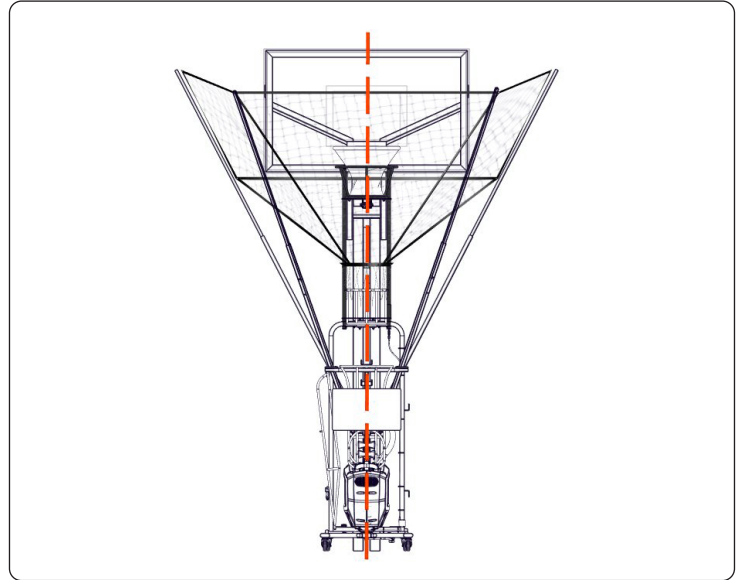
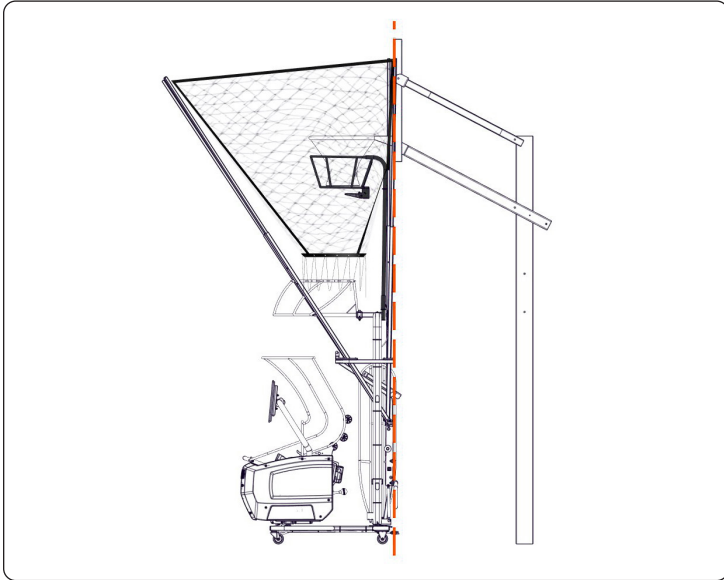

VERWENDUNG ABSEITS DES KORBS

Positionieren Sie das Gerät abseits des Korbs für spielähnliche Pässe und zur Weiterentwicklung Ihres Innenspiels [Centeranspiel]. Informationen zum Aufbau finden Sie auf Seite 98.

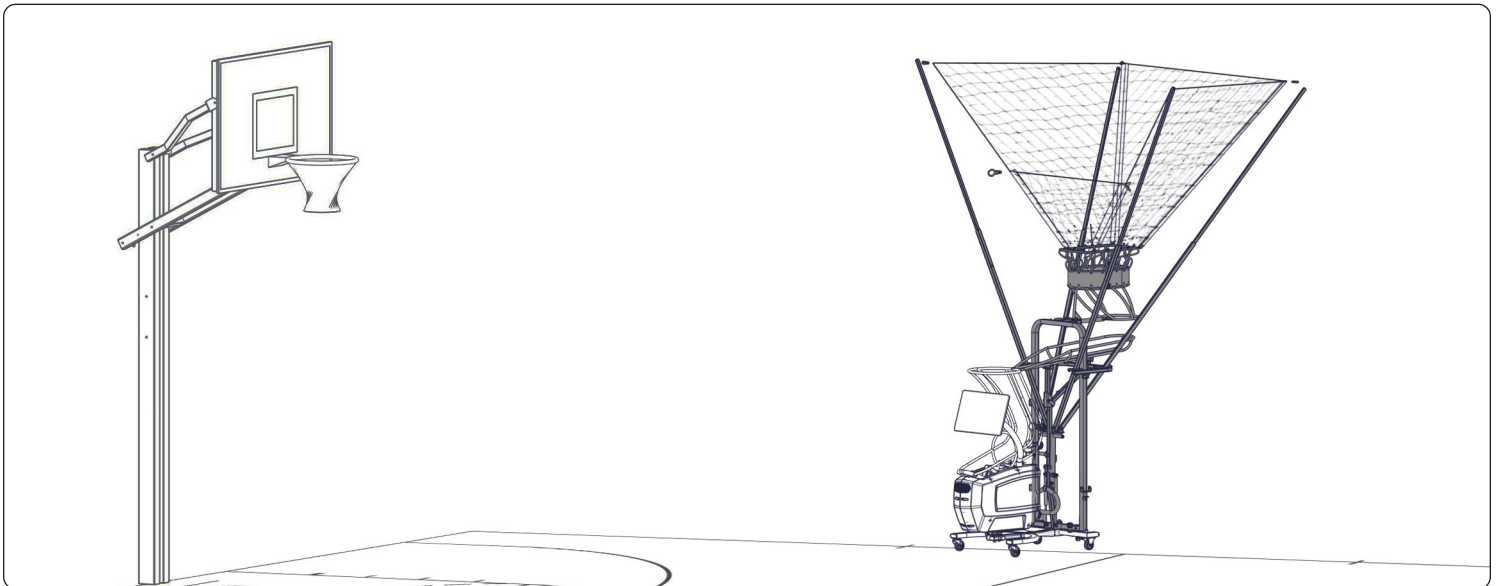

FESTSTELLRÄDER

Stellen Sie die Rolle fest, um zu verhindern, dass sich das Gerät bewegt.

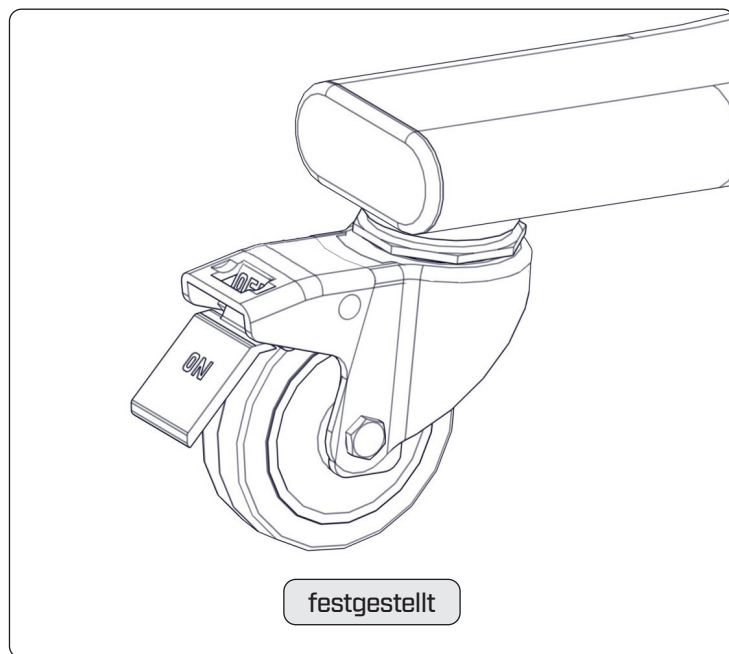
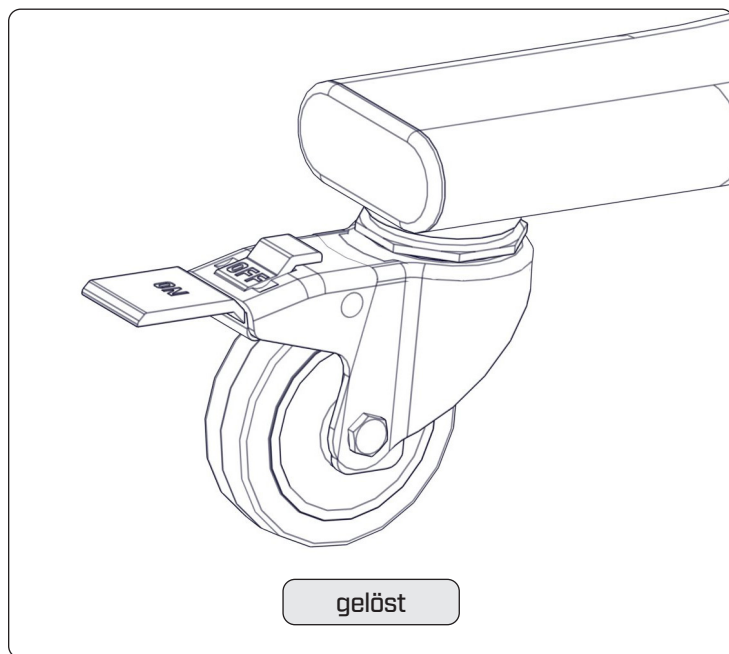

VORBEREITUNG AUF DAS TRAINING

SCHRITT 1: EINSCHALTEN

Schließen das Netzkabel an und schalten Sie das Gerät ein. Befestigen Sie das Netzkabel sicher am Anschluss unter dem Gerät. Der Ein/Aus-Hauptschalter befindet sich unter dem Netzgestell. Für dieses Produkt ist ein Stromkabel vom Typ W erforderlich, das für einen Erdungsleiter von mindestens 120 V 14 AWG zertifiziert und ausgelegt ist.

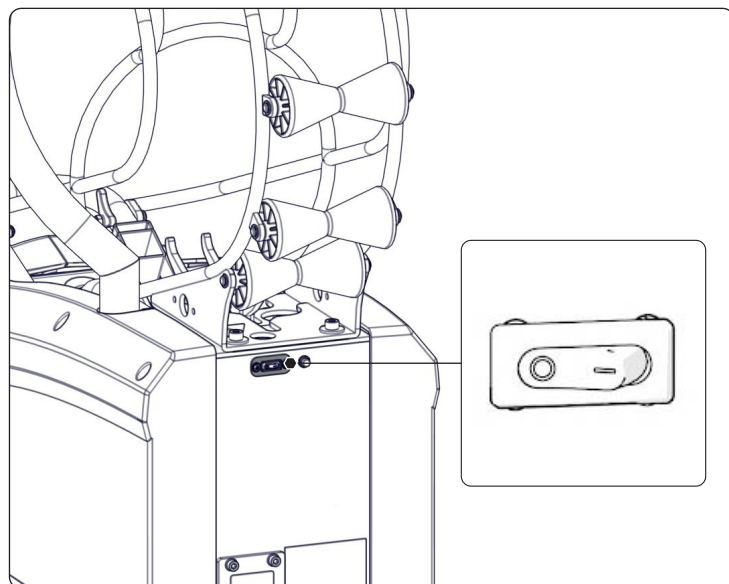
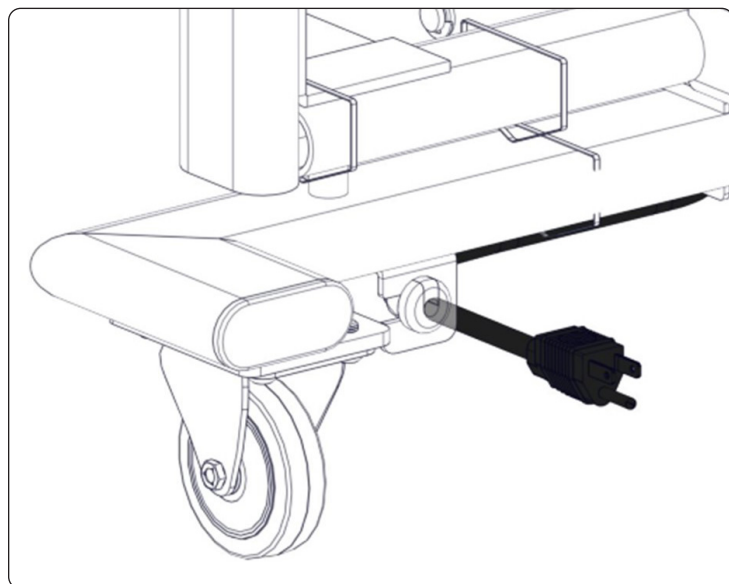

SCHRITT 2: MONITOR DREHEN

Der Monitor lässt sich horizontal und vertikal drehen, um eine optimale Betrachtungsposition zu gewährleisten. Der Bildschirm schaltet sich automatisch ein, sobald das Gerät eingeschaltet wird. Um den Bildschirm auszuschalten, wenn das Gerät nicht verwendet wird, drücken Sie die Ein-/Aus-Taste auf der Rückseite unten rechts. Hierdurch wird nicht das gesamte Gerät ausgeschaltet.

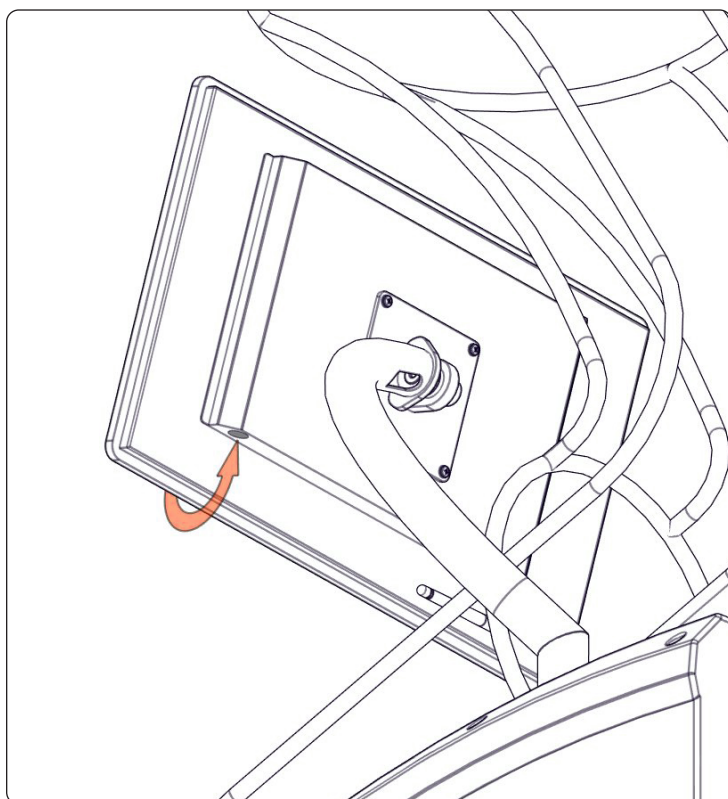
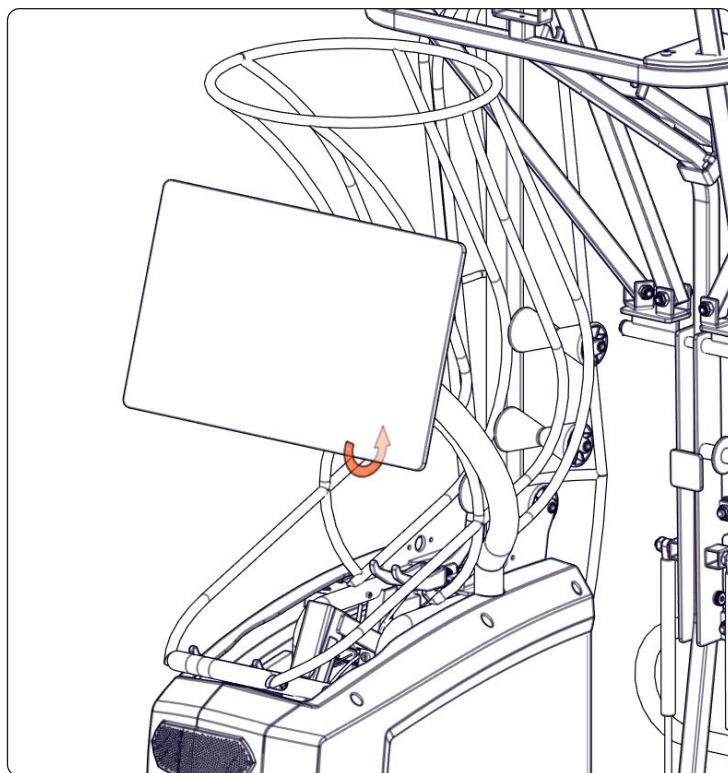
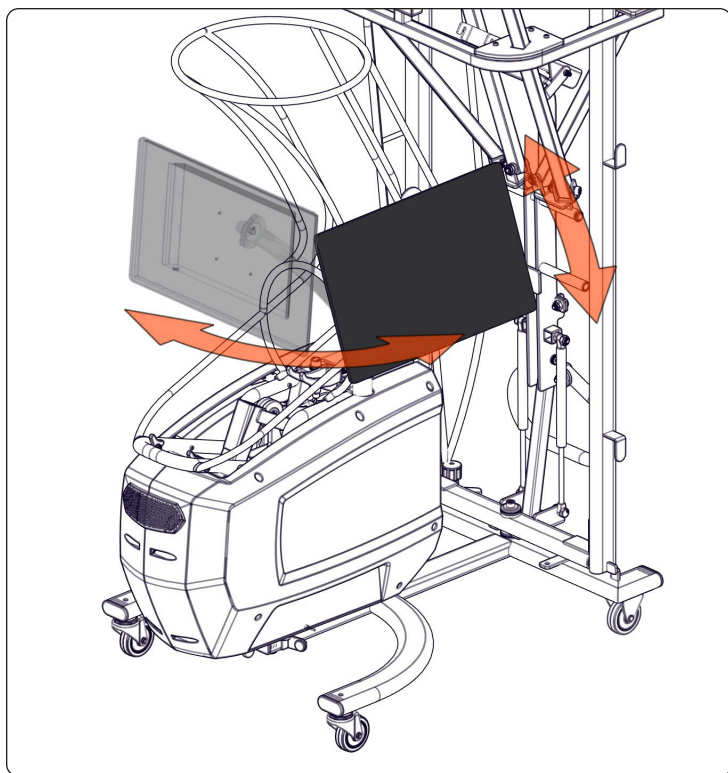

STATISTIKVERFOLGUNG UND TEAMVERWALTUNG

DR. DISH® KONTO ERSTELLEN

ZUGRIFF AUF DAS PROFILMENÜ

Nachdem Sie das Gerät an eine Steckdose angeschlossen und eingeschaltet haben, wird auf der linken Seite des Bildschirms eine Navigationsleiste angezeigt. Tippen Sie auf das Profiltrikot-Symbol, um das Menü zur Kontoerstellung zu öffnen.

ERSTELLEN EINES KONTOS

Ein Konto lässt sich mithilfe einer E-Mail-Adresse erstellen. Folgen Sie den Anweisungen auf dem Bildschirm, um Ihre Daten einzugeben und Ihr Konto zu erstellen. Mit diesem Konto können Sie:

- Ihre Wurfstatistiken bei Verwendung des Geräts speichern und verfolgen;
- sich bei tms.drdishbasketball.com anmelden, um Teams zu verwalten, Trainingseinheiten anzupassen und auf zusätzliche Funktionen zuzugreifen.

HERUNTERLADEN DER DR. DISH® APP FÜR DIE SPIELER

Weisen Sie Ihre Spieler an, die Dr. Dish® Player App aus dem App Store oder von Google Play herunterzuladen. Die persönlichen Konten können in der App oder auf dem Gerät erstellt werden. Neben anderen Funktionen hilft die App den Spielern, Ziele festzulegen und Fortschritte zu verfolgen – alles über ihr Mobilgerät.

ZUBEHÖR

Schutzabdeckung
zur Lagerung



Dr. Dish®
Basketball



Displayschutz
(21,5")



Soundsystem
von JBL



Kit mit individuellem
Design



Transportwagen



Netzkabel



Für Preise und weitere Zubehörmöglichkeiten besuchen Sie: DRDISHBASKETBALL.COM/ACCESSORIES

FEHLERBEHEBUNG UND SUPPORT

Nach längerem Gebrauch beginnt das Netz sich auszuweiten. Straffen Sie das Netz, indem Sie überschüssige Kordel auf jeder Seite von vorne nach hinten durch das Gestell führen. Führen Sie den überschüssigen Teil durch die Kordelstopper. Schneiden Sie die überschüssige Kordel mit einer Schere ab.

Achten Sie darauf, dass alle Bälle gleichmäßig und korrekt aufgepumpt sind. Die Maschine funktioniert am besten mit 4 bis 5 Basketballen.

Wenn Sie glauben, dass ein Teil fehlt oder Sie Fragen zur Einrichtung oder Anwendung haben, wenden Sie sich bitte an das Dr. Dish® Support+ Team unter drdishbasketball.com/service.

FRAGEN ODER ANLIEGEN?

Unser Dr. Dish® Support+ Team unterstützt Sie bei der Einrichtung und Nutzung Ihrer neuen Dr. Dish® Wurfmaschine. Wenn Sie Fragen zur Einrichtung, Fehlerbehebung oder Anwendung haben, wenden Sie sich bitte an das Dr. Dish® Support+ Team unter drdishbasketball.com/service.

Telefon: +1 612-412-4410

E-Mail: info@airborneathletics.com

Fax: +1 952-443-8485

Postanschrift: 1701 W 94th St, Suite 225

Bloomington, MN 55431

USA

**FÜR SUPPORT
SCANNEN**

Nutzen Sie den QR-Code oder besuchen Sie
DRDISHBASKETBALL.COM/SERVICE



IN VERBINDUNG BLEIBEN

Laden Sie die **DR. DISH® PLAYER APP** herunter und folgen Sie [@DRDISHBALL](https://twitter.com/DRDISHBALL), um die neuesten Basketballübungen, Inspirationen, Tipps und mehr zu erhalten. Bleiben Sie in Verbindung über den Hashtag [#drdishfam](https://twitter.com/hashtag/drdishfam) und zeigen Sie uns, wie Sie Ihr Dr. Dish® Gerät einsetzen.



EINE DIVISION VON

